

close
to
you

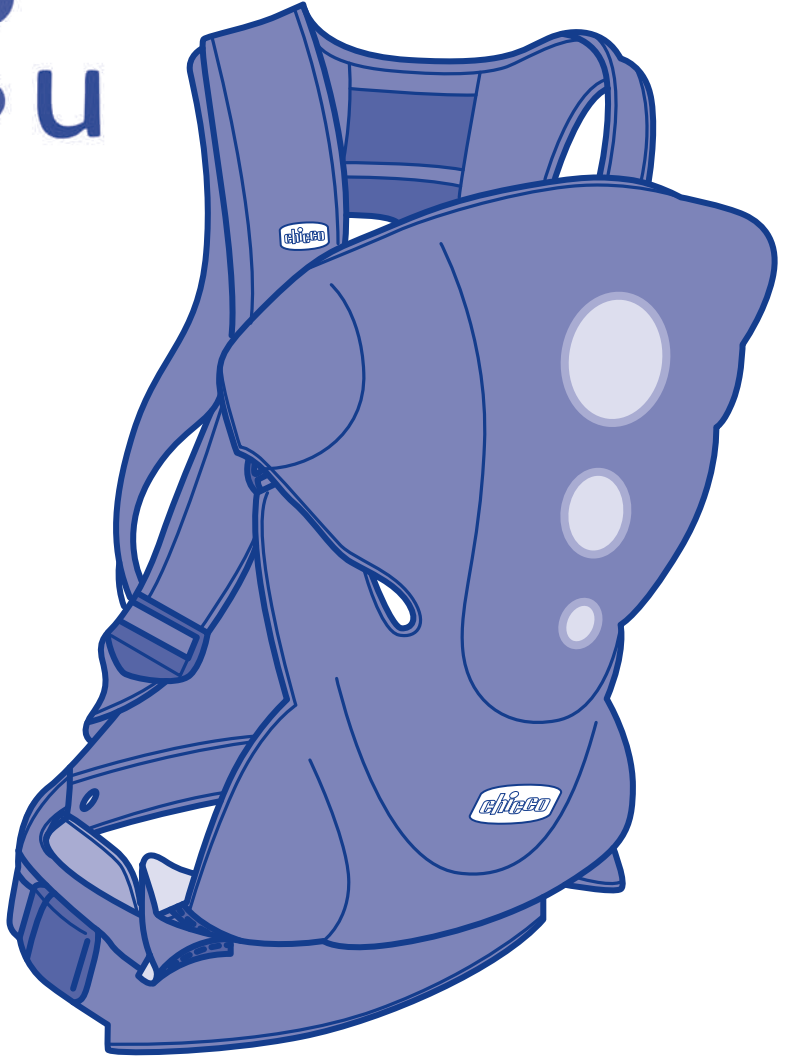

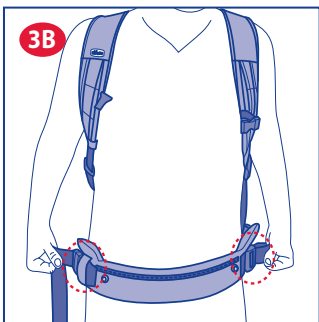

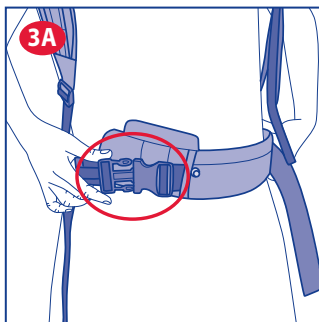

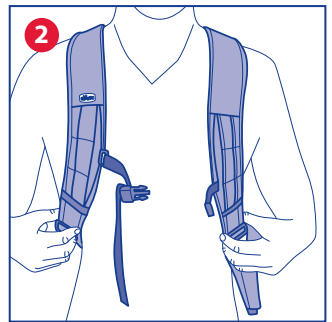
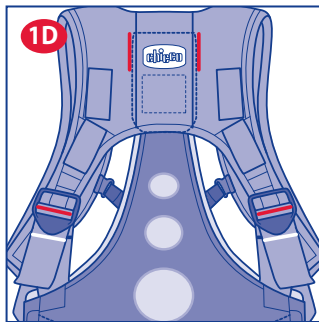
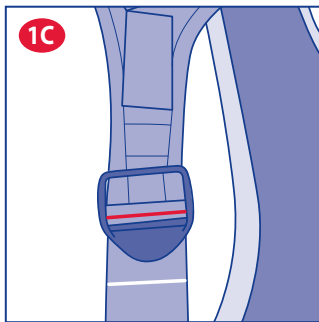
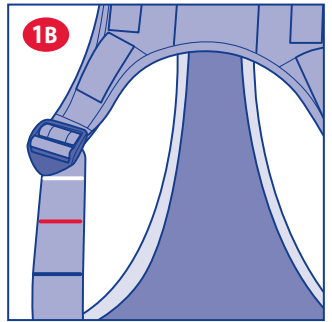
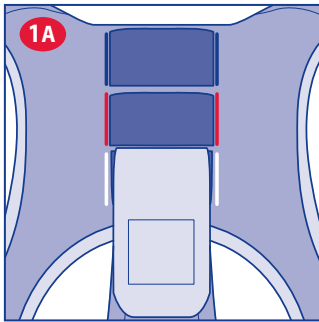
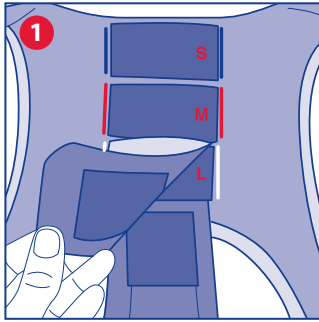
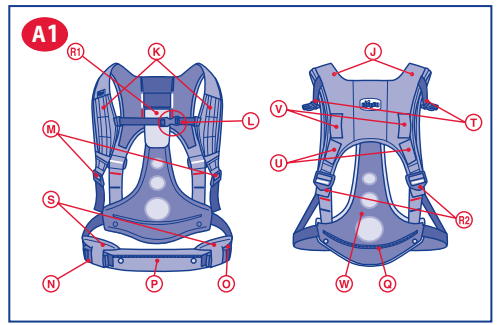
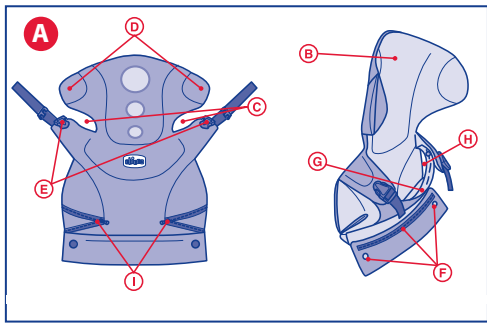
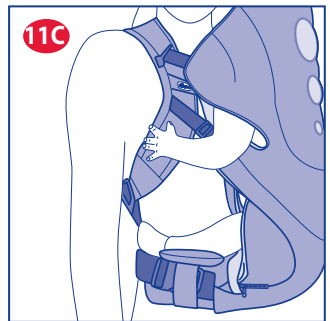
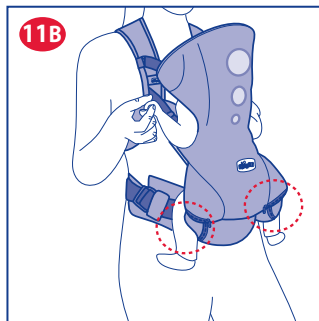
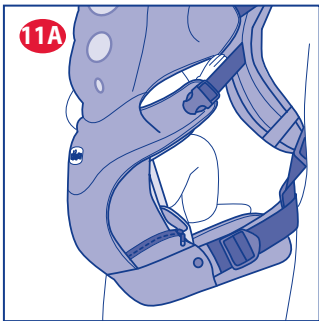
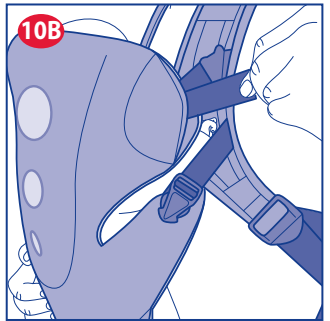
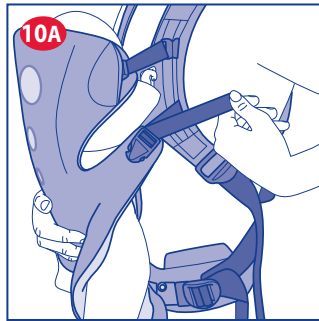
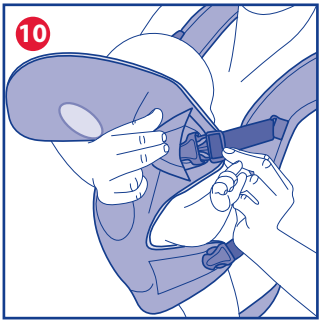
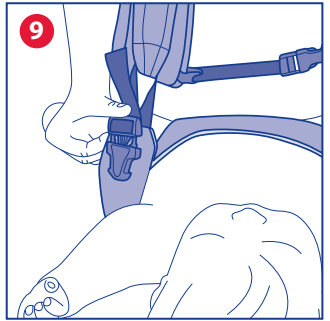
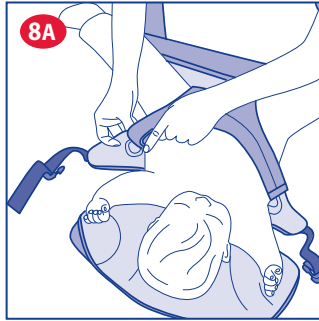
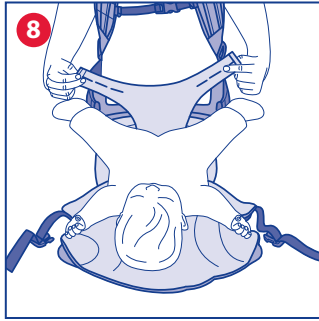
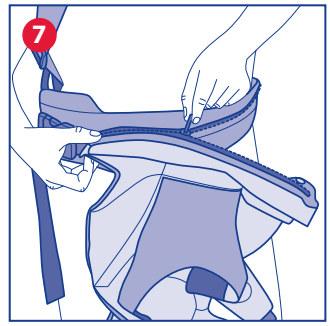
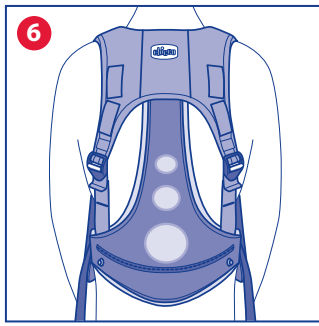
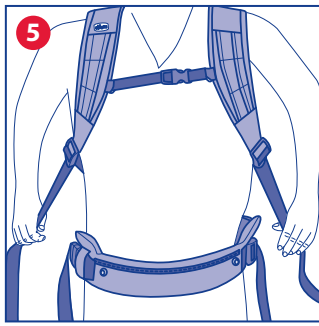
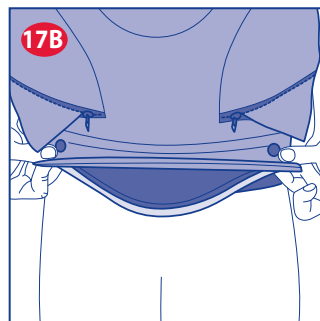
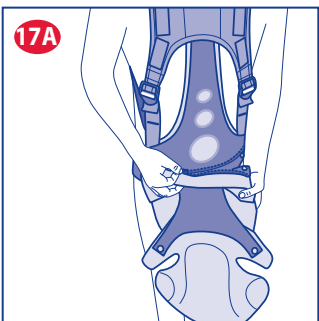
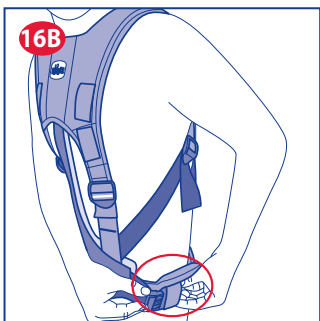
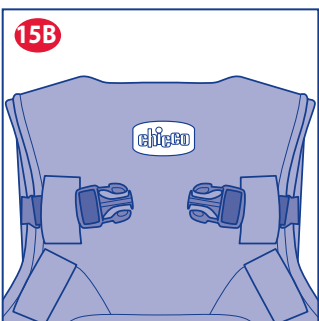
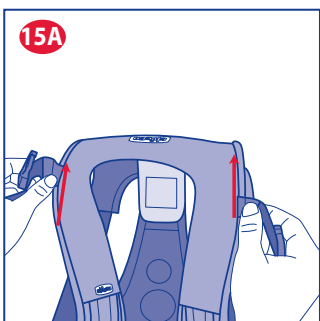
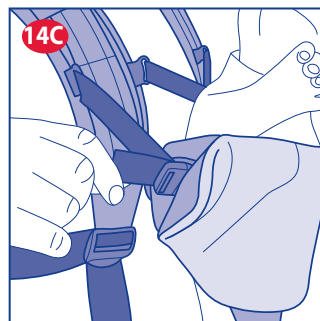
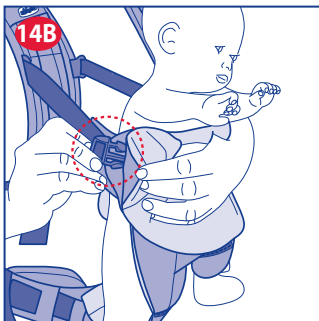
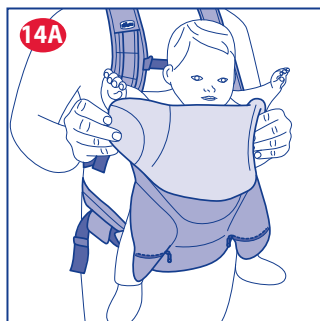
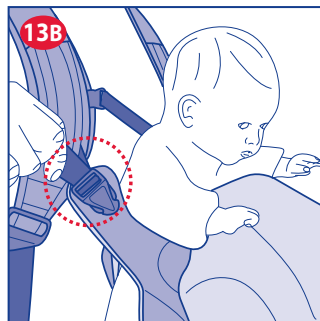
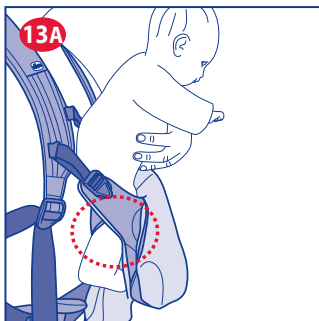
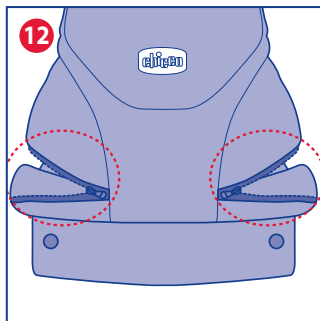

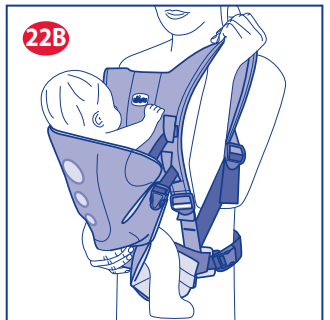
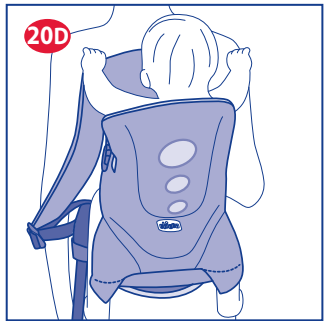
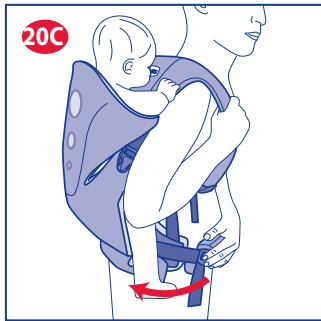
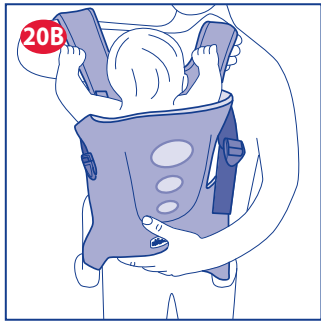
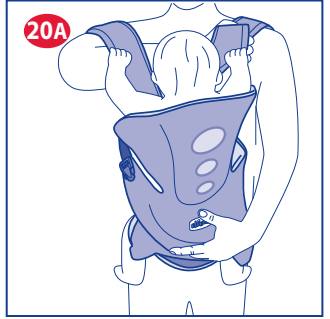
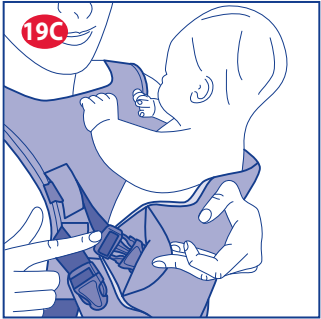
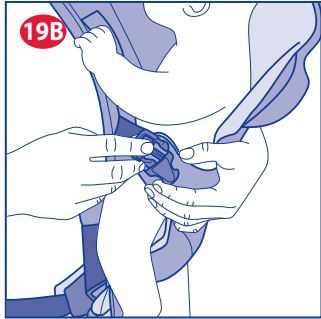
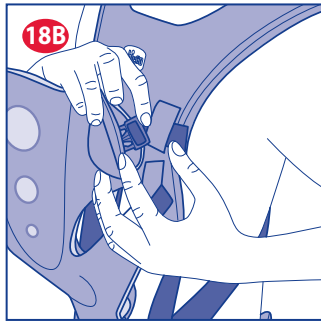
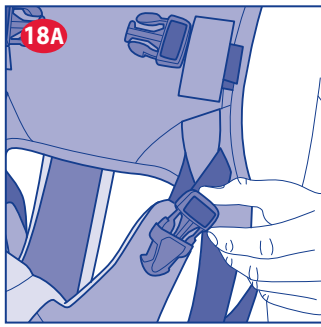

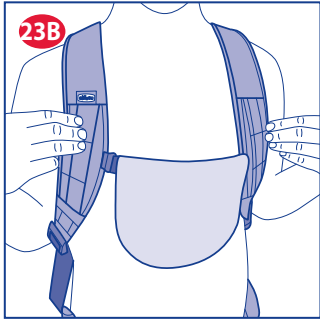
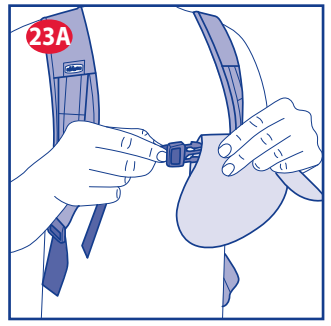
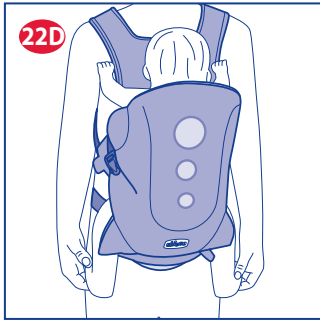

IT ISTRUZIONI D'USO

IMPORTANTE - TENERE QUESTE ISTRUZIONI PER RIFERIMENTI FUTURI.

ATTENZIONE: PER EVITARE PERICOLO DI SOFFOCAMENTO PRIMA DELL'USO RIMUOVERE QUALSIASI IMBALLAGGIO IN PLASTICA CHE DOVREBBE ESSERE DISTRUTTO O CONSERVATO LONTANO DAI BAMBINI.

AVVERTENZE

- **ATTENZIONE:** Assicurarsi che gli utilizzatori del marsupio siano a conoscenza dell'esatto funzionamento dello stesso. Non consentire a nessuno di utilizzare il prodotto se non ha letto e compreso pienamente le avvertenze e le istruzioni.
- Assicurarsi che tutti gli utenti abbiano le necessarie capacità fisiche per utilizzare questo prodotto.
- **ATTENZIONE:** Il mancato rispetto delle seguenti istruzioni può compromettere la sicurezza del vostro bambino.
- **ATTENZIONE:** Non usare il marsupio durante l'attività sportiva.
- **ATTENZIONE:** indossare sempre il marsupio prima di alloggiare il bambino al suo interno.
- **ATTENZIONE:** il vostro equilibrio può essere compromesso dal movimento vostro e del bambino.
- **ATTENZIONE:** Quando si usa il marsupio, non sganciare mai la cintura girovita prima di aver tolto il bambino.
- **ATTENZIONE:** Non usare mai vici-

no a fiamme libere.

- Fascia di utilizzo: dalla nascita, da 3,5 Kg a 15 Kg.
- Sistemato il bambino all'interno del marsupio controllare attentamente che i regolatori di ampiezza del girovita e del girogambe siano regolati in maniera corretta, eventualmente agire sugli stessi fino a portarli alla giusta tensione.
- Per i neonati sottopeso e bambini con prescrizioni mediche, chiedere il parere di un pediatra prima di utilizzare il prodotto.
- Il bambino fino a quando non è in grado di tenere il proprio capo sollevato e le spalle verticali, indicativamente fino al quarto mese d'età, deve essere trasportato rivolto verso colui che lo porta "Fronte Mamma".
- Il bambino, dal momento in cui è in grado di tenere il proprio capo sollevato e le spalle verticali, indicativamente dal quarto mese d'età, può essere trasportato girato fronte-strada.
- **ATTENZIONE:** Non lasciare mai il bambino incustodito all'interno del marsupio quando questo non è indossato.
- Utilizzare il marsupio solamente quando si è in piedi o si cammina.
- Ricordarsi che il bambino, all'interno del marsupio, reagirà ai cambiamenti climatici prima di chi lo trasporta.
- Prima dell'uso, assicurarsi che le cinghie siano posizionate e regolate correttamente e che le fibbie siano agganciate.
- Non utilizzare il marsupio con più di un bambino alla volta.

- Verificare sempre la presenza di spazio attorno al viso del bambino sufficiente a fornire una buona quantità di aria.
- Non usare il marsupio se alcune parti sono rotte, strappate o mancanti.
- Non applicare al marsupio accessori, parti di ricambio o componenti non forniti dal costruttore.
- Questo marsupio deve essere utilizzato esclusivamente da un adulto.
- Il marsupio non può essere usato per il trasporto in auto.

UTILIZZO FRONTE MAMMA – FRONTE STRADA

- **ATTENZIONE:** fare attenzione quando ci si piega o china in avanti o lateralmente; assicurarsi che le braccia sostengano adeguatamente il bambino.
- E' consigliabile sedersi mentre si svolgono le operazioni per alloggiare il bambino all'interno del marsupio e per togliere il bambino dal marsupio.

UTILIZZO IN TERZA POSIZIONE (SULLA SCHIENA DEL GENITORE)

- Non portare sulla schiena bambini di età inferiore a 12 mesi.
- Controllare regolarmente che il bambino sia comodo e sicuro, specialmente portandolo sulla schiena.

COMPONENTI SACCA (fig. A)

- B. Poggiatesta
- C. Apertura per il passaggio delle braccia – solo nell'utilizzo configurazione Fronte Mamma
- D. Fibbia superiore per l'aggancio all'imbragatura
- E. Fibbia con nastro d'aggancio inferiore

- F. Cerniera e bottoni per l'aggancio all'imbragatura
- G. Mutansella - riduttore
- H. Asole e bottoni per la regolazione della mutansella-riduttore
- I. Soffietti per regolazione posizione gambe del bambino

COMPONENTI IMBRAGATURA (fig. A1)

- J. Spallacci
- K. Asole per l'aggancio del marsupio nell'utilizzo fronte mamma e fronte strada
- L. Fibbia sterno
- M. Cinghia di regolazione spallacci
- N. Fibbia di aggancio della fascia addominale
- O. Fibbia con nastro per regolazione fascia addominale
- P. Fascia addominale dotata di cerniera e bottoni per l'aggancio della sacca nell'utilizzo fronte mamma e fronte strada
- Q. Cerniera e bottoni per l'aggancio della sacca nella terza posizione (sulla schiena del genitore)
- R1-R2. Sistema di regolazione taglia genitore
- S. Sostegni per i piedi del bambino
- T. Fibbia superiore per l'aggancio alla sacca
- U. Asole per l'aggancio della sacca nella terza posizione (sulla schiena del genitore).
- V. Asole di inserimento fibbia superiore (T) per l'aggancio della sacca all'imbragatura
- W. Schienale ergonomico

CONSIGLI PER LA PULIZIA E LA MANUTENZIONE

Pulizia

Attenersi alle istruzioni riportate sull'etichetta di lavaggio. Dopo ogni lavaggio controllare la consistenza del tessuto e delle cuciture.



Lavare a mano in acqua fredda



Non candeggiare



Non asciugare meccanicamente



Non stirare



Non lavare a secco

Manutenzione

Controllare periodicamente il marsupio per verificare eventuali scuciture, danneggiamenti o parti mancanti, in tal caso non utilizzare il prodotto.

TRASPORTO FRONTALE FRONTE MAMMA E FRONTE STRADA

REGOLAZIONE TAGLIA IMBRAGATURA

1. Prima di indossare l'imbragatura, regolarne la taglia agendo sui sistemi di regolazione taglia genitore: linguetta con velcro posta all'interno dell'imbragatura (R1) e cinghie posteriori dell'imbragatura (R2). Per prima cosa infilare la linguetta con velcro nell'asola S, M, L, a seconda dalla taglia desiderata, e ripiegarla fissando il velcro (fig. 1-1A). Ad ogni taglia è abbinato un colore sui lati dell'asola (blu: taglia Small, rosso: taglia Medium, bianco: taglia Large). Successivamente regolare anche le cinghie po-

steriori dell'imbragatura in base alla regolazione impostata sullo schienale. Sulle 2 cinghie sono presenti 3 cuciture orizzontali con tre colori diversi (blu, rosso e bianco) che corrispondono alle tre taglie (fig. 1B). Le cinghie dovranno essere regolate avendo cura di posizionare una delle tre cuciture colorate, a seconda della taglia desiderata, in concomitanza del passaggio della fibbia a tre luci (fig. 1C). Il corretto montaggio prevede che tutte le regolazioni precedentemente descritte siano impostate sullo stesso colore, equivalenti alla stessa taglia (fig. 1D).

Attenzione: Un settaggio taglia non corretto potrebbe compromettere la corretta distribuzione del peso del bambino sulle spalle del genitore ed il comfort di entrambi.

ATTENZIONE: indossare sempre l'imbragatura prima di alloggiare il bambino nel marsupio.

COME INDOSSARE L'IMBRAGATURA

1. Indossare l'imbragatura del marsupio, infilando le braccia negli appositi spillacci (fig. 2).
2. Agganciare la fascia addominale (fig. 3A) e regolarne la larghezza agendo sulle fibbie laterali N e O (fig. 3B).
3. Agganciare la fibbia sterno (L) e regolarla in altezza e larghezza, come indicato in figura 4.
4. Regolare la lunghezza degli spillacci impugnando le estremità delle cinghie di regolazione spillacci (M). Tirarle in modo da fare aderire bene l'imbragatura al busto (fig. 5).
5. Per il massimo comfort durante il trasporto, i tre punti di pressione presenti sullo schienale ergonomico devono aderire alla curva della schiena (fig. 6).

AGGANCIAMENTO DELLA SACCA ALL'IMBRAGATURA PER LE CONFIGURAZIONI FRONTE MAMMA E FRONTE STRADA

1. Agganciare la sacca all'imbragatura tramite l'apposita cerniera (F e P), come mostrato in figura 7; successivamente agganciare i 2 bottoni automatici posti sotto la cerniera.

COME ALLOGGIARE IL BAMBINO ALL'INTERNO DEL MARSUPIO

ATTENZIONE: È consigliabile svolgere le operazioni di alloggiamento del bambino all'interno del marsupio sedendosi o utilizzando una superficie piana e stabile, in modo da gestire eventuali movimenti improvvisi del bambino.

ATTENZIONE: Sostenere saldamente il bambino mentre si svolge questa operazione.

UTILIZZO FRONTE MAMMA

ATTENZIONE: Prima di inserire il bambino nel marsupio verificare che la sacca sia agganciata all'imbragatura tramite la cerniera, come descritto in precedenza, ma che le fibbie d'aggancio inferiori e superiori (E e D) siano sganciate.

1. Sollevare la mutansella-riduttore e adagiare il bambino, come indicato in figura 8. Successivamente, agganciare la mutansella-riduttore tramite gli appositi bottoni (H), regolandola nella posizione più adatta alla corporatura del bambino affinché la stessa non sia mai né troppo larga né troppo stretta (fig. 8A).
2. Agganciare le fibbie d'aggancio inferiori (E) alle corrispondenti asole (K), posizionate sugli spillacci dell'imbragatura (fig. 9). Sono presenti 3 asole per regolare l'ag-

gancio della sacca nel modo più confortevole per voi e per il bambino.

3. Agganciare le fibbie superiori del marsupio (D) all'imbragatura (T) (fig. 10), regolando l'ampiezza in modo che si adatti alla corporatura del bambino (fig. 10A – 10B).

ATTENZIONE: Accertarsi che le gambe del bambino siano a cavalcioni della seduta e inserite all'interno della mutansella-riduttore. In configurazione fronte mamma assicurarsi che le braccia del bambino siano inserite nell'apposita apertura (C).

UTILIZZO SOFFIETTI

11. Il marsupio è dotato di pratici soffietti per adattare la seduta alle diverse esigenze ergonomiche del bambino, mantenendo l'adeguata postura delle gambe in posizione leggermente divaricata. Per i neonati, nella configurazione fronte mamma, è consigliabile mantenere i soffietti totalmente chiusi per permettere al bambino di tenere le gambe raccolte (fig. 11A).

In alternativa alla posizione raccolta, è possibile aprire completamente le cerniere per garantire al neonato il corretto sostegno delle gambe in posizione leggermente divaricata (fig. 11B).

In seguito, contestualmente alla crescita del bambino, si suggerisce di chiudere gradualmente le cerniere per continuare a garantire la corretta postura al bambino.

Infine, a partire dal terzo mese, è possibile mantenere i soffietti chiusi (fig. 11C), con i piedi del bimbo appoggiati sugli appositi sostegni localizzati sulle parti laterali della fascia addominale del genitore.

UTILIZZO FRONTE STRADA

Il bambino, dal momento in cui è in grado di tenere il proprio capo sollevato e le spalle verticali, indicativamente dal 4° mese d'età, può essere trasportato in posizione fronte strada.

12. Per montare il marsupio in configurazione fronte strada è necessario attaccare la sacca alla fascia addominale del genitore (come descritto al punto 7) e, tramite le fibbie (E), agganciarla agli spillacci facendo passare i nastri nelle apposite asole di regolazione (K) come descritto al punto 9.

Nota bene: nella configurazione fronte strada, i soffietti della sacca devono essere completamente aperti (fig. 12).

13. A questo punto è possibile inserire il bambino nel marsupio, avendo cura di far passare le gambe del bambino all'interno della mutansella-riduttore (fig. 13A), preventivamente regolata e fissata nella posizione desiderata (vedere punto 8 per la regolazione della mutansella-riduttore). Dopo aver adagiato il bambino nel marsupio è possibile regolare la sacca agendo sui nastri delle fibbie E (fig. 13B).

ATTENZIONE: sostenere saldamente il bambino mentre si svolge questa operazione. Accertarsi che le gambe del bambino siano a cavalcioni della seduta, e inserite all'interno della mutansella-riduttore.

14. Ripiegare la parte superiore della sacca di 180°, risvoltandola verso il basso (fig. 14A) ed agganciarla, tramite le fibbie superiori (D) alle fibbie (T) poste sull'imbragatura (fig. 14B). Nella configurazione fronte strada le braccia devono stare sopra il risvolto della sacca. È possibile regolare la distanza della sacca dal torace del genitore agendo sulle fibbie inferiori (fig. 13B) e superiori della sacca (fig. 14C).

TERZA POSIZIONE – SULLA SCHIENA DEL GENITORE

REGOLAZIONE TAGLIA IMBRAGATURA

Prima di indossare l'imbragatura assicurarsi di utilizzarla nella taglia corretta. Vedere il punto 1 nel caso sia necessario regolare la taglia dello schienale per il genitore.

COME INDOSSARE L'IMBRAGATURA

ATTENZIONE: indossare sempre l'imbragatura prima di alloggiare il bambino nel marsupio.

15. Per prima cosa, portare le fibbie superiori (T) nella parte posteriore dell'imbragatura, come mostrato in figura 15A, ed inserirle nelle asole (V) (fig. 15B).

16. Indossare l'imbragatura al contrario, con lo schienale ergonomico (W) sull'addome (fig. 16A); quindi, chiudere la fascia addominale utilizzando l'apposita fibbia (N) (fig. 16B).

17. Aprire i soffiotti (I), agganciare i bottoni della mutansella-riduttore (H) in modo da far aderire la stessa alla sacca ed agganciare la cerniera del marsupio (F) alla cerniera posteriore dell'imbragatura (Q) come mostrato in figura 17A; successivamente, agganciare i 2 bottoni automatici (fig. 17B).

Nota bene: In questa configurazione, in funzione della corporatura del bambino, è possibile non utilizzare la mutansella-riduttore.

18. Agganciare solo da un lato la fibbia inferiore del marsupio (E), facendola passare attraverso la corrispondente asola (U) (fig. 18A) e la fibbia superiore (T) (fig. 18B).

A questo punto il marsupio è pronto per posizionarvi il bambino al suo interno per il trasporto nella terza posizione, sulla schiena genitore.

COME ALLOGGIARE IL BAMBINO ALL'INTERNO DEL MARSUPIO

Seguendo le indicazioni sotto riportate, è possibile inserire il bambino nel marsupio per l'utilizzo della terza posizione di trasporto (sulla schiena del genitore) senza l'aiuto di un secondo adulto.

ATTENZIONE: E' consigliabile sedersi mentre si svolgono le operazioni per alloggiare il bambino all'interno del marsupio, in modo da poter gestire eventuali movimenti improvvisi del bambino.

ATTENZIONE: Sostenere saldamente il bambino mentre si svolge questa operazione.

19. Inserire il bambino nel marsupio (fig. 19A), quindi chiudere la fibbia inferiore (E) e la fibbia superiore (T) del lato aperto utilizzato per inserire il bambino (fig. 19B – 19C). Adattare la lunghezza delle cinghie (E e T) alla corporatura del bambino, per garantirgli il massimo comfort. A questo punto è possibile posizionare il vostro bambino nella terza posizione di trasporto (sulla schiena del genitore) seguendo le operazioni descritte di seguito.

POSIZIONAMENTO DEL BAMBINO SULLA SCHIENA

20. Sfilare il braccio destro dallo spallaccio e, passandolo nella parte interna dell'imbragatura, prendere con la stessa mano lo spallaccio opposto (fig. 20A), avendo cura di afferrarlo saldamente. Sfilare anche il braccio sinistro dallo spallaccio (fig. 20B) e con questo sorreggere esternamente la sacca del marsupio. Infilare il braccio destro, con cui si tiene lo spallaccio sinistro, nello spallaccio stesso (fig. 20C) e iniziare a ruotare l'imbragatura.

Il marsupio, agganciato alla fascia addominale, ruoterà insieme all'imbragatura e si posizionerà correttamente sulla schiena (fig. 20D).

21. Per completare l'operazione, infilare il secondo braccio nello spallaccio libero (fig. 21), in modo che il peso dell'imbragatura si scarichi uniformemente sulla schiena e sulle spalle. Chiudere la fibbia sulla sterno (L) e regolare tutti i nastri dell'imbragatura.

RIMOZIONE DEL MARSUPIO

22. Per sfilare il marsupio dopo l'utilizzo nella terza posizione di trasporto, sfilare uno dei due spallacci e afferrare saldamente lo spallaccio ancora indossato con la mano opposta (fig. 22A); sfilare anche il secondo spallaccio e far ruotare l'imbragatura fino a portare il bambino in posizione frontale (fig. 22B – 22C). A questo punto, infilare nuovamente gli spallacci (fig. 22D) per riportarsi nella posizione iniziale.

ATTENZIONE: Sostenere saldamente il bambino mentre si svolgono queste operazioni.

BAVAGLINA

In posizione Fronte Mamma è possibile utilizzare una pratica bavaglina da attaccare alla fibbia sterno (L). Per il montaggio è necessario aprire la fibbia sterno (L) ed infilare il nastro nell'asola tessile della bavaglina (fig. 23A). Per completare l'operazione, dopo aver infilato la bavaglina, chiudere la fibbia (fig. 23B).

La bavaglina ha due lati: si consiglia di utilizzarla con il lato in spugna verso la testa del bambino.

In caso di dubbi sull'utilizzo del prodotto visionare il video dimostrativo tramite QR Code e contattare il customer service ARTSANA.

EN INSTRUCTIONS

IMPORTANT- KEEP THESE INSTRUCTION FOR FUTURE REFERENCE.

WARNING: TO AVOID RISK OF SUFFOCATION REMOVE ANY PLASTIC PACKAGING BEFORE USE THAT SHOULD BE DESTROYED OR KEPT AWAY FROM CHILDREN.

WARNINGS

- **WARNING:** Ensure that the person using the baby carrier knows how to use it safely. Do not allow anyone to use the product if you have not read and understood all warnings and instructions.
- Make sure that all users have the necessary physical skills to use this product.
- **WARNING:** Failures in reading these instructions may cause risks to your child's safety.
- **WARNING:** This carrier is not suitable for use during sporting activities.
- **WARNING:** Always fit the baby carrier onto your shoulders before placing the child within.
- **WARNING:** Your balance may be adversely affected by your movement and that of your child.
- **WARNING:** When using the baby carrier never release the waist strap before removing the child.
- **WARNING:** Never use near open flames.
- Age: from birth (3.5 Kg up to 15 Kg of weight).
- After placed the child within the

baby carrier, check carefully that the width adjusters around the child's waist and legs are set to the correct position. If needed, adjust them until they are tensioned correctly.

- For infants and underweight children with medical prescriptions, seek the advice of a doctor before using the product.
- Baby must be transported parent facing until it is able to keep its head straight and its shoulders in a vertical position (approximately up to the 4th month of age).
- When the child is able to keep its head straight and its shoulders in a vertical position, approximately from four months of age, it can be transported forward facing.
- **WARNING:** Never leave your child unattended inside the baby carrier if you are not carrying it on your shoulders.
- Use the baby carrier only when standing or walking.
- Keep in mind that the child transported in the baby carrier will react to any climatic changes before the person carrying the child.
- Before use, check that the straps are fitted and adjusted correctly, and that the buckles are safely fastened into position.
- Do not place more than one child at a time in the baby carrier.
- Always ensure that the child has sufficient space around its face to breathe properly.
- Do not use the baby carrier if any parts are damaged, torn or missing.
- Do not fit to the baby carrier any accessories, spare parts or compo-

nents not supplied or approved by the manufacturer.

- This baby carrier must only be used by an adult.
- Do not use the baby carrier to transport the child in the car.

PARENT FACING – FORWARD FACING USE

- **WARNING:** Take care when bending or leaning forward or sideways. Ensure that you are holding your child safely in your arms.
- It is recommended that you place and remove the child from the baby carrier while sitting.

THIRD POSITION OPERATION (ON THE PARENT'S BACK)

- Do not carry children less than 12 months on your back.
- Regularly check that the child is comfortable and safe, especially if carried on your back.

CARRYCOT COMPONENTS

- A. Carrycot
- B. Headrest
- C. Arm hole - only for parent facing configuration
- D. Top buckle harness engage
- E. Bottom buckle with tightening strap
- F. Harness engage zipper and snaps
- G. Seat insert - booster cushion
- H. Holes and snaps to adjust the padded saddle - booster cushion
- I. Gusset fastenings to adjust the position of the child's legs.

HARNESS COMPONENTS

- J. Shoulder straps
- K. Holes to secure the baby carrier when in parent facing and forward facing use.
- L. Breastbone buckle
- M. Shoulder strap adjusting strap
- N. Belly belt safety buckle
- O. Buckle with belly belt adjusting strap
- P. Belly belt with zippers and snaps to secure to the baby carrier for parent facing and forward facing use.
- Q. Zippers and snaps to secure the baby carrier in third position (on parent's back)

- R1-R2. Parent size adjusting system
- S. Baby foot supports
- T. Top buckle baby carrier engage
- U. Holes to secure the baby carrier in third position (on parent's back)
- V. Top buckle engage holes (T) to secure the baby carrier to the harness.
- W. Ergonomic backrest

TIPS FOR CLEANING AND MAINTENANCE

Cleaning

Please refer to the care label. After each washing check that the fabric and seams are not worn or damaged.



Wash by hand in cold water



Do not bleach



Do not tumble dry



Do not iron



Do not dry clean

Maintenance

Check the seams and baby carrier regularly to ensure that they are not worn or damaged and that no part is missing. If any part is worn or missing, do not use the product.

FRONT TRANSPORT PARENT AND FORWARD FACING

HARNESS SIZE ADJUSTMENT

1. Before putting on the harness, adjust its size by using the parent size adjusting system: flap with velcro on the inside of the harness (R1) and back straps of the harness (R2). First, insert the velcro tab into the hole S, M, L, depending on the size you want, and fold thus securing the velcro (Fig. 1-1A). Each size has a corresponding colour on the hole side (blue: Small, red: Medium, white: Large). Then also adjust the back straps of the harness depending on the setting set on the back. On the 2 straps are 3 horizontal seams with three different colours (blue, red and white) that correspond to the three sizes (Fig. 1B). The belts must be adjusted taking care of positioning one of the three coloured seams, depending on the desired size, in conjunction with the passage of the three-hole buckle (Fig. 1C). Correct assembly requires that all adjustments described above are set to the same colour, which is equivalent to the same size (Fig. 1D).

Warning: An incorrect size setting could affect the proper distribution of the child's weight on the shoulders of the parent and also comfort for both.

WARNING: always put on the harness before placing the child in the baby carrier.

HOW TO PUT ON THE HARNESS

2. Wear the baby carrier harness by putting your arms in the shoulder straps (Fig. 2).
3. Fasten the belly belt (Fig. 3A) and adjust the width acting on the side buckles N and O (Fig. 3B).

4. Attach the breastbone buckle (L) and adjust in height and width, as shown in Figure 4.
5. Adjust the length of the shoulder straps holding the ends of the adjustment shoulder straps (M). Pull in order to let the harness adhere to your body (fig. 5).
6. For maximum comfort during transport, the three pressure points on the ergonomic backrest must rest against your back (fig. 6).

SECURING THE BABY CARRIER TO THE HARNESS FOR PARENT AND FORWARD FACING MODES

7. Secure the baby carrier to the harness through the specific zipper (F and P), as shown in Figure 7; then fasten the 2 snap buttons placed under the zipper.

HOW TO PLACE THE CHILD INSIDE THE BABY CARRIER

WARNING: We recommend carrying out placing the child into the baby carrier when seated or using a flat, level surface so that you are able to control sudden movements of the child.

WARNING: Hold your child safely while carrying out this operation.

PARENT FACING USE

WARNING: Before placing the child in the baby carrier make sure the carrycot is secured to the harness via the zipper, as described above, but that the top and bottom coupling buckles (E and D) are disengaged.

8. Raise the padded saddle - booster cushion and sit the baby, as shown in Figure 8. Subsequently, secure the padded saddle - booster cushion using the appropriate snaps (H), and adjust to the position best suited to the child's body, so that the same is never too broad nor too narrow (fig. 8A).
9. Engage the bottom coupling buckles (E) to the corresponding holes (K), on the harness shoulder straps (fig. 9). There are three coupling holes to adjust the carrycot's position in the most comfortable way for you and your child.
10. Secure the upper buckles of the baby carrier (D) to the harness (T) (fig. 10), adjusting the width so that it fits the child's body (Fig. 10A - 10B).

WARNING: Make sure that the child's legs are astride the seat and inserted inside the padded saddle - booster cushion. When in parent facing mode make sure that the child's arms are inserted into the opening (C).

GUSSET USE

11. The baby carrier is equipped with convenient gussets to adjust the seat to the child's ergonomic needs by maintaining the proper posture of the legs in a slightly spread apart position. For babies, in parent facing position, you can keep the gussets fully closed to allow the child to keep his legs drawn (fig. 11A).

Besides the drawn position, you can open the zippers completely to guarantee proper support for your child with his legs slightly spread apart (fig. 11 B).

Later on, as your child grows, you can gradually close the zippers to maintain your child's correct posture.

Finally, starting from 3 months of age, you can keep the gussets closed (fig. 11 C), with your child's feet resting on the relevant supports located on the sides of the parent's belly strap.

FORWARD FACING USE

When the child, approximately at four months of age would be able to keep both head straight and shoulders in vertical position, can be carried in a forward facing position.

12. To set up the baby carrier in forward facing mode it is necessary to attach the carrycot to the belly belt of the parent (as described in paragraph 7), and using the buckles (E), secure it to the shoulder straps in the adjusting holes (K) as described in step 9.

Note: in forward facing use, the compartments of the carrycot must be fully open (fig. 12).

13. At this point you can place the child in the baby carrier, making sure that the child's legs fit through the inner edge of the padded saddle - booster cushion (Fig. 13A), previously adjusted and fixed in the desired position (see point 8 for adjusting the seat insert - booster cushion). After sitting the child into the baby carrier, the carrycot can be adjusted by acting on the straps of buckles E (Fig. 13B).

WARNING: Hold your child safely while carrying out this operation. Make sure that the child's legs are astride the seat and inserted inside the padded saddle - booster cushion.

14. Fold the top of the carrycot to 180° downwards (Fig. 14A) and secure, via the upper buckles (D) to the buckles (T) placed on the harness (Fig. 14B). In the forward facing mode the arms should be above the fold of the carrycot. You can adjust the distance of the carrycot from the chest of parent acting on the lower buckles (Fig. 13B) and upper carrycot (Fig. 14C).

THIRD POSITION - ON THE PARENT'S BACK

HARNESS SIZE ADJUSTMENT

Before putting on the harness, make sure to use the correct size. See step 1 in case you need to adjust the size of the backrest for the parent.

HOW TO PUT ON THE HARNESS

WARNING: always put on the harness before placing the child in the baby carrier.

15. First, pull the top buckles (T) in the rear of the harness, as shown in Figure 15A, and insert them into the holes (V) (Fig. 15B).
16. Wear the sling on the backwards, with the ergonomic backrest (W) on the chest (Fig. 16A); then, close the belly strap using the buckle (N) (Fig. 16B).
17. Open the gussets (I), hook the buttons on the insert-seat booster cushion (H) in order to adhere to the same carrycot and engage the zipper of the baby carrier (F) to the rear harness zipper (Q) as shown in figure 17A; then secure the 2 snap buttons (Fig. 17B).

Note: In this setup, depending on the size of your child, you cannot use the padded saddle - booster cushion.

18. Secure only one side of the baby carrier's bottom buckle (E), passing it through the corresponding hole (U) (Fig. 18A) and the top buckle (T) (Fig. 18B).

At this point, the baby carrier is ready to hold the child for transportation in the third position, on the parent's back.

HOW TO PLACE THE CHILD INSIDE THE BABY CARRIER

Following the instructions below, you can place your child in the baby carrier for the use of the third transport position

(on the parent's back) without the help of another adult.

WARNING: It is recommended to place the child in the baby carrier while sitting. In this way you can prevent any sudden movement of the child.

WARNING: Hold your child safely while carrying out this operation.

19. Place the child in the baby carrier (Fig. 19A), and then close the bottom buckle (E) and the top buckle (T) of the open side used to place the child in the carrier (fig.19B - 19C). Adjust the length of the belts (E and T) to the child's body, in order to assure maximum comfort. At this point you can place your child in the third transport position (on the parent's back) by following the steps below.

POSITIONING THE CHILD ON THE PARENT'S BACK

20. Pull the right arm from the shoulder strap and, passing it through the inside of the harness, grasp the opposite shoulder strap with the same hand (Fig. 20A), making sure to hold it securely. Pull the left arm from the shoulder strap as well (Fig. 20B) and externally support the baby carrier carrycot. Put your right arm, which is holding the left shoulder strap, into the same shoulder strap (Fig. 20C) and start to rotate the harness. The baby carrier, attached to the belly strap, will turn with the harness and will be positioned correctly on the back (Fig. 20D).

21. To complete the operation, slide the second arm into the free shoulder strap (fig. 21), so that the weight of the sling is discharged evenly over the back and shoulders. Close the buckle on the breastbone (L) and adjust all belts of the harness.

REMOVING THE BABY CARRIER

22. To remove the baby carrier in the third position after the use of transport, remove one of the two shoulder straps and firmly grasp the shoulder strap still worn with the opposite hand (Fig. 22A); pull the second shoulder strap and rotate the harness to bring the child in the front position (Fig. 22B - 22C). At this point, wear the shoulder straps again (Fig. 22D) to move back to the initial position.

WARNING: Hold your child safely while carrying out these operations.

BABY BIB

While in parent facing position, a practical baby bib can be used by attaching it to the breastbone strap (L). Open the breast buckle (L) and fit the belt into the baby bib opening (fig. 23A). Close the buckle after having fitted the baby bib to complete this operation (fig. 23B).

The baby bib has two sides; we recommend that the sponge side face the child's head.

If you have any doubts on how to use the product, see the instruction video via QR Code, or contact ARTSANA customer service.

FR NOTICE D'EMPLOI

IMPORTANT - CONSERVER CES INSTRUCTIONS POUR CONSULTATION ULTÉRIEURE.

AVERTISSEMENT : POUR ÉVITER TOUT RISQUE D'ÉTOUFFEMENT, AVANT L'UTILISATION ÔTER L'EMBALLAGE EN PLASTIQUE QUI DEVRA ÊTRE DÉTRUIT OU CONSERVÉ LOIN DES ENFANTS.

AVERTISSEMENTS

- **AVERTISSEMENT** : S'assurer que les utilisateurs du porte-bébé connaissent le fonctionnement exact de ce dernier. Ne permettre à personne d'utiliser le produit sans avoir lu auparavant et intégralement compris les avertissements et les instructions.
- S'assurer que tous les utilisateurs ont les capacités physiques nécessaires pour utiliser ce produit.
- **AVERTISSEMENT** : Le non-respect des instructions suivantes peut compromettre la sécurité de votre enfant.
- **AVERTISSEMENT** : Ne pas utiliser le porte-bébé durant la pratique d'activités sportives.
- **AVERTISSEMENT** : toujours endosser le porte-bébé avant d'y positionner le bébé.
- **AVERTISSEMENT** : l'équilibre de la personne peut être affecté par tout mouvement qu'elle et l'enfant peuvent faire.
- **AVERTISSEMENT** : Quand on utilise le porte-bébé, ne jamais détacher la ceinture abdominale avant d'avoir ôté le bébé.

- **AVERTISSEMENT** : Ne jamais utiliser à proximité de flammes.
- Poids d'utilisation : de 3,5 à 15 Kg.
- Une fois l'enfant installé dans le porte-bébé, contrôler attentivement si les réglages en largeur du tour de taille et du tour de jambes sont adaptés à la morphologie de l'enfant. Le cas échéant, modifier les réglages jusqu'à l'obtention de la tension correcte.
- Pour les nouveau-nés prématurés et les bébés suivis médicalement, demander conseil à votre pédiatre avant d'utiliser le produit.
- Toujours transporter le bébé tourné vers l'adulte qui le porte (mode « Face aux parents »), tant qu'il ne tient pas sa tête et ne maintient pas ses épaules verticales (jusqu'au quatrième mois environ).
- Lorsque le bébé est capable de tenir sa tête et de maintenir ses épaules verticales, au quatrième mois environ, il est alors possible de le porter tourné vers l'avant, face à la route.
- **AVERTISSEMENT** : Ne jamais laisser l'enfant sans surveillance dans le porte-bébé quand celui-ci n'est pas endossé.
- Le porte-bébé ne s'utilise que par un adulte debout ou se promenant.
- Dans le porte-bébé, l'enfant réagit aux changements climatiques avant la personne qui le porte.
- Avant l'utilisation, s'assurer que les lanières de réglage soient correctement mises en place et réglées et que les boucles soient accrochées.
- Ne pas transporter plus d'un enfant à la fois.
- S'assurer que l'enfant dispose d'un

espace suffisant autour du visage pour lui permettre de respirer correctement.

- Ne pas utiliser le porte-bébé lorsque certaines parties sont perdues, manquantes ou endommagées.
- Ne pas ajouter d'accessoires sur le porte-bébé, de pièces de rechange ou d'éléments non fournis par le constructeur.
- Ce porte-bébé doit uniquement être utilisé par un adulte.
- Le porte-bébé ne peut pas être utilisé pour le transport en voiture.

UTILISATION EN POSITION BÉBÉ FACE AUX PARENTS – FACE À LA ROUTE

- **AVERTISSEMENT** : faites attention lorsque vous vous penchez en avant ou sur le côté ; s'assurer du maintien correct de l'enfant comme il faut avec les bras.
- Pour positionner et enlever l'enfant du porte-bébé, il est préférable d'être assis.

UTILISATION DANS LA TROISIÈME POSITION (SUR LE DOS DE L'ADULTE)

- Ne pas porter sur le dos des bébés de moins de 12 mois.
- Contrôler régulièrement si le bébé est dans une position confortable et sûre, en particulier lorsqu'il est porté sur le dos.

ÉLÉMENTS DE LA NACELLE

- A. Nacelle
- B. Appui-tête
- C. Ouverture pour le passage des bras – seulement pour l'utilisation en mode Face aux parents

- D. Boucle supérieure d'accrochage au harnais
- E. Boucle avec bande d'accrochage inférieure
- F. Fermeture et bouton d'accrochage au harnais
- G. Assise rembourrée - réducteur
- H. Boutonniers et boutons d'ajustage de l'assise rembourrée-réducteur
- I. Soufflets d'ajustage de la position des jambes du bébé

ÉLÉMENTS DU HARNAIS

- J. Épaulières
- K. Boutonniers d'accrochage du porte-bébé pour l'utilisation en position Face aux parents et Face à la route
- L. Boucle de poitrine
- M. Sangle d'ajustage des épaulières
- N. Boucle d'accrochage de la ceinture abdominale
- O. Boucle avec bande d'ajustement de la ceinture abdominale
- P. Ceinture abdominale munie d'une fermeture et de boutons d'accrochage de la nacelle pour l'utilisation en position Face aux parents et Face à la route
- Q. Fermeture et boutons d'accrochage de la nacelle dans la troisième position (sur le dos d'un adulte)
- R1-R2. Système d'ajustement de la taille de l'adulte
- S. Support pour les pieds du bébé
- T. Boucle supérieure d'accrochage au harnais
- U. Boutonniers d'accrochage de la nacelle dans la troisième position (sur le dos d'un adulte).
- V. Boutonniers d'introduction de la boucle supérieure (T) pour l'accrochage de la nacelle au harnais
- W. Dossier ergonomique

CONSEILS DE NETTOYAGE ET D'ENTRETIEN

Nettoyage

Suivre les instructions indiquées sur l'étiquette de lavage. Après chaque lavage, contrôler l'état du tissu et des coutures.



Laver à la main à l'eau froide



Ne pas blanchir



Ne pas sécher en machine



Ne pas repasser



Ne pas laver à sec

Entretien

Contrôler régulièrement le porte-bébé pour vérifier si certaines parties sont décousues, déchirées, abîmées ou manquantes. Si tel est le cas, ne pas utiliser le porte-bébé.

TRANSPORT FRONTAL FACE AUX PARENTS ET FACE À LA ROUTE

RÉGLAGE DE LA TAILLE DU HARNAIS

1. Avant d'endosser le harnais, régler sa taille en agissant sur les systèmes d'ajustement de la taille de l'adulte : languette avec velcro située à l'intérieur du harnais (R1) et sangles arrière du harnais (R2). Enfiler tout d'abord la languette avec le velcro dans la boutonnière S, M, L, selon la taille souhaitée, et la replier en fixant le velcro (fig. 1-1A). À chaque taille correspond une couleur sur les côtés de

la boutonnrière (bleue : taille Small, rouge : taille Medium, blanche : taille Large). Ajuster ensuite les sangles arrière du harnais en fonction du réglage imposé sur le dossier. Les 2 sangles présentent 3 coutures horizontales de trois différentes couleurs (bleue, rouge et blanche) qui correspondent aux trois tailles (fig. 1B). Les sangles devront être ajustées en ayant soin de placer l'une des trois coutures colorées, en fonction de la taille souhaitée, au niveau du passage de la boucle à trois positions (fig. 1C). Le montage correct prévoit que tous les réglages précédemment décrits soient effectués sur la même couleur, équivalant à la même taille (fig. 1D).

AVERTISSEMENT : Un réglage incorrect de la taille pourrait compromettre la distribution correcte du poids du bébé sur les épaules de l'adulte et le confort de l'un et de l'autre.

AVERTISSEMENT : toujours endosser le harnais avant de positionner l'enfant dans le porte-bébé.

COMMENT ENDOSSER LE HARNAIS

2. Endosser le harnais du porte-bébé en enfilaient les bras dans les épaulières prévues à cet effet (fig. 2).
3. Accrocher la ceinture abdominale (fig. 3A) et ajuster sa largeur en agissant sur les boucles latérales N et O (fig. 3B).
4. Accrocher la boucle de poitrine (L) et la régler en hauteur et en largeur, comme indiqué dans la figure 4.
5. Ajuster la longueur des épaulières en saisissant les extrémités des sangles d'ajustage des épaulières (M). Les tirer de manière à faire adhérer le harnais au buste (fig. 5).
6. Pour un confort optimal pendant le transport, les trois points de pression présents sur le dossier ergonomique doivent adhérer à la courbe du dos (fig. 6).

ACCROCHAGE DE LA NACELLE AU HARNAIS POUR LES CONFIGURATIONS FACE AUX PARENTS ET FACE À LA ROUTE

7. Accrocher la nacelle au harnais à l'aide de la fermeture prévue à cet effet (F et P), comme l'illustre la figure 7 ; puis accrocher les 2 boutons à pression situés sous la fermeture.

COMMENT POSITIONNER L'ENFANT DANS LE PORTE-BÉBÉ

AVERTISSEMENT : Il est conseillé d'effectuer les opérations d'installation du bébé dans le porte-bébé après s'être assis ou en utilisant une surface plane et stable, de manière à gérer d'éventuels mouvements imprévus du bébé.

AVERTISSEMENT : tenir fermement l'enfant pendant cette opération.

UTILISATION EN CONFIGURATION FACE AUX PARENTS

AVERTISSEMENT : Avant d'installer le bébé dans le porte-bébé, vérifier si la nacelle est bien accrochée au harnais à l'aide de la fermeture, comme décrit précédemment, mais les boucles d'accrochage inférieures et supérieures (E et D) doivent être décrochées.

8. Soulever l'assise rembourrée-réducteur et installer le bébé, comme indiqué dans la figure 8. Accrocher ensuite l'assise rembourrée-réducteur à l'aide des boutons (H) prévus à cet effet et l'ajuster dans la position la plus appropriée à la corpulence du bébé afin qu'elle ne soit jamais ni trop large ni trop serrée (fig. 8A).

9. Fixer les boucles d'accrochage inférieures (E) aux boutonnrières correspondantes (K), situées sur les épaulières du harnais (fig. 9). Les épaulières présentent 3 boutonnrières permettant d'ajuster l'accrochage de la nacelle de la manière la plus confortable possible pour l'adulte et le bébé.
10. Accrocher les boucles supérieures du porte-bébé (D) au harnais (T) (fig. 10) et ajuster la taille de manière à l'adapter à la corpulence du bébé (fig. 10A – 10B).

AVERTISSEMENT : S'assurer que les jambes du bébé sont de part et d'autre de l'assise et introduites dans l'assise rembourrée-réducteur. Dans la configuration face aux parents, s'assurer que les bras du bébé sont bien introduits dans l'ouverture prévue à cet effet (C).

UTILISATION DES SOUFFLETS

11. Le porte-bébé est muni de soufflets très pratiques qui permettent d'adapter l'assise aux différentes exigences ergonomiques du bébé en maintenant la posture adéquate des jambes en position légèrement écartée. Pour les nouveau-nés, dans la configuration face aux parents, il est conseillé de garder les soufflets complètement fermés pour permettre au bébé de tenir les jambes repliées (fig. 11A).

Comme alternative à la position repliée, il est possible d'ouvrir complètement les fermetures afin de garantir au nouveau-né le soutien correct des jambes en position légèrement écartée (fig. 11 B).

Par la suite, en fonction de la croissance du bébé, il est suggéré de fermer progressivement les fermetures pour continuer à garantir la posture correcte de l'enfant.

Enfin, à partir du troisième mois, il est possible de garder les soufflets fermés (fig. 11 C), avec les pieds du bébé reposant sur les supports localisés sur les parties latérales de la ceinture abdominale de l'adulte.

UTILISATION EN CONFIGURATION FACE À LA ROUTE

Lorsque le bébé est capable de tenir sa tête et de maintenir ses épaules verticales, au 4ème mois environ, il est alors possible de le porter tourné vers l'avant.

12. Pour monter le porte-bébé en configuration face à la route, il faut fixer la nacelle à la ceinture abdominale de l'adulte (comme décrit au point 7) et, à l'aide des boucles (E), l'accrocher aux épaulières en faisant passer les bandes dans les boutonnrières d'ajustage (K) prévues à cet effet, comme décrit au point 9.

N.B. : dans la configuration face à la route, les soufflets de la nacelle doivent être complètement ouverts (fig. 12).

13. Il est alors possible d'installer l'enfant dans le porte-bébé, en ayant soin de faire passer les jambes du bébé à l'intérieur de l'assise rembourrée-réducteur (fig. 13A) préalablement ajustée et fixée dans la position dans la position souhaitée (voir point 8 pour le réglage de l'assise rembourrée-réducteur). Après avoir installé l'enfant dans le porte-bébé, il est possible d'ajuster la nacelle en intervenant sur les bandes des boucles E (fig. 13B).

AVERTISSEMENT : tenir fermement l'enfant pendant cette opération. S'assurer que les jambes du bébé sont de part et d'autre de l'assise et introduites dans l'assise rembourrée-réducteur.

14. Replier la partie supérieure de la nacelle de 180 degrés en la retournant vers le bas (fig. 14A) puis l'accrocher, à l'aide des boucles supérieures (D) aux boucles (T) si-

tuées sur le harnais (fig. 14B). Dans la configuration face à la route, les bras doivent rester au-dessus du revers de la nacelle. Il est possible d'ajuster la distance de la nacelle par rapport au thorax de l'adulte en agissant sur les boucles inférieures (fig. 13B) et supérieures de la nacelle (fig. 14C).

TROISIÈME POSITION – SUR LE DOS D'UN ADULTE

RÉGLAGE DE LA TAILLE DU HARNAIS

Avant d'endosser le harnais, veiller à utiliser la taille correcte. Voir le point 1 dans le cas où il faudrait ajuster la taille du dossier pour l'adulte.

COMMENT ENDOSSER LE HARNAIS

AVERTISSEMENT : toujours endosser le harnais avant de positionner l'enfant dans le porte-bébé.

15. Il faut avant tout placer les boucles supérieures (T) à l'arrière du harnais, comme l'illustre la figure 15A, et les introduire dans les boutonnières (V) (fig. 15B).

16. Endosser le harnais à l'envers, avec le dossier ergonomique (W) sur le ventre (fig. 16A) ; fermer ensuite la ceinture abdominale à l'aide de la boucle (N) prévue à cet effet (fig. 16B).

17. Ouvrir les soufflets (I), accrocher les boutons de l'assise rembourrée-réducteur (H) de manière à la faire adhérer à la nacelle et accrocher la fermeture du porte-bébé (F) à la fermeture arrière du harnais (Q) comme l'illustre la figure 17A ; accrocher ensuite les 2 boutons à pression (fig. 17B).

N.B. : Dans cette configuration, suivant la corpulence du bébé, il est possible de ne pas utiliser l'assise rembourrée-réducteur.

18. Accrocher seulement d'un côté la boucle inférieure du porte-bébé (E) en la faisant passer à travers la boutonnière (U) correspondante (fig. 18A) et la boucle supérieure (T) (fig. 18B).

Le porte-bébé est alors prêt pour y installer l'enfant pour le transport dans la troisième position, sur le dos de l'adulte.

COMMENT POSITIONNER L'ENFANT DANS LE PORTE-BÉBÉ

En suivant les indications reportées ci-dessous, il est possible d'installer l'enfant dans le porte-bébé pour l'utilisation de la troisième position de transport (sur le dos de l'adulte) sans l'aide d'un deuxième adulte.

AVERTISSEMENT : Il est conseillé de s'asseoir pour effectuer les opérations de positionnement de l'enfant dans le porte-bébé, de manière à pouvoir gérer d'éventuels mouvements imprévus du bébé.

AVERTISSEMENT : tenir fermement l'enfant pendant cette opération.

19. Installer l'enfant dans le porte-bébé (fig. 19A), puis fermer la boucle inférieure (E) et la boucle supérieure (T) du côté ouvert utilisé pour installer le bébé (fig. 19B – 19C). Adapter la longueur des sangles (E et T) à la corpulence du bébé, pour lui garantir un confort optimal. Il est alors possible d'installer votre enfant dans la troisième position de transport (sur le dos d'un adulte) en suivant les opérations décrites ci-après.

POSITIONNEMENT DE L'ENFANT SUR LE DOS

20. Dégager le bras droit de l'épaulière et, en passant par

l'intérieur du harnais, prendre de la même main l'épaulière opposée (fig. 20A), en ayant soin de la saisir fermement. Dégager aussi le bras gauche de l'épaulière (fig. 20B) et à l'aide de celle-ci soutenir de l'extérieur la nacelle du porte-bébé. Enfiler le bras droit, qui tient l'épaulière gauche, dans cette dernière (fig. 20C) et commencer à tourner le harnais. Le porte-bébé, accroché à la ceinture abdominale, tournera avec le harnais et se positionnera correctement sur le dos (fig. 20D).

21. Pour compléter l'opération, enfiler le second bras dans l'épaulière libre (fig. 21), de manière à ce que le poids du harnais se décharge uniformément sur le dos et sur les épaules. Fermer la boucle sur la poitrine (L) et ajuster toutes les bandes du harnais.

RETRAIT DU PORTE-BÉBÉ

22. Pour enlever le porte-bébé après l'utilisation dans la troisième position de transport, dégager l'une des deux épaulières et saisir fermement l'épaulière encore endossée à l'aide de la main opposée (fig. 22A); dégager également la seconde épaulière et faire tourner le harnais jusqu'à placer le bébé en position frontale (fig. 22B – 22C). Enfiler alors à nouveau les épaulières (fig. 22D) pour retrouver la position initiale.

AVERTISSEMENT : Soutenir fermement le bébé pendant ces opérations.

BAVOIR

Dans la position face aux parents, il est possible d'utiliser un bavoir pratique à accrocher à la boucle de poitrine (L). Pour le montage, il faut ouvrir la boucle de poitrine (L) et enfiler la bande dans la boutonnière du tissu du bavoir (fig. 23A). Pour compléter l'opération, après avoir enfilé le bavoir, fermer la boucle (fig. 23B).

Le bavoir a deux côtés : il est conseillé de l'utiliser avec le côté en éponge vers la tête du bébé.

En cas de doutes sur l'utilisation du produit, regarder la vidéo de démonstration via le Code QR et contacter le Service Après-Vente ARTSANA.

DE GEBRAUCHSANLEITUNG

WICHTIG - DIESE GEBRAUCHSANLEITUNG LESEN UND FÜR ZUKÜNFTIGES NACHSCHLAGEN AUFBEWAHREN.

WARNUNG: UM EINE ERSTICKUNGSGEFAHR ZU VERMEIDEN, ENTSORGEN SIE VOR DEM GEBRAUCH DIE KUNSTSTOFFVERPACKUNG ODER BEWAHREN SIE AUSSERHALB DER REICHWEITE VON KINDERN AUF.

HINWEISE

- **WARNUNG:** Vergewissern Sie sich, dass auch andere Benutzer über die richtige Funktion der Babytrage Kenntnis haben. Das Produkt darf nur von Personen verwendet werden, die die Hinweise und die Gebrauchsanleitung vollständig gelesen und verstanden haben.
- Vergewissern Sie sich, dass sämtliche Benutzer die für den Gebrauch dieses Produktes erforderlichen körperlichen Fähigkeiten haben.
- **WARNUNG:** Die Nichtbeachtung der folgenden Anweisungen kann die Sicherheit Ihres Kindes beeinträchtigen.
- **WARNUNG:** Diese Trage ist nicht zur Anwendung bei sportlichen Aktivitäten geeignet.
- **WARNUNG:** Bevor Sie das Kind hineinlegen, müssen Sie die Babytrage übergezogen haben.
- **WARNUNG:** Ihr Gleichgewicht könnte durch Ihre Bewegungen oder die des Kindes beeinträchtigt werden.

- **WARNUNG:** Öffnen Sie, wenn Sie die Babytrage verwenden, niemals den Beckengurt, bevor Sie das Kind herausgenommen haben.
- **WARNUNG:** Nicht in der Nähe von offenem Feuer verwenden.
- Verwendungsalter: Ab der Geburt, von 3,5 kg bis 15 kg Körpergewicht.
- Nachdem Sie das Kind in die Babytrage gesetzt haben, vergewissern sie sich stets, dass der Innenumfang des Sitzteils und die Öffnungen der Beinchen der Größe Ihres Kindes angepasst ist. Wenn notwendig, betätigen Sie die dafür vorgesehenen Verstellvorrichtungen.
- Für untergewichtige Neugeborene und Kinder in medizinischer Behandlung bitten Sie vor dem Gebrauch einen Kinderarzt um Rat.
- Solange das Kind noch nicht in der Lage ist, selbständig seinen Kopf aufrecht und die Schultern gerade zu halten, also normalerweise bis ca. zum vierten Lebensmonat, muss es mit Blickrichtung auf die Mutter/den Benutzer getragen werden.
- Der Transport mit Blickrichtung zur Straße ist für Kinder ab ca. dem vierten Lebensmonat geeignet, die in der Lage sind, selbständig den Kopf aufrecht und die Schultern gerade zu halten.
- **WARNUNG:** Lassen Sie das Kind niemals unbeaufsichtigt in der Babytrage, wenn diese nicht am Körper getragen wird.
- Verwenden Sie die Babytrage nur im Stehen oder Laufen.
- Denken Sie bitte daran, dass das Kind in der Babytrage einen plötzlichen Temperaturwechsel

viel früher als der diese tragende Erwachsene wahrnimmt und ggf. darunter leidet.

- Vergewissern Sie sich vor dem Gebrauch, dass die Gurte korrekt positioniert und eingestellt und die Gurtschlösser eingehakt sind.
- Die Babytrage jeweils mit einem Kind verwenden.
- Prüfen Sie stets, dass das Gesicht des Kindes genügend freien Raum hat und die Atmung keinesfalls beeinträchtigt wird.
- Verwenden Sie die Babytrage nicht mehr, wenn Teile beschädigt sind oder fehlen.
- Nur Ersatzteile oder Komponenten verwenden, die vom Hersteller geliefert sind.
- Diese Babytrage darf nur von einem Erwachsenen verwendet werden.
- Die Babytrage nicht für den Transport mit dem Auto verwenden.

VERWENDUNG MIT BLICKRICHTUNG ZUR MUTTER – MIT BLICKRICHTUNG ZUR STRASSE

- **WARNUNG:** Sind Sie vorsichtig, beim nach vorne beugen oder lehnen oder seitwärts; achten Sie darauf, dass Sie das Kind mit den Armen gut festhalten.
- Es wird empfohlen, sich zu setzen, während man das Kind in die Babytrage legt oder es herausnimmt.

VERWENDUNG IN DER DRITTEN POSITION (AUF DEM RÜCKEN DES BENUTZERS)

- Kinder unter 12 Monaten dürfen niemals auf dem Rücken getragen werden.
- Kontrollieren Sie regelmäßig, dass das Kind bequem und sicher positioniert ist, vor allem, wenn Sie es auf dem Rücken tragen.

BESTANDTEILE DER TRAGETASCHE (Abb. A)

- B. Kopfstütze
- C. Öffnung für die Arme – nur bei Verwendung mit Blickrichtung zur Mutter
- D. Obere Sicherheitsschnalle zum Befestigen am Gurtsystem
- E. Schnalle mit Befestigungsband unten
- F. Reißverschluss und Knöpfe zum Befestigen am Gurtsystem
- G. Sitzhose - Verkleinerer
- H. Ösen und Knöpfe zum Einstellen von Sitzhose-Verkleinerer
- I. Bälge zur Regulierung der Beinposition des Kindes

BESTANDTEILE DES GURTSYSTEMS (Abb. A1)

- J. Schultergurte
- K. Ösen zur Befestigung der Babytrage bei der Verwendung mit Blickrichtung zur Mutter und zur Straße
- L. Brustbeinschnalle
- M. Einstellgurt Schultergurt
- N. Befestigungsschnalle Bauchgurt
- O. Schnalle mit Band zur Einstellung des Bauchgurtes
- P. Bauchgurt mit Reißverschluss und Knöpfen zum Befestigen der Tragetasche bei Verwendung mit Blickrichtung zur Mutter oder zur Straße
- Q. Reißverschluss und Knöpfe zum Befestigen der Tragetasche in der dritten Position (auf dem Rücken des Benutzers)
- R1-R2. Größenregulierungssystem Benutzer
- S. Fußhalterung Kind
- T. Obere Sicherheitsschnalle zum Befestigen an der Tragetasche
- U. Ösen zum Befestigen der Tragetasche in der dritten Position (auf dem Rücken des Benutzers)
- V. Ösen zum Einführen der oberen Schnalle (T) für die Befestigung der Tragetasche am Gurtsystem
- W. Ergonomische Rückenlehne

TIPPS FÜR DIE PFLEGE

Reinigung

Beachten Sie bitte die Angaben auf dem Pflgeetikett. Kontrollieren Sie nach jeder Wäsche die Konsistenz des Bezugsstoffs und der Nähte.



Handwäsche in kaltem Wasser



Nicht bleichen



Nicht im Trockner trocknen



Nicht bügeln



Nicht chemisch reinigen

Pflege

Prüfen Sie die Babytrage regelmäßig auf eventuell aufgetrennte Nähte, Beschädigungen oder fehlende Teile. Bei Beschädigungen jeglicher Art darf das Produkt nicht mehr verwendet werden.

FRONTSEITIGER TRANSPORT BLICKRICHTUNG ZUR MUTTER UND BLICKRICHTUNG ZUR STRASSE

EINSTELLEN DER GRÖSSE DES GURTSYSTEMS

1. Bevor Sie das Gurtsystem anlegen, stellen Sie durch Verstellen der Regulierungssysteme die richtige Größe für den Benutzer ein. Dieses besteht aus einer Zunge mit Klettverschluss im Inneren des Gurtsystems (R1) und den hinteren Gurten des Systems (R2). Führen Sie zunächst die Zunge mit dem Klettverschluss je nach der gewünschten Größe in die Öse S, M oder L, klappen Sie diese um und schließen Sie den Klettverschluss (Abb. 1-1A). Jede Größe entspricht einer Farbe auf den Seiten der Öse (blau: Small, ; rot Medium, weiß: Large). Stellen Sie nun entsprechend der an der Rückenlehne gewählten Einstellung auch die hinteren Gurte des Systems ein. Auf den zwei Gurten befinden sich drei horizontale Nähte in drei verschiedenen Farben (blau, rot und weiß), die den drei Größen entsprechen (Abb. 1B). Die Gurte müssen, je nach der gewünschten Größe, unter Berücksichtigung einer der drei farbigen Nähte entsprechend der Höhe der Schnalle mit den drei Öffnungen eingestellt werden (Abb. 1C). Bei einer korrekten Montage liegt allen zuvor beschriebenen Einstellungen dieselbe Farbe zugrunde, d.h. sie sind in derselben Größe eingestellt (Abb. 1D).

Achtung: Eine unkorrekte Einstellung der Größe kann die Verteilung des Gewichts des Kindes auf den Schultern des Benutzers beeinflussen und den Komfort beider einschränken.

WARNUNG: Legen Sie Stets das Gurtsystem an, bevor Sie das Kind in die Babytrage legen.

ANLEGEN DES GURTSYSTEMS

2. Legen Sie das Gurtsystem der Babytrage an, indem Sie die Arme in die entsprechenden Schultergurte führen (Abb. 2).
3. Schließen Sie den Bauchgurt (Abb. 3A) und stellen Sie die Breite mithilfe der seitlichen Schnallen N und O ein (Abb. 3B).
4. Schließen Sie die Schnalle am Brustbein (L) und stellen Sie die Höhe und Breite ein, wie in Abbildung 4 dargestellt.
5. Stellen Sie die Länge der Schultergurte ein. Halten Sie hierzu die Enden der Gurte zur Regulierung der Schultergurte (M) fest. Ziehen Sie daran, bis das Gurtsystem fest am Körper anliegt (Abb. 5).
6. Für den höchstmöglichen Komfort während des Transports müssen die drei an der ergonomischen Rückenlehne vorhandenen Druckpunkte an der Kurve der Wirbelsäule anliegen (Abb. 6).

BEFESTIGEN DER TRAGETASCHE AM GURTSYSTEM FÜR DIE VERWENDUNG MIT BLICKRICHTUNG ZUR MUTTER UND ZUR STRASSE

7. Befestigen Sie die Tragetasche mithilfe des Reißverschlusses (F und P) am Gurtsystem, wie in Abbildung 7 darge-

stellt; schließen Sie dann die beiden Druckknöpfe unter dem Reißverschluss.

SO WIRD DAS KIND IN DIE BABYTRAGE GELEGT

WARNUNG: Das Kind sollte im Sitzen oder unter Zuhilfenahme einer ebenen und stabilen Fläche in die Babytrage gelegt werden, um auf etwaige plötzliche Bewegungen des Kindes reagieren zu können.

WARNUNG: Halten Sie das Kind dabei gut fest.

VERWENDUNG DER BABYTRAGE MIT BLICKRICHTUNG ZUR MUTTER

WARNUNG: Stellen Sie sicher, bevor Sie das Kind in die Babytrage legen, dass die Tragetasche gut mithilfe des Reißverschlusses am Gurtsystem befestigt ist, wie zuvor beschrieben, die unteren und oberen Schnallen (E und D) jedoch geöffnet sind.

8. Die Sitzhose-den Verkleinerer anheben und das Kind in die Babytrage legen, wie in Abbildung 8 dargestellt. Befestigen Sie dann mithilfe der entsprechenden Knöpfe (H) die Sitzhose-den Verkleinerer und stellen sie/ihn in der für den Körperbau des Kindes geeignetsten Position ein, damit sie/er nie zu weit oder zu eng ist (Abb. 8A).
9. Befestigen Sie die unteren Schnallen (E) an den entsprechenden Ösen (K) an den Schultergurten des Gurtsystems (Abb. 9). Es sind drei Ösen vorhanden, um die Einhängung der Tragetasche so bequem wie möglich für Sie und das Kind einzustellen.
10. Befestigen Sie die oberen Schnallen der Babytrage (D) am Gurtsystem (T) (Abb. 10) und stellen sie so ein, dass sie sich an die Körperform des Kindes anpassen (Abb. 10A-10B).

WARNUNG: Stellen Sie sicher, dass das Kind rittlings auf dem Sitz sitzt und seine Beine in der Sitzhose-dem Verkleinerer stecken. Stellen Sie bei Verwendung mit Blickrichtung zur Mutter sicher, dass die Arme des Kindes in der entsprechenden Öffnung stecken (C).

VERWENDUNG DER BÄLGER

11. Die Babytrage verfügt über Bälger zum Anpassen des Sitzes an das Wachstum des Kindes, wobei die Beinhalterung mit leicht geöffneten Beinen beibehalten wird. Für Neugeborene wird empfohlen, bei der Verwendung mit Blickrichtung zur Mutter die Bälger so weit zu schließen, dass das Kind die Beine anziehen kann (Abb. 11A).

Anstelle mit angezogenen Beinen können die Neugeborenen auch, wenn die Reißverschlüsse komplett geöffnet werden, mit leicht geöffneten Beinen in einer korrekten Sitzposition sitzen (Abb. 11 B).

Anschließend wird empfohlen, die Reißverschlüsse nach und nach entsprechend des Wachstums des Kindes zu schließen, damit weiterhin eine korrekte Sitzposition des Kindes gewährleistet ist.

Zudem können die Bälger ab dem dritten Monat auch geschlossen bleiben (Abb. 11 C). Die Füße des Kindes liegen dann auf den jeweiligen Fußstützen an den Seiten des Bauchgurtes des Benutzers auf.

VERWENDUNG DER BABYTRAGE MIT BLICKRICHTUNG ZUR STRASSE

Der Transport mit Blickrichtung zur Strasse ist für Kinder ab ca. dem vierten Lebensmonat geeignet, die in der Lage sind, selbstständig den Kopf aufrecht und die Schultern gerade zu halten.

12. Um die Babytrage mit Blickrichtung zur Straße aufzubauen, muss die Tragetasche (wie unter Punkt 7 beschrieben) am Bauchgurt des Benutzers befestigt werden und dann

mithilfe der Schnallen (E) an den Schultergurten. Führen Sie hierzu die Bänder in die entsprechenden Einstellösen (K) wie unter Punkt 9 beschrieben.

Achtung: Bei Verwendung mit Blickrichtung zur Straße müssen die Bälger der Tragetasche vollständig geöffnet sein (Abb. 12).

13. Nun können Sie das Kind in die Babytrage setzen. Achten Sie dabei darauf, dass die Beine des Kindes in der Sitzhose/im Verkleinerer stecken (Abb. 13), welche(r) zuvor in der gewünschten Position eingestellt und fixiert werden muss (siehe Punkt 8 für die Regulierung von Sitzhose/Verkleinerer). Nachdem das Kind in die Babytrage gesetzt wurde, kann die Tragetasche mithilfe der Bänder an den Schnallen verstellt werden (Abb. 13B).

WARNUNG: Halten Sie das Kind dabei gut fest. Stellen Sie sicher, dass das Kind rittlings auf dem Sitz sitzt und seine Beine in der Sitzhose-dem Verkleinerer stecken.

14. Klappen Sie den oberen Teil der Tragetasche um 180° nach unten um (Abb. 14A) und befestigen Sie ihn mithilfe der oberen Schnallen (D) an den Schnallen (T) am Gurtsystem (Abb. 14B). Bei der Verwendung mit Blickrichtung zur Straße müssen die Arme über dem Umschlag der Tragetasche bleiben. Der Abstand der Tragetasche von der Brust des Benutzers kann mithilfe der unteren (Abb. 13B) und oberen Schnallen der Tragetasche eingestellt werden (Abb. 14C).

Dritte Position – Auf dem Rücken des Benutzers

Einstellen der Grösse des Gurtsystems

Stellen Sie, bevor Sie das Gurtsystem anlegen, sicher, dass dieses die richtige Größe hat. Zur Regulierung der Größe der Rückenlehne für den Benutzer siehe Punkt 1.

Anlegen des Gurtsystems

Warnung: Legen Sie stets das Gurtsystem an, bevor Sie das Kind in die Babytrage legen.

15. Führen Sie zunächst die oberen Schnallen (T) um den hinteren Teil des Gurtsystems, wie in Abbildung 15A dargestellt, und führen Sie sie durch die Ösen (V) (Abb. 15B).

16. Legen Sie das Gurtsystem umgekehrt an - die ergonomische Rückenlehne (W) liegt so am Bauch an (Abb. 16A). Schließen Sie dann mithilfe der entsprechenden Schnalle (N) den Bauchgurt (Abb. 16B).

17. Öffnen Sie die Bälger (I), schließen Sie die Knöpfe der Sitzhose-des Verkleinerers (H), so dass diese(r) an der Tragetasche anliegt, und schließen Sie den Reißverschluss der Babytrage (F) mit dem hinteren Reißverschluss des Gurtsystems (Q) wie in Abbildung 17A dargestellt. Schließen Sie dann die beiden Druckknöpfe (Abb. 17B).

Achtung: Bei Verwendung in dieser Position ist es, je nach dem Körperbau des Kindes, auch möglich, die Sitzhose-den Verkleinerer nicht zu verwenden.

18. Befestigen Sie die untere Schnalle der Babytrage (E) nur an einer Seite. Führen Sie sie hierzu durch die entsprechende Öse (U) (Abb. 18A) und die obere Schnalle (T) (Abb. 18B).

Nun ist die Babytrage bereit und Sie können das Kind einsetzen und es in der dritten Position, auf dem Rücken des Benutzers, tragen.

So wird das Kind in die Babytrage gelegt

Befolgen Sie die untenstehenden Anweisungen, um das Kind zur Verwendung in der dritten Position (auf dem Rücken des Benutzers) ohne die Hilfe eines weiteren Erwachsenen in die Babytrage zu setzen.

Warnung: Das Kind sollte im Sitzen in die Babytrage ge-

setzt werden, um auf etwaige plötzliche Bewegungen des Kindes reagieren zu können.

Warnung: Halten Sie das Kind dabei gut fest.

19. Legen Sie das Kind in die Babytrage (Abb. 19A). Schließen Sie die untere Schnalle (E) und die obere Schnalle (T) der offenen Seite, um das Baby hineinzulegen (Abb. 19B-19C). Passen Sie die Gurtlängen (E und T) dem Körperbau des Kindes an, um ihm so viel Komfort wie möglich zu gewähren. Nun kann das Kind in der dritten Position (auf dem Rücken des Benutzers) in die Babytrage gelegt werden. Befolgen Sie hierzu die folgenden Anweisungen.

Positionieren des Kindes auf dem Rücken

20. Ziehen Sie den rechten Arm aus dem Schultergurt und führen ihn in den inneren Teil des Gurtsystems. Nehmen Sie mit demselben Arm den gegenüberliegenden Schultergurt (Abb. 20A) in die Hand und halten ihn gut fest. Ziehen Sie auch den linken Arm aus dem Schultergurt (Abb. 20B) und halten mit diesem Arm von außen die Babytrage gut fest. Stecken Sie den rechten Arm, mit dem Sie den linken Schultergurt halten, in diesen hinein (Abb. 20C) und drehen Sie das Gurtsystem. Die am Bauchgurt befestigte Babytrage dreht sich zusammen mit dem Gurtsystem und positioniert sich auf dem Rücken (Abb. 20D).

21. Stecken Sie nun den zweiten Arm in den freien Schultergurt (Abb. 21), so dass sich das Gewicht des Gurtsystems gleichmäßig auf dem Rücken und den Schultern verteilt. Schließen Sie die Schnalle am Brustbein (L) und regulieren Sie die Bänder des Gurtgestells.

Entfernen der Babytrage

22. Um nach der Verwendung in der dritten Position die Babytrage abzunehmen, ziehen Sie einen der beiden Schultergurte herunter und halten den noch angelegten Schultergurt mit der anderen Hand gut fest (Abb. 22A). Ziehen Sie auch den zweiten Schultergurt herunter und drehen Sie das Gurtsystem herum, bis sich das Kind in frontaler Position befindet (Abb. 22B-22C). Legen Sie nun erneut die Schultergurte an (Abb. 22D), um wieder in die Ausgangsposition zu gelangen.

Warnung: Halten Sie das Kind dabei gut fest.

Lätzchen

In der Position mit Blickrichtung zur Mutter kann ein praktisches Lätzchen verwendet werden. Dieses wird an der Brustbeinschnalle (L) befestigt. Öffnen Sie hierzu die Schnalle am Brustbein (L) und führen Sie das Band in die Stofföse des Lätzchens (Abb. 23A). Schließen Sie dann, nachdem Sie das Lätzchen eingeführt haben, die Schnalle (Abb. 23B). Das Lätzchen hat zwei Seiten: Es wird empfohlen, es mit der Frontseite zum Kopf des Kindes hin zu benutzen.

Sollten Sie hinsichtlich der Verwendung dieses Produktes noch Fragen haben, schauen Sie sich über den QR-Code das erläuternde Video an oder wenden Sie sich an den ARTSANA Kundendienst.

ES INSTRUCCIONES DE USO

IMPORTANTE – CONSERVE ESTAS INSTRUCCIONES PARA FUTURAS CONSULTAS.

ATENCIÓN: PARA EVITAR EL PELIGRO DE ASFIXIA, ANTES DEL USO RETIRE TODOS LOS EMBALAJES DE PLÁSTICO, LOS CUALES DEBEN ELIMINARSE O CONSERVARSE FUERA DEL ALCANCE DE LOS NIÑOS.

ADVERTENCIAS

- **ATENCIÓN:** Asegúrese de que los usuarios de la mochila tengan conocimiento del funcionamiento exacto de la mochilla. No permita a nadie el uso del producto sin que antes haya leído y comprendido perfectamente las advertencias y las instrucciones.
- Asegúrese de que todos los usuarios posean las capacidades físicas adecuadas para el uso de este producto.
- **ATENCIÓN:** El incumplimiento de las siguientes instrucciones puede comprometer la seguridad de su bebé.
- **ATENCIÓN:** Esta mochila no es adecuada para su uso durante actividades deportivas.
- **ATENCIÓN:** póngase siempre la mochila antes de acomodar al niño en su interior.
- **ATENCIÓN:** su equilibrio puede verse afectado adversamente por su movimiento y el de su hijo.
- **ATENCIÓN:** Cuando use la mochila,

la, nunca desenganche el cinturón abdominal antes de haber sacado el bebé.

- **ATENCIÓN:** Nunca debe usarse cerca de llamas libres.
- Grupo de edad para el uso: desde el nacimiento, de 3,5 a 15 Kg.
- Tras haber acomodado el bebé dentro de la mochila, compruebe detenidamente que los reguladores de anchura abdominales y de las piernas estén correctamente ajustados; de ser necesario, ajústelos para que queden adecuadamente tensos.
- Para los recién nacidos con bajo peso y para los bebés con necesidades especiales, solicite la opinión de un pediatra antes de utilizar el producto.
- Mientras el bebé no sea capaz de mantener su cabeza erguida y los hombros verticales, aproximadamente hasta el cuarto mes de edad, éste debe ser transportado de cara a la persona que lo lleva.
- El bebé, a partir del momento en que es capaz de mantener su cabeza erguida y los hombros en posición vertical, aproximadamente a partir del cuarto mes de edad, puede ser transportado de cara a la calle.
- **ATENCIÓN:** Nunca deje al bebé sin vigilancia dentro de la mochila mientras usted no lo lleva puesto.
- Utilice la mochila únicamente cuando está de pie o caminando.
- Recuerde que el bebé, cuando está dentro de la mochila, reaccionará a los cambios climáticos antes que quien lo transporta.
- Antes del uso, asegúrese de que

las correas se hayan posicionado y regulado correctamente y que las hebillas estén enganchadas.

- No utilice la mochila con más de un niño a la vez.
- Compruebe siempre que el espacio alrededor de la cara del bebé es suficiente para proporcionar una buena cantidad de aire.
- No utilice la mochila si algunas de sus partes están rotas, rasgadas o faltan.
- No aplique en la mochila accesorios, partes de repuesto o componentes no suministrados por el fabricante.
- Esta mochila debe ser utilizada únicamente por un adulto.
- La mochila no puede ser utilizada para el transporte en coche.

USO "CARA A MAMÁ/PAPÁ" – "CARA A LA CALLE"

- **ATENCIÓN:** Tenga cuidado cuando se dobla hacia delante o hacia atrás. Asegúrese de que los brazos sostienen adecuadamente al bebé.
- Es aconsejable sentarse mientras se realizan las operaciones para acomodar el bebé dentro de la mochila y para sacar el bebé de la mochila.

USO EN LA TERCERA POSICIÓN (EN LA ESPALDA)

- No lleve en sus espaldas bebés menores de 12 meses.
- Controle frecuentemente que el bebé esté cómodo y seguro, especialmente cuando lo lleva en la espalda.

COMPONENTES DEL SACO

- A. Saco
- B. Reposacabezas
- C. Abertura para pasar los brazos – solo cuando se usa en la configuración "cara a mamá/papá"
- D. Hebilla superior para enganchar el arnés
- E. Hebilla con correa de enganche inferior
- F. Cremallera y botones para enganchar el arnés
- G. Sillita - reductor
- H. Ojales y botones para la regulación de la sillita-reductor
- I. Pliegues para regular la posición de las piernas del bebé

COMPONENTES DEL ARNÉS

- J. Hombreras
- K. Ojetes para enganchar la mochila cuando se usa "cara a mamá/papá" y "cara a la calle"
- L. Hebilla del esternón
- M. Cinturón de regulación de las hombreras
- N. Hebilla para enganchar la faja abdominal
- O. Hebilla con correa para la regulación de la faja abdominal
- P. Faja abdominal con cremallera y botones para enganchar el saco cuando se utiliza "cara a mamá/papá" y "cara a la calle"
- Q. Cremallera y botones para enganchar el saco en la tercera posición (en la espalda)
- R1-R2. Sistema de regulación de la talla del que lo lleva
- S. Soportes para los pies del bebé
- T. Hebilla superior para enganchar el saco
- U. Ojales para enganchar el saco en la tercera posición (en la espalda del padre).
- V. Ojales para introducir la hebilla superior (T) y enganchar el saco en el arnés
- W. Respaldo ergonómico

CONSEJOS PARA LA LIMPIEZA Y EL MANTENIMIENTO

Limpieza

Siga las instrucciones de lavado de la etiqueta textil. Después de cada lavado controle la consistencia del tejido y de las costuras.



Lavar a mano en agua fría



No usar lejía



No secar en secadora



No planchar



No lavar en seco

Mantenimiento

Controle periódicamente que la mochila no esté descosida, dañada o bien que falta alguna de sus partes; en este caso no utilice el producto.

TRANSPORTE FRONTAL CARA A MAMÁ/PAPÁ Y CARA A LA CALLE

REGULACIÓN DE LA TALLA DEL ARNÉS

1. Antes de ponerse el arnés, regule la talla mediante los sistemas de regulación de la talla del que lo lleve: lengüeta con cinta adhesiva situada dentro del arnés (R1) y

cinturones traseros del arnés (R2). En primer lugar introduzca la lengüeta con cinta adhesiva en el ojal S, M o L, dependiendo de la talla deseada, dóblela y fíjela con la cinta adhesiva (fig. 1-1A). A cada talla corresponde un color a los lados del ojal (azul: talla Small, rojo: talla Medium, blanco: talla Large). Luego, regule también los cinturones traseros del arnés en base a la regulación del respaldo. Los 2 cinturones llevan 3 costuras horizontales de tres colores diferentes (azul, rojo y blanco) que corresponden a las tres tallas (fig. 1B). Los cinturones deberán regularse prestando atención a colocar una de las tres costuras de colores, dependiendo de la talla deseada, a nivel del pasaje de la hebilla triple cierre (fig. 1C). Para que el montaje sea correcto todas las regulaciones anteriormente descritas deben estar en el mismo color, es decir, deben corresponder a la misma talla (fig. 1D).

Atención: Errores de ajuste de la talla podrían comprometer la correcta distribución del peso del bebé sobre la espalda del padre y la comodidad de ambos.

ATENCIÓN: póngase siempre el arnés antes de acomodar al bebé en la mochila.

CÓMO PONERSE EL ARNÉS

1. Póngase el arnés de la mochila metiendo los brazos por las respectivas hombreras (fig. 2).
2. Enganche la faja abdominal (fig. 3A) y regule el ancho por medio de las hebillas laterales N y O (fig. 3B).
3. Enganche la hebilla del esternón (L) y regúlela en altura y anchura, como se muestra en la figura 4.
4. Regule el largo de las hombreras sujetando los extremos de los cinturones de regulación de las hombreras (M). Tire de ellos para lograr que el arnés se pegue bien al busto (fig. 5).
5. Para obtener la máxima comodidad durante el transporte, los tres puntos de presión presentes en el respaldo ergonómico deben quedar adheridos a la curva de la espalda (fig. 6).

CÓMO ENGANCHAR EL SACO AL ARNÉS EN LAS TRES CONFIGURACIONES CARA A MAMÁ/PAPÁ Y CARA A LA CALLE

1. Enganche el saco al arnés mediante la respectiva cremallera (F y P), como se muestra en la figura 7; luego, abra los 2 botones automáticos que están debajo de la cremallera.

CÓMO ACOMODAR AL BEBÉ DENTRO DE LA MOCHILA

ATENCIÓN: Se aconseja llevar a cabo las operaciones de acomodación del bebé dentro de la mochila sentados o sobre una superficie plana y estable, de manera de tener bajo control los posibles movimientos imprevistos del bebé.

ATENCIÓN: Sujete firmemente al bebé mientras realiza esta operación.

USO EN LA POSICIÓN CARA A MAMÁ/PAPÁ

ATENCIÓN: Antes de meter el bebé dentro de la mochila compruebe que el saco está enganchado al arnés mediante la cremallera, como se describió anteriormente, pero que las hebillas de enganche inferiores y superiores (E y D) estén sueltas.

1. Levante la sillita-reductor y acomode el bebé, como se muestra en la figura 8. Luego, enganche la sillita-reductor

por medio de los respectivos botones (H) y regúlela en la posición más adecuada al tamaño del bebé, de manera que ésta no quede ni muy floja ni muy apretada (fig. 8A).

2. Enganche las hebillas de enganche inferiores (E) en los correspondientes ojales (K), ubicados en las hombreras del arnés (fig. 9). Se tienen 3 ojales para regular el enganche del saco de la forma más cómoda para usted y el bebé.

3. Enganche las hebillas superiores de la mochila (D) en el arnés (T) (fig. 10) y regule la anchura de manera que se adapte al tamaño del bebé (fig. 10A – 10B).

ATENCIÓN: Asegúrese de que las piernas del bebé queden a ambos lados del asiento y medidas dentro de la sillita-reductor. En la posición "cara a mamá/papá", asegúrese de que los brazos del bebé estén metidos por la respectiva abertura (C).

USO DE LOS PLIEGUES

1. La mochila posee unos prácticos pliegues que sirven para adaptar el asiento a las distintas exigencias ergonómicas del bebé, garantizando la postura correcta de las piernas, ligeramente abiertas. Para los recién nacidos, en la configuración frente mamá/papá, se recomienda mantener los pliegues totalmente cerrados para que el niño pueda tener las piernas recogidas (fig. 11A).

En alternativa a la posición recogida, se pueden abrir por completo las cremalleras para garantizar al recién nacido el sostén correcto de las piernas, ligeramente abiertas (fig. 11B).

Posteriormente, a medida que el bebé crece, le sugerimos cerrar gradualmente las cremalleras para seguir garantizando una postura correcta.

Por último, a partir del tercer mes, se pueden mantener los pliegues cerrados (fig. 11C), con los pies del bebé apoyados en los respectivos soportes que se encuentran en las partes laterales de la faja abdominal de quien lo lleva.

USO EN LA POSICIÓN "CARA A LA CALLE"

A partir del momento en que el niño es capaz de mantener la cabeza erguida y los hombros en posición vertical, aproximadamente a partir del 4° mes de edad, puede ser transportado de cara a la calle.

2. Para montar la mochila en la configuración "cara a la calle", es necesario montar el saco en la faja abdominal del padre (como se describe en el punto 7) y, por medio de las hebillas (E), engancharlo en las hombreras haciendo pasar las correas por los respectivos ojales de regulación (K), como se describe en el punto 9.

Nota: en la configuración "cara a la calle" los pliegues del saco deben estar completamente extendidos (fig. 12).

3. A este punto es posible meter el bebé en la mochila, prestando atención y haciendo pasar las piernas del bebé dentro de la sillita-reductor (fig. 13A), previamente regulada y fijada en la posición deseada (véase el punto 8 para la regulación de la sillita-reductor). Tras haber acomodado el bebé dentro de la mochila, es posible regular el saco por medio de las correas de las hebillas E (fig. 13B).

ATENCIÓN: sujete firmemente al bebé mientras realiza esta operación. Asegúrese de que las piernas del bebé queden a ambos lados del asiento y medidas dentro de la sillita-reductor.

14. Doble la parte superior del saco 180°, volteándolo hacia abajo (fig. 14A) y engánchelo mediante las hebillas superiores (D) en las hebillas (T) que lleva el arnés (fig. 14B). En la configuración "cara a la calle" los brazos deben quedar por encima del doblez del saco. Es posible regular la distancia entre el saco y el tórax del padre por medio de las hebillas inferiores (fig. 13B) y superiores del saco (fig. 14C).

TERCERA POSICIÓN – EN LA ESPALDA

REGULACIÓN DE LA TALLA DEL ARNÉS

Antes de ponerse el arnés, asegúrese de usarlo en la talla correcta. Véase el punto 1 y de ser necesario regule la talla del respaldo para el padre.

CÓMO PONERSE EL ARNÉS

ATENCIÓN: póngase siempre el arnés antes de acomodar al bebé en la mochila.

15. En primer lugar, lleve las hebillas superiores (T) hacia la parte trasera del arnés, como se muestra en la figura 15A, e introdúzcalas en los ojales (V) (fig. 15B).

16. Póngase el arnés al contrario, con el respaldo ergonómico (W) en el abdomen (fig. 16A); luego, cierre la faja abdominal utilizando la respectiva hebilla (N) (fig. 16B).

17. Extienda los pliegues (I), abroche los botones de la sillita-reductor (H) de manera que la misma se adhiera al saco y enganche la cremallera de la mochila (F) a la cremallera trasera del arnés (Q), como se muestra en la figura 17A; seguidamente, abroche los 2 botones automáticos (fig. 17B).

Nota: En esta configuración, dependiendo del tamaño del bebé, puede no utilizarse la sillita-reductor.

18. Enganche solamente por un lado la hebilla inferior de la mochila (E), haciéndola pasar a través del correspondiente ojal (U) (fig. 18A) y la hebilla superior (T) (fig. 18B).

A este punto la mochila está lista para acomodar al bebé en su interior y transportarlo en la tercera posición, en la espalda.

CÓMO ACOMODAR AL BEBÉ EN EL INTERIOR DE LA MOCHILA

Siguiendo las instrucciones que siguen es posible meter el bebé en la mochila para utilizarla en la tercera posición de transporte (en la espalda), sin la ayuda de otro adulto.

ATENCIÓN: Es aconsejable sentarse mientras se llevan a cabo las operaciones de acomodación del bebé dentro de la mochila, y así poder controlar los posibles movimientos imprevistos del bebé.

ATENCIÓN: Sujete firmemente al bebé mientras realiza esta operación.

19. Meta el bebé dentro de la mochila (fig. 19A), luego cierre la hebilla inferior (E) y la hebilla superior (T) por el lado abierto por donde se introdujo el bebé (fig. 19B – 19C). Ajuste el largo de los cinturones (E y T) al tamaño del bebé, para garantizar la máxima comodidad. A este punto es posible colocar el bebé en la tercera posición de transporte (en la espalda) siguiendo las instrucciones que se describen a continuación.

COLOCACIÓN DEL BEBÉ EN LA ESPALDA

20. Saque el brazo derecho de la hombrera y, pasándolo por la parte interna del arnés, coja con la misma mano la

hombrera opuesta (fig. 20A) y sujétela firmemente. Saque también el brazo izquierdo de la hombrera (fig. 20B) y con éste sostenga externamente el saco de la mochila. Meta el brazo derecho, con el que sujeta la hombrera izquierda, en la hombrera misma (fig. 20C) y comience a girar el arnés. La mochila, enganchado en la faja abdominal, girará junto con el arnés y se posicionará correctamente en la espalda (fig. 20D).

21. Para completar la operación, introduzca el segundo brazo en la hombrera libre (fig. 21), de manera que el peso del arnés se descargue uniformemente en la espalda y en los hombros. Cierre la hebilla del esternón (L) y regule todas las correas del arnés.

CÓMO QUITARSE LA MOCHILA

22. Para quitarse la mochila después de haberla utilizada en la tercera posición de transporte, saque una de las dos hombreras y sujete firmemente la hombrera que todavía tiene puesta con la mano opuesta (fig. 22A); saque también la segunda hombrera y haga girar el arnés hasta que el bebé se encuentre en posición frontal (fig. 22B – 22C). A este punto, póngase de nuevo las hombreras (fig. 22D) para volver la posición inicial.

ATENCIÓN: Sujete firmemente el bebé mientras realiza estas operaciones.

BABERO

En la posición "cara a mamá/papá" puede utilizarse un práctico babero que se engancha en la hebilla del esternón (L). Para colocarlo es necesario abrir la hebilla del esternón (L) e introducir la correa dentro del ojal de tela del babero (fig. 23A). Para completar la operación, tras haber enganchado el babero, cierre la hebilla (fig. 23B).

El babero tiene dos lados: se aconseja utilizarlo con el lado de toalla hacia la cabeza del bebé.

En caso de dudas sobre el uso del producto vea el vídeo demostrativo mediante QR Code y contacte con el servicio de asistencia al cliente de ARTSANA.

PT INSTRUÇÕES PARA A UTILIZAÇÃO

IMPORTANTE – CONSERVE ESTAS INSTRUÇÕES PARA CONSULTAS FUTURAS.

ATENÇÃO: PARA EVITAR O PERIGO DE ASFIXIA, ANTES DE UTILIZAR REMOVA QUALQUER MATERIAL PLÁSTICO DA EMBALAGEM QUE DEVERÁ SER DESTRUÍDO OU GUARDADO FORA DO ALCANCE DAS CRIANÇAS.

ADVERTÊNCIAS

- **ATENÇÃO:** Certifique-se de que os utilizadores do marsúpio conhecem o exato funcionamento do mesmo. Não permita que alguém utilize o produto se não tiver lido e compreendido na íntegra as advertências e as instruções.
- Certifique-se de que todos os utilizadores têm as capacidades físicas necessárias para utilizar este produto.
- **ATENÇÃO:** A segurança do seu bebé pode estar em perigo se não respeitar as instruções que se seguem.
- **ATENÇÃO:** Não utilize o marsúpio enquanto pratica desporto.
- **ATENÇÃO:** Enfie sempre o marsúpio antes de colocar o bebé lá dentro.
- **ATENÇÃO:** o seu equilíbrio pode ser comprometido pelos movimentos da criança ou mesmo pelos seus próprios movimentos.
- **ATENÇÃO:** Quando usar o marsúpio, nunca solte o cinto abdominal

antes de ter retirado o bebé.

- **ATENÇÃO:** Nunca utilize próximo de chamas.
- Período de utilização: a partir do nascimento, desde 3,5 kg até 15 kg.
- Quando o bebé estiver no marsúpio, verifique atentamente se as correias de regulação do cinto abdominal e as correias para as pernas estão corretamente reguladas; se necessário, ajuste-as até obter a tensão correta.
- Para os recém-nascidos com peso a menos e bebés com prescrições médicas, solicite o parecer de um pediatra antes de utilizar o produto.
- Enquanto o bebé não for capaz de manter a cabeça e as costas direitas, aproximadamente até ao quarto mês de idade, deve ser virado para quem o transporta, ou seja, na posição “Virado para a mãe”.
- Quando o bebé for capaz de manter a cabeça e as costas direitas, aproximadamente por volta do quarto mês de idade, pode ser transportado virado para a frente.
- **ATENÇÃO:** Nunca deixe o bebé dentro do marsúpio sem vigilância, quando este não estiver a ser usado.
- Utilize o marsúpio apenas quando estiver em pé ou a caminhar.
- Tenha sempre em consideração que o bebé, quando se encontra no marsúpio, reagirá às mudanças de temperatura antes da pessoa que o transporta.
- Antes de utilizar, certifique-se de que as correias estão corretamente colocadas e reguladas e as fivelas apertadas.
- Não transporte no marsúpio mais

de um bebê de cada vez.

- Verifique sempre a existência de espaço suficiente em volta do rosto do bebê para lhe permitir poder respirar bem.
- Não utilize o marsúpio se algum dos seus componentes estiver danificado, rasgado ou em falta.
- Não aplique no marsúpio acessórios, peças de substituição ou componentes não fornecidos pelo fabricante.
- Este marsúpio deve ser utilizado exclusivamente por adultos.
- O marsúpio não pode ser utilizado para o transporte no automóvel.

UTILIZAÇÃO VIRADO PARA A MÃE – VIRADO PARA A FRENTE

- **ATENÇÃO:** quem transporta o marsúpio deve tomar cuidado quando se inclina para a frente; assegure-se de que os braços seguram devidamente o bebê.
- É recomendável sentar-se enquanto realiza as operações para colocar ou retirar o bebê de dentro do marsúpio.

UTILIZAÇÃO NA TERCEIRA POSIÇÃO (NAS COSTAS DOS PAIS)

- Não transporte bebês com idade inferior a 12 meses nas costas.
- Verifique regularmente se o bebê está confortável e seguro, especialmente se o transportar nas costas.

COMPONENTES DA ALCOFA (fig. A)

- B. Apoio da cabeça
- C. Abertura para a passagem dos braços - apenas na configuração virado para a mãe

- D. Fivela superior para fixação no arnês
- E. Fivela com correia de fixação inferior
- F. Fecho de correr e molas para fixação no arnês
- G. Assento - redutor
- H. Argolas e molas para a regulação do assento-redutor
- I. Foles para a regulação da posição das pernas do bebê

COMPONENTES DO ARNÊS (fig. A1)

- J. Correias dos ombros
- K. Argolas para fixação do marsúpio na posição virado para a mãe e virado para a frente
- L. Fivela do esterno
- M. Correia de regulação das correias dos ombros
- N. Fivela de fixação do cinto abdominal
- O. Fivela com correia para a regulação do cinto abdominal
- P. Cinto abdominal com fecho de correr e molas para a fixação da alcofa na utilização virado para a mãe e virado para a frente
- Q. Fecho de correr e molas para a fixação da alcofa na terceira posição (nas costas dos pais)
- R1-R2. Sistema de regulação do tamanho dos pais
- S. Apoios para os pés do bebê
- T. Fivela superior para o encaixe na alcofa
- U. Argolas para o encaixe na alcofa na terceira posição (nas costas dos pais).
- V. Argolas de encaixe da fivela superior (T) para a fixação da alcofa no arnês
- W. Encosto ergonómico

CONSELHOS DE LIMPEZA E MANUTENÇÃO

Limpeza

Siga as instruções de lavagem apresentadas na etiqueta do produto. Depois de cada lavagem, verifique a consistência do tecido e das costuras.



Lavar à mão em água fria



Não utilizar lixívia



Não secar na máquina



Não passar a ferro



Não limpar a seco

Manutenção

Inspeccione periodicamente o marsúpio para verificar o estado das costuras e a existência de eventuais danos ou componentes em falta. Se detetar algum componente danificado ou em falta, não utilize o produto.

TRANSPORTE FRONTAL VIRADO PARA A MÃE E VIRADO PARA A FRENTE

REGULAÇÃO DO TAMANHO DO ARNÊS

1. Antes de usar o arnês, regule o seu tamanho, atuando nos sistemas de regulação de tamanho dos pais: lingueta com velcro situada dentro do arnês (R1) e correias traseiras do arnês (R2). Em primeiro lugar, insira a lingueta com velcro na argola S, M, L, dependendo do tamanho desejado, e dobre-a fixando o velcro (fig. 1-1A). A cada tamanho corresponde uma cor nos lados da argola (azul:

tamanho Small, vermelho: tamanho Medium, branco: tamanho Large). Em seguida, regule também as correias traseiras do arnês com base na regulação aplicada no encosto. Nas 2 correias, estão presentes 3 costuras horizontais com três cores diferentes (azul, vermelho e branco), que correspondem aos três tamanhos (fig. 1B). As correias devem ser reguladas tendo o cuidado de posicionar uma das três costuras coloridas, dependendo do tamanho desejado, em correspondência com a passagem da fivela de três cores (fig. 1C). A montagem correta prevê que todas as regulações anteriormente descritas estejam definidas na mesma cor, equivalentes ao mesmo tamanho (fig. 1D).

ATENÇÃO: Uma definição incorreta do tamanho poderá comprometer a distribuição correta do peso do bebê nas costas dos pais e o conforto de ambos.

ATENÇÃO: use sempre o arnês, antes de colocar o bebê dentro do marsúpio.

COMO USAR O ARNÊS

- Use o arnês do marsúpio, inserindo os braços nas respectivas correias dos ombros (fig. 2).
- Encaixe o cinto abdominal (fig. 3A) e regule a sua largura, ajustando as fivelas laterais N e O (fig. 3B).
- Encaixe a fivela do esterno (L) e regule a sua altura e largura, conforme indicado na figura 4.
- Regule o comprimento das correias dos ombros, segurando as extremidades das correias de regulação das correias dos ombros (M). Puxe-as de forma a adaptar bem o arnês ao peito (fig. 5).
- Para o máximo conforto durante o transporte, os três pontos de pressão existentes no encosto ergonômico devem adaptar-se à curvatura da zona dorsal (fig. 6).

ENCAIXE DA ALCOFA NO ARNÊS PARA AS CONFIGURAÇÕES VIRADO PARA A MÃE E VIRADO PARA A FRENTE

- Encaixe a alcofa no arnês através do fecho de correr adequado (F e P), conforme indicado na figura 7; em seguida, aperte as 2 molas de pressão situadas sob o fecho de correr.

COMO COLOCAR O BEBÊ DENTRO DO MARSÚPIO

ATENÇÃO: É aconselhável efetuar as operações de colocação do bebê dentro do marsúpio sentado ou utilizar uma superfície plana e estável, de forma a gerir eventuais movimentos imprevisíveis do bebê.

ATENÇÃO: Segure firmemente o bebê enquanto realiza esta operação.

UTILIZAÇÃO VIRADO PARA A MÃE

ATENÇÃO: Antes de colocar o bebê dentro do marsúpio, certifique-se de que a alcofa está encaixada no arnês através do fecho de correr, conforme descrito anteriormente, mas que as fivelas de fixação inferiores e superiores (E e D) estão soltas.

- Levante o assento-redutor e coloque o bebê, conforme indicado na figura 8. Em seguida, fixe o assento-redutor através das respectivas molas (H), regulando-o para a posição mais adaptada ao corpo do bebê, para que o marsúpio não fique nem demasiado largo nem demasiado estreito (fig. 8A).

- Prenda as fivelas de fixação inferiores (E) nas argolas correspondentes (K), situadas nas correias dos ombros do arnês (fig. 9). Existem 3 argolas para regular a fixação da alcofa da forma mais confortável para si e para o bebê.
- Encaixe as fivelas superiores do marsúpio (D) no arnês (T) (fig. 10), regulando a amplitude de forma a adaptar-se ao corpo do bebê (fig. 10A – 10B).

ATENÇÃO: Certifique-se de que as pernas do bebê estão às cavalitas do assento e inseridas no assento-redutor. Na configuração virado para a mãe, certifique-se de que os braços do bebê estão inseridos na respetiva abertura (C).

UTILIZAÇÃO DOS FOLES

- O marsúpio está dotado de foles práticos para adaptar o assento às diversas exigências ergonômicas do bebê, mantendo a postura adequada das pernas na posição ligeiramente afastadas. Para os recém-nascidos, na configuração virado para a mãe, é aconselhável manter os foles totalmente fechados para permitir que o bebê tenha as pernas recolhidas (fig. 11A).

Em alternativa à posição com as pernas recolhidas, os fechos de correr podem ser totalmente abertos para garantir ao recém-nascido um apoio correto das pernas na posição ligeiramente afastadas (fig. 11 B).

Mais tarde e tendo em atenção o crescimento do bebê, os fechos de correr podem ir sendo gradualmente fechados para, desta forma, continuar a garantir a postura correta do bebê.

Por fim, a partir do terceiro mês, é possível manter os foles fechados (fig. 11 C), com os pés do bebê apoiados nos respetivos suportes localizados nas partes laterais do cinto abdominal dos pais.

UTILIZAÇÃO VIRADO PARA A FRENTE

Quando o bebê for capaz de manter a cabeça e as costas direitas, aproximadamente por volta do 4.º mês de idade, pode ser transportado virado para a frente.

- Para montar o marsúpio na configuração virado para a frente, é necessário encaixar a alcofa no cinto abdominal dos pais (como descrito no ponto 7) e, através das fivelas (E), encaixá-la nas correias dos ombros, fazendo passar as correias nas respetivas presilhas de regulação (K) como descrito no ponto 9.

Note bem: na configuração virado para a frente, os foles da alcofa devem estar completamente abertos (fig. 12).

- Neste momento, é possível colocar o bebê dentro do marsúpio, tendo o cuidado de inserir as pernas do bebê no assento-redutor (fig. 13A), anteriormente regulado e fixo na posição desejada (consulte o ponto 8 para a regulação do assento-redutor). Depois de colocar o bebê dentro do marsúpio, pode regular a alcofa atuando nas correias das fivelas E (fig. 13B).

ATENÇÃO: Segure firmemente o bebê enquanto realiza esta operação. Certifique-se de que as pernas do bebê estão às cavalitas do assento e inseridas no assento-redutor.

- Dobre a parte superior da alcofa 180°, virando-a para baixo (fig. 14A) e fixe-a, através das fivelas superiores, (D) às fivelas (T) situadas no arnês (fig. 14B). Na configuração virado para a frente, os braços devem encontrar-se sobre o forro da alcofa. É possível regular a distância entre a alcofa e o tórax dos pais, atuando nas fivelas inferiores (fig. 13B) e superiores da alcofa (fig. 14C).

TERCEIRA POSIÇÃO – NAS COSTAS DOS PAIS

REGULAÇÃO DO TAMANHO DO ARNÊS

Antes de usar o arnês, certifique-se de que o utiliza o tamanho correto. Consulte o ponto 1 caso seja necessário regular o tamanho do encosto para os pais.

COMO USAR O ARNÊS

ATENÇÃO: use sempre o arnês, antes de colocar o bebé dentro do marsúpio.

15. Em primeiro lugar, coloque as fivelas superiores (T) na parte traseira do arnês, conforme indicado na figura 15A, e insira-as nas argolas (V) (fig. 15B).

16. Use o arnês ao contrário, com o encosto ergonómico (W) sobre o abdómen (fig. 16A); em seguida, feche o cinto abdominal utilizando a fivela adequada (N) (fig. 16B).

17. Abra os foles (I), encaixe as molas do assento-redutor (H) de forma a que este se adapte à alcofa, e encaixe o fecho de correr do marsúpio (F) no fecho de correr traseiro do arnês (Q), conforme indicado na figura 17A; em seguida, aperte as 2 molas de pressão (fig. 17B).

Note bem: Nesta configuração, em função do corpo do bebé, o assento-redutor pode não ser utilizado.

18. Fixe apenas de um lado a fivela inferior do marsúpio (E), fazendo-a passar através da argola correspondente (U) (fig. 18A) e a fivela superior (T) (fig. 18B).

Neste momento, o marsúpio está pronto para posicionar o bebé para o transporte na terceira posição, nas costas dos pais.

COMO COLOCAR O BEBÉ DENTRO DO MARSÚPIO

Ao seguir as indicações apresentadas abaixo, é possível inserir o bebé no marsúpio para a utilização da terceira posição de transporte (nas costas dos pais) sem o auxílio de um segundo adulto.

ATENÇÃO: É aconselhável sentar-se enquanto realiza as operações para colocar o bebé dentro do marsúpio, de forma a poder controlar eventuais movimentos imprevistos do bebé.

ATENÇÃO: Segure firmemente o bebé enquanto realiza esta operação.

19. Insira o bebé no marsúpio (fig. 19A) e, em seguida, feche a fivela inferior (E) e a fivela superior (T) do lado aberto utilizado para inserir o bebé (fig. 19B – 19C). Adapte o comprimento das correias (E e T) ao corpo do bebé, para garantir o máximo conforto. Neste momento, é possível posicionar o bebé na terceira posição de transporte (nas costas dos pais), seguindo as operações descritas em seguida.

POSICIONAMENTO DO BEBÉ NAS COSTAS

20. Retire o braço direito da correia dos ombros e, passando-o pela parte interna do arnês, segure com a mesma mão a correia dos ombros do lado oposto (fig. 20A), tendo o cuidado de a agarrar firmemente. Retire também o braço esquerdo da correia dos ombros (fig. 20B) e, com esta, segure a alcofa do marsúpio pelo exterior. Insira o braço direito, com o qual segura a correia dos ombros esquerda, na própria correia dos ombros (fig. 20C) e comece a rodar o arnês. O marsúpio, fixado pelo cinto abdominal, rodará em conjunto com o arnês e ficará corretamente posicionado nas costas (fig. 20D).

21. Para concluir a operação, insira o segundo braço na cor-

reia dos ombros livre (fig. 21), de forma a que o peso do arnês fique uniformemente distribuído pelas costas e pelos ombros. Feche a fivela no esterno (L) e regule todas as correias do arnês.

REMOÇÃO DO MARSÚPIO

22. Para retirar o marsúpio após a utilização na terceira posição de transporte, remova uma das duas correias dos ombros e segure firmemente na correia dos ombros que ainda está a usar com a mão oposta (fig. 22A); retire também a segunda correia dos ombros e rode o arnês até colocar o bebé na posição frontal (fig. 22B – 22C). Neste momento, insira novamente as correias dos ombros (fig. 22D) para voltar a colocar na posição inicial.

ATENÇÃO: Segure firmemente o bebé enquanto realiza estas operações.

BABETE

Na posição virado para a mãe, é possível utilizar um babete prático que se prende na fivela do esterno (L). Para a montagem, é necessário abrir a fivela do esterno (L) e introduzir a fita na argola de tecido do babete (fig. 23A). Para concluir a operação, depois de inserir o babete, feche a fivela (fig. 23B).

O babete tem dois lados: é recomendável utilizá-lo com o lado de esponja virado para a cabeça do bebé.

Em caso de dúvidas sobre a utilização do produto, visualize o vídeo demonstrativo através do QR Code e contacte o serviço ao consumidor da ARTSANA.

GEBRUIKSAANWIJZING

BELANGRIJK - BEWAAR VOOR LATERE RAADPLEGING.

LET OP: OM VERSTIKKINGSGE- VAAR TE VOORKOMEN AL HET VERPAKKINGSMATERIAAL VOOR HET GEBRUIK VERWIJDEREN EN VERNIETIGEN OF BUITEN HET BE- REIK VAN KINDEREN BEWAREN.

WAARSCHUWINGEN

- **LET OP:** Verzeker je ervan dat de gebruikers van de draagzak goed weten hoe hij werkt. Laat niemand het product gebruiken wanneer hij de instructies en waarschuwingen niet volledig gelezen en begrepen heeft.
- Zorg ervoor dat alle gebruikers over de juiste lichamelijke eigenschappen bezitten om dit product te gebruiken.
- **LET OP:** Niet nakomen van de volgende instructies kan de veiligheid van uw kind in gevaar brengen.
- **LET OP:** gebruik de draagzak niet tijdens sportactiviteiten.
- **LET OP:** doe de draagzak altijd om voordat u het kind erin zet.
- **LET OP:** u kunt uw evenwicht verliezen door uw eigen bewegingen en die van het kind.
- **LET OP:** Tijdens het gebruik van de draagzak nooit de buikband losmaken wanneer het kind nog in de draagzak zit.
- **LET OP:** Nooit in de buurt van open vuur gebruiken.
- Gebruiksleeftijd: vanaf de geboorte, van 3,5 kg tot 15 kg.

- Als het kind eenmaal in de draagzak zit, controleert u zorgvuldig dat de buik- en de beenafstellingen goed zijn afgesteld. Verander ze anders eventueel.
- Voor babies met ondergewicht en kinderen met medische voorschriften eerst een kinderarts om advies vragen voordat u het product gebruikt.
- Totdat het kind niet in staat is zijn hoofd omhoog en de schouders recht te houden, d.w.z. ongeveer tot de vierde levensmaand, moet het worden gedragen met zijn gezichtje naar degene die hem draagt "Gezicht naar Mama".
- Vanaf het moment dat het kind zijn hoofd omhoog en de schouders recht kan houden, ongeveer vanaf de vierde levensmaand, kan het omgedraaid worden, dus met zijn gezichtje naar de straat.
- **LET OP:** Laat het kind nooit onbewaakt in de draagzak als hij niet wordt gedragen.
- Gebruik de draagzak alleen als u staat of loopt.
- Denk eraan dat het kind in de draagzak eerder op klimatologische veranderingen zal reageren dan degene die hem draagt.
- Verzeker u er voor het gebruik van dat de gordels goed zijn aangebracht en afgesteld en dat de gespen vastzitten.
- Gebruik de draagzak voor niet meer dan één kind tegelijk.
- Controleer altijd dat er genoeg ruimte rondom het gezicht van het kind is, zodat het voldoende lucht krijgt.
- Gebruik de draagzak niet als er on-

derdelen stuk of gescheurd zijn of ontbreken.

- Voeg geen accessoires, reserveonderdelen of componenten toe aan de draagzak die niet door de fabrikant geleverd zijn.
- Deze draagzak mag uitsluitend door een volwassene worden gebruikt.
- De draagzak mag niet worden gebruikt om het kind in de auto mee te vervoeren.

GEZICHT NAAR MAMA - GEZICHT NAAR DE STRAAT

- **LET OP:** kijk uit als u zich bukt of voorover buigt; verzekert u ervan dat de armen het kind goed ondersteunen.
- Het is raadzaam dat u zit, als u het kind in de draagzak zet of het eruit haalt.

GEBRUIK IN DERDE POSITIE (OP DE RUG VAN DE OUDER)

- Draag kinderen jonger dan 12 maanden niet op de rug.
- Controleer regelmatig of het kind comfortabel en veilig zit, in het bijzonder wanneer u het op de rug draagt.

ONDERDELEN ZAK

- A. Zak
- B. Hoofdsteen
- C. Armopening – alleen voor gebruik Gezicht naar Mama
- D. Bovenste gesp voor bevestiging aan het harnas
- E. Onderste gesp met bevestigingsriem
- F. Ritsluiting en knopen voor bevestiging aan het harnas
- G. Zitje - passtuk
- H. Openingen en knopen voor regelen van het zitje-passtuk
- I. Inzetstukken voor regelen van de stand van de beentjes van het kind

ONDERDELEN HARNAS

- J. Schouderriemen
- K. Openingen voor bevestigen van de draagzak bij gebruik Gezicht naar Mama en Gezicht naar de Straat
- L. Borstgesp
- M. Regelriem schouderriemen
- N. Gesp voor bevestigen van de buikband
- O. Gesp met riem voor regelen van de buikband
- P. Buikband met ritsluiting en knopen voor bevestigen van de zak tijdens gebruik Gezicht naar Mama en Gezicht naar de Straat
- Q. Ritsluiting en knopen voor bevestigen van de zak in de derde positie (op rug van ouder)
- R1-R2. Regelsysteem lengte/maat ouder
- S. Steunen voor voetjes van het kind
- T. Bovenste gesp voor bevestiging aan de draagzak
- U. Openingen voor bevestigen van de draagzak in de derde positie (op rug van ouder).
- V. Openingen voor aanbrengen bovenste gesp (T) om de zak aan het harnas te bevestigen
- W. Ergonomische rugsteun

REINIGINGS- EN ONDERHOUDSTIPS

Reinigen

Houd u aan de instructies op het wasetiket. Controleer de stevigheid van de stof en de naden na iedere wasbeurt.



Met koud water met de hand wassen



Niet bleken



Niet in de droogtrommel drogen



Niet strijken



Niet chemisch laten reinigen

Onderhoud

Controleer de draagzak regelmatig op eventuele losse naden, beschadigingen of ontbrekende delen. Gebruik het product in dit geval niet.

OP DE BUIK DRAGEN

GEZICHT NAAR MAMA EN GEZICHT NAAR DE STRAAT

MAAT VAN HET HARNAS REGELEN

1. Voordat u het harnas aantrekt de maat met het regelsysteem aanpassen: strip met klittenband binnen in het harnas (R1) en riemen achter op het harnas (R2). Steek de strip met klittenband in de opening S, M, L, afhankelijk van de gewenste maat, en vouw hem om, zodat de strip vastklikt (afb. 1-1A). Met elke maat komt een kleur overeen naast de opening (blauw: Small, rood: Medium, wit: Large). Daarna ook de riemen achter op het harnas regelen op grond van de instelling op de rugsteun. Beide riemen hebben 3 horizontale naden met drie verschillende kleuren (blauw, rood en wit), die met de drie maten overeenkomen (afb. 1B). De riemen moeten zodanig afgesteld worden dat een van de drie gekleurde naden, afhankelijk van de gewenste maat, zich ter hoogte van de gesp met drie openingen bevindt (afb. 1C). De montage is correct wanneer alle hierboven beschreven afstellingen

gen op dezelfde kleur zijn ingesteld, d.w.z. op dezelfde maat (afb. 1D).

Let op: Wanneer de maat niet correct is aangepast wordt het gewicht van het kind niet naar behoren over de schouders van de ouder verdeeld en dat doet voor beiden afbreuk aan het comfort.

LET OP: trek altijd eerst het harnas aan voordat u het kind in de draagzak zet.

HET HARNAS AANTREKKEN

2. Steek de armen door de schouderriemen van het harnas (afb. 2).
3. Maak de buikband vast (afb. 3A) en regel hem in de breedte met de zijgespen N en O (afb. 3B).
4. Maak de borstriem (L) vast en regel hem in hoogte en breedte zoals te zien is op afbeelding 4.
5. Stel de lengte van de schouderriemen af door de uiteinden van de regelriemen van de schouderriemen (M) vast te pakken. Trek aan de riemen, zodat het harnas goed op de borst aansluit (afb. 5).
6. Voor maximaal draagcomfort moeten de drie drukpunten op de ergonomische rugsteun goed aan de rugkromming hechten (afb. 6).

DE DRAAGZAK AAN HET HARNAS BEVESTIGEN BIJ GEBRUIK GEZICHT NAAR MAMA EN GEZICHT NAAR DE STRAAT

7. Bevestig de zak met de ritssluiting (F en P) aan het harnas, zie afbeelding 7; maak daarna beide drukknoppen onder de ritssluiting vast.

HET KIND IN DE DRAAGZAK ZETTEN

LET OP: Het is aangeraden dat u zit wanneer u het kind in de draagzak zet of dat u gebruik maakt van een vlak en stabiel oppervlak, zodat onverwachts spartelen van het kind geen problemen oplevert.

LET OP: Ondersteun het kind stevig, terwijl u deze handeling verricht.

GEZICHT NAAR MAMA

LET OP: Voordat u het kind in de draagzak zet controleer u of de zak met de ritssluiting aan het harnas is bevestigd zoals hierboven beschreven, en of de gespen boven en onder (E en D) los zijn.

8. Til het zitje-passtuk op en leg het kind neer zoals te zien is op afbeelding 8. Maak daarna het zitje-passtuk vast met de bijbehorende knopen (H) en stel het af op de bouw van het kind, zodat het nooit te strak of te los zit (afb. 8A).
9. Maak de onderste gespen (E) vast in de overeenkomstige openingen (K) op de schouderriemen van het harnas (afb. 9). Er zijn 3 openingen om de draagzak zo comfortabel mogelijk voor u en uw kind te bevestigen.
10. Maak de bovenste gespen van de draagzak (D) vast aan het harnas (T) (afb. 10) en pas de omvang aan de bouw van het kind aan (afb. 10A – 10B).

LET OP: Zorg ervoor dat de beentjes van het kind zich aan weerszijden van de zitting bevinden en in het zitje-passtuk. Controleer bij gebruik Gezicht naar Mama of de armpjes van het kind door de desbetreffende opening (C) steken.

GEBRUIK INZETSTUKKEN

11. De draagzak is uitgerust met handige inzetstukken om

de zitting aan te passen aan de verschillende ergonomische behoeften van het kind, zodat de beentjes zich in de juiste houding bevinden, d.w.z. uit elkaar. Bij pasgeborenen met het gezichtje naar mama gericht is het aangeraden om de ritssluitingen van de inzetstukken volledig gesloten te houden, zodat het kindje de beentjes kan optrekken (afb. 11A).

Als de beentjes van de pasgeborene niet opgetrokken zijn, kunnen de ritssluitingen helemaal geopend worden zodat de beentjes correct ondersteund worden in de juiste houding, d.w.z. uit elkaar (fig. 11 B).

Later, wanneer het kind groter wordt, wordt aangeraden om de ritssluitingen geleidelijk te sluiten zodat de houding van het kind altijd correct blijft.

En vanaf de derde maand kunnen de inzetstukken gesloten blijven (fig. 11 C), zodat de voeten van het kind rusten op de speciale steunen aan de zijkanten van de buikband van de ouder.

GEBRUIK GEZICHT NAAR DE STRAAT

Vanaf het moment dat het kind zijn hoofd omhoog en de schouders recht kan houden, ongeveer vanaf de 4e levensmaand, kan het met zijn gezichtje naar de straat worden gedragen.

12. Voor gebruik Gezicht naar de Straat moet de zak bevestigd worden aan de buikband van de ouder (volgens beschrijving van punt 7), met de gespen (E) aan de schouderriemen bevestigd worden en de riemen door de regelopeningen (K) gestoken te worden, zoals beschreven in punt 9.

Opmerking: bij gebruik Gezicht naar de Straat moeten de ritssluitingen van de zak voor de beentjes volledig open zijn (afb. 12).

13. Nu kan het kind in de draagzak gezet worden; plaats de beentjes van het kind door de opening van het zitje-passtuk (afb. 13A) en zorg ervoor dat dit is aangepast en in de juiste stand is gezet (zie punt 8 voor het regelen van het zitje-passtuk). Wanneer het kind in de draagzak zit kan de zak afgesteld worden met de riemen van de gespen E (afb. 13B).

LET OP: ondersteun het kind stevig, terwijl u deze handeling verricht. Zorg ervoor dat de beentjes van het kind zich aan weerszijden van de zitting bevinden en in het zitje-passtuk geplaatst zijn.

14. Vouw de bovenkant van de zak 180° om (afb. 14A) en maak hem met de bovenste gesp (D) vast aan de gespen (T) van het harnas (afb. 14B). Bij gebruik Gezicht naar de Straat moeten de armpjes boven het omgeklapte gedeelte van de zak uitsteken. De afstand van de zak tot de borst van de ouder kan geregeld worden met de onderste gespen (afb. 13B) en de bovenste gespen van de zak (afb. 14C).

DERDE POSITIE - OP DE RUG VAN DE OUDER

MAAT VAN HET HARNAS REGELEN

Controleer of het harnas op de juiste maat is ingesteld voordat u het gebruikt. Zie punt 1 wanneer de maat van de rugsteun voor de ouder afgesteld moet worden.

HET HARNAS OMDOEN

LET OP: trek altijd eerst het harnas aan voordat u het kind in de draagzak zet.

15. Plaats allereerst de bovenste gespen (T) aan de achterkant van het harnas, zie afbeelding 15A, en steek ze door de openingen (V) (afb. 15B).
 16. Trek het harnas achterstevoren aan, d.w.z. met de ergonomische rugsteun (W) op de buik (afb. 16A); maak daarna de buikband dicht met de bijbehorende gesp (N) (afb. 16B).
 17. Rits de inzetstukken (I) open, maak de knopen van het zitje-passtuk (H) vast, zodat het tegen de zak aanligt en bevestig de ritsluiting van de draagzak (F) aan de ritsluiting achter op het harnas (Q), zoals te zien is op afbeelding 17A; klik daarna beide drukknoopen vast (afb. 17B).
- Opmerking:** Bij dit gebruik hoeft, afhankelijk van het gewicht van het kind, het zitje-passtuk niet gebruikt te worden.
18. Maak de onderste gesp van de draagzak (E) slechts aan één kant vast en steek ze door de desbetreffende opening (U) (afb. 18A) en door de bovenste gesp (T) (afb. 18B).
- Nu is de draagzak gereed om het kind erin te zetten en het te dragen in de derde positie, nl. op de rug van de ouder.

HET KIND IN DE DRAAGZAK ZETTEN

Met onderstaande aanwijzingen kan het kind in de derde positie (op rug van de ouder) gedragen en in de draagzak gezet worden zonder de hulp van een tweede volwassene.

LET OP: Het is aangeraden dat u zit wanneer u het kind in de draagzak zet, zodat onverwachts spartelen van het kind geen problemen oplevert.

LET OP: Ondersteun het kind stevig, terwijl u deze handeling verricht.

19. Zet het kind in de draagzak (afb. 19A) en sluit de onderste gesp (E) en de bovenste gesp (T) van de open kant waar u het kind geplaatst hebt (afb. 19B – 19C). Pas de lengte van de riemen (E en T) aan de bouw van het kind aan, zodat het zit- en draagcomfort maximaal is. Nu kan het kind in de derde transportstand (op rug van ouder) geplaatst worden; volg hiervoor onderstaande aanwijzingen op.

HET KIND OP DE RUG PLAATSEN

20. Haal de rechterarm uit de schouderriem en steek hem door het harnas; neem met de rechterhand de andere schouderriem stevig vast (afb. 20A). Haal ook de linkerarm uit de schouderriem (afb. 20B) en houd hiermee de zak van de draagzak vanbuiten vast. Steek de rechterarm, die de linker schouderriem vasthoudt, in de schouderriem (afb. 20C) en begin het harnas te draaien. De draagzak die aan de buikband bevestigd is draait samen met het harnas en neemt correct plaats op de rug (afb. 20D).
21. Steek uiteindelijk de tweede arm door de schouderriem (afb. 21), zodat het gewicht van het harnas gelijkmatig over rug en schouders verdeeld wordt. Sluit de gesp op de borst (L) en regel alle riemen van het harnas.

DE DRAAGZAK VERWIJDEREN

22. Om de draagzak te verwijderen nadat hij in de derde draagstand gebruikt is, moet u uw arm uit een van beide schouderriemen halen en de andere schouderriem stevig met de andere hand vastpakken (afb. 22A); daarna dient u ook uw andere arm uit de schouderriem

te halen en het harnas te draaien, zodat het kind zich weer aan de voorkant bevindt (afb. 22B – 22C). U dient de armen weer door de schouderriemen te steken (afb. 22D) om de oorspronkelijke positie weer in te nemen.

LET OP: Ondersteun het kind stevig, terwijl u deze handelingen verricht.

SLAB

In de stand Gezicht naar Mama kan een handige slab aan de borstgesp (L) bevestigd worden. Om de slab te bevestigen opent u de borstgesp (L) en steekt u de riem door de opening in de stof van de slab (afb. 23A). Maak de gesp daarna weer dicht (afb. 23B).

De slab is dubbelzijdig: het wordt geadviseerd de badstof-fen kant naar het hoofdje van het kind te richten.

Bij twijfels omtrent het gebruik van het product kunt u de demonstratievideo bekijken via de QR-code en contact opnemen met de klantenservice van ARTSANA.

SV BRUKSANVISNING

VIKTIGT – SPARA DESSA INSTRUKTIONER FÖR FRAMTIDA BEHOV.

OBS! FÖR ATT UNDVIKA RISK FÖR KVVÄVNING, AVLÄGSNA ALLT FÖRPACKNINGSMATERIAL AV PLAST FÖRE ANVÄNDNING. SLÄNG DET ELLER FÖRVARA UTOM RÄCKHÅLL FÖR BARN.

VARNINGAR

- **OBS!** Alla som använder bärselen måste känna till exakt hur den fungerar. Tillåt inte att produkten används av någon som inte har läst och förstått alla varningar och instruktionerna.
- Försäkra dig om att alla användare har nödvändiga fysiska egenskaper för att använda denna produkt.
- **OBS!** Vid försummelse att iaktta dessa instruktioner kan ditt barns säkerhet äventyras.
- **OBS!** Använd inte bärselen vid utövande av sport.
- **OBS!** Sätt alltid på dig bärselen innan du sätter i barnet.
- **OBS!** Din balans kan påverkas av dina och barnets rörelse.
- **OBS!** När du använder bärselen får du inte öppna midjebältet innan du har tagit bort barnet.
- **OBS!** Använd inte i närheten av eld.
- Användningsgrupp: Från födseln, ca 3,5 kg upp till 15 kg.
- När barnet har placerats i bärselen ska du noga kontrollera att midjebandets och benbandets justeringsspännen har reglerats på ett korrekt

sätt. Om så inte är fallet ska de justeras så att de är korrekt spända.

- För underviktiga spädbarn och barn med någon form av medicinskt problem, rådfråga en barnläkare innan du använder produkten.
- Så länge som barnet inte är starkt nog i nacken för att kunna hålla upp huvudet själv, ungefär upp till fyra månaders ålder, ska det bäras inåtvänt mot personen som bär barnet "Mot mamma".
- När barnet är starkt nog i nacken för att kunna hålla upp huvudet själv, ungefär från fyra månaders ålder, kan det bäras framåtvänt mot omgivningen.
- **OBS!** Lämna inte barnet utan uppsikt i bärselen när du inte har det på dig.
- Använd endast bärselen när du står upp eller går.
- Kom ihåg att barnet i bärselen reagerar tidigare på klimatförändringar än personen som bär barnet.
- Innan användning ska du kontrollera att banden är inställda och justerade på ett korrekt sätt samt att spännena är ordentligt fastspända.
- Använd inte bärselen med mer än ett barn åt gången.
- Kontrollera alltid att ditt barn har tillräckligt med utrymme runt huvudet för att få tillräckligt med luft.
- Använd inte bärselen om några delar har gått sönder, är sönderslitna eller fattas.
- Använd uteslutande tillbehör eller reservdelar som levererats av tillverkaren.
- Den här bärselen är framtagen för att endast användas av vuxna.
- Bärselen får inte användas för transport i bil.

ANVÄNDNING INÅTVÄND MOT MAMMA – FRAMÅTVÄND MOT OMGIVNINGEN

- **OBS!** Var försiktig när du böjer Dig ned eller framåt. Kontrollera att armarna stödjer barnet på ett lämpligt sätt.
- Det rekommenderas att sitta ned när du sätter barnet i bärselen och när du tar ur barnet från bärselen.

ANVÄNDNING I DET TREDJE LÄGET (PÅ FÖRÄLDERNS RYGG)

- Barn under 12 månader ska inte bäras på ryggen.
- Kontrollera med jämna mellanrum att barnet sitter bekvämt och säkert, speciellt när det bärs på ryggen.

BÄRSELENS DELAR (fig. A)

- B. Huvudstöd
- C. Öppning för armarna – bara vid användning i inåtvänt läge mot mamma
- D. Övre spänne för fastspänning till hängslena
- E. Spänne med undre fästrem
- F. Blixtlås och knappar för fastspänning till hängslena
- G. Sits - adapter
- H. Slitsar och knappar för att reglera sitsen-adaptren
- I. Veck för att reglera läget på barnets ben

HÄNGSLENAS DELAR (fig. A1)

- J. Axelband
- K. Slitsar för att späna fast bärselen vid inåtvänd eller framåtvänd användning
- L. Bröstspänne
- M. Rem för reglering av axelskydd
- N. Spänne för fastspänning av midjebälte
- O. Spänne med justeringsrem för midjebälte
- P. Midjebälte försett med blixtlås och knappar för festsättning av bärselen vid inåtvänd eller framåtvänd användning
- Q. Blixtlås och knappar för festsättning av bärselen i det tredje läget (på förälderns rygg)
- R1-R2. Justeringssystem för förälderns storlek
- S. Stöd för barnets fötter
- T. Övre spänne för fastspänning till bärselen
- U. Slitsar för festsättning av bärselen i det tredje läget (på förälderns rygg).
- V. Slitsar för insättning av det övre spännet (T) för festsätt-

ning av bärselen på hängslena
W. Ergonomiskt ryggstöd

RÅD FÖR RENGÖRING OCH SKÖTSEL

Rengöring

Följ anvisningarna som står på tvättetiketten. Kontrollera tygets och sömmarnas tillstånd efter varje tvätt.



Handtvätt i kallt vatten



Blek inte



Torktumla inte



Stryk inte



Kemtvtätta inte

Skötsel

Kontrollera regelbundet att inga sömmar gått upp på bärselen, att den inte har skadats och att inga delar fattas. I detta fall får produkten inte användas.

TRANSPORT FRAMTILL

INÅTVÄND MOT MAMMA OCH FRAMÅTVÄND MOT OMGIVNINGEN

JUSTERA HÄNGSLENAS STORLEK

1. Innan du tar på dig hängslena ska du justera storleken med hjälp av justeringssystemet för förälderns storlek: fliken med kardborreband som finns på hängslenas insida (R1) och hängslenas bakre remmar (R2). Först av allt ska fliken med kardborreband träs in i slitsen S, M eller L beroende på önskad storlek. Vik ned fliken så att kardborrebandet föster (fig. 1-1A). Varje storlek överensstämmer med en färg på slitsens sidor (blå: Small, röd: Medium, vit: Large). Därefter ska du dessutom justera de bakre remmarna på hängslena baserat på justeringen som gjorts på ryggstödet. På de två remmarna finns det tre horisontella sömmar i tre olika färger (blå, röd och vit) som motsvarar de tre storlekarna (fig. 1B). Remmarna ska justeras på så sätt att en av de tre färgade sömmarna, beroende på vald storlek, placeras i höjd med genomgången i spännet med tre öppningar (fig. 1C). Vid korrekt monterings ska alla justeringar som beskrivits ovan vara inställda på samma färg, och alltså på samma storlek (fig. 1D).

OBS! En felaktig storleksinställning kan ge upphov till felaktig fördelning av barnets vikt på förälderns axlar och försämra komforten för båda två.

OBS! Ta alltid på dig hängslena innan du placerar barnet i bärselen.

HUR DU TAR PÅ DIG HÄNGSLENA

2. Ta på dig bärselens hängslen genom att sticka in armarna i de avsedda axelbanden (fig. 2).
3. Spänn fast midjebälte (fig. 3A) och justera dess längd med hjälp av sidospännena N och O (fig. 3B).
4. Spänn fast bröstspännet (L) och justera höjden och längden på det som i figur 4.
5. Justera axelbandens längd genom att ta tag i ändarna på axelbandens justeringsremmar (M). Dra i dem så att

hängslena sitter tätt mot kroppen (fig. 5).

6. För optimal komfort under transporten ska de tre tryckpunkterna på det ergonomiska ryggstödet sitta tätt mot ryggens kurva (fig. 6).

FASTSÄTTNING AV BÄRSELEN TILL HÄNGSLENA FÖR ANVÄNDNING I INÅTVÄNT OCH FRAMÅTVÄNT LÄGE

7. Fäst bärselen till hängslena med hjälp av avsett blixtlås (F och P) så som visas i figur 7. Sätt därefter fast de två tryckknapparna som sitter under blixtlåset.

HUR DU SÄTTER BARNET I BÄRSELEN

OBS! Vi rekommenderar att du sätter dig ned eller står på en plan och stadig yta när du sätter barnet i bärselen. På så sätt är det lättare att hantera eventuella plötsliga rörelser av barnet.

OBS! Håll barnet stadigt medan detta görs.

ANVÄNDNING I INÅTVÄNT LÄGE

OBS! Innan du sätter barnet i bärselen ska du kontrollera att selen är korrekt fastsatt till hängslena med blixtlåset, så som beskrivs ovan, men att de undre och övre spännena (E och D) är lossade.

8. Lyft upp sitsen-adaptorn och placera barnet som i figur 8. Fäst sedan sitsen-adaptorn med hjälp av de avsedda knapparna (H) och justera till läget som bäst passar till barnets kroppsstorlek. Det får varken vara för stort eller för trångt (fig. 8A).
9. Fäst de undre spännena (E) i motsvarande slitsar (K) som finns på hängslenas axelband (fig. 9). Det finns 3 slitsar för justering av bärselens fäste för att få den så bekväm som möjligt för dig och för barnet.
10. Fäst bärselens övre spänne (D) till hängslena (T) (fig. 10) och justera vidden så att den passar till barnets kroppsstorlek (fig. 10A – 10B).

OBS! Försäkra dig om att barnet sitter gränslös över sittdelen och att benen är innanför sitsen-adaptorn. Vid användning i inåtvänt läge ska du se till att barnets armar är införda i den avsedda öppningen (C).

HUR DU ANVÄNDER VECKEN

11. Denna bärsel är försedd med praktiska veck för att anpassa sittdelen efter barnets ergonomiska behov för att bibehålla rätt kroppsställning, med benen något isär. För nyfödda barn, vid användning i inåtvänt läge, rekommenderar vi att lämna vecken helt stängda och låta barnet ha benen uppdagna (fig. 11A).

I stället för att placera det nyfödda barnet i fosterställning kan man öppna dragkedjorna helt för att garantera korrekt stöd för barnets ben när de är något isär (fig. 11 B).

Därefter rekommenderar vi att stänga blixtlåsen gradvis efter hand som barnet växer för att fortsätta garantera korrekt kroppsställning för barnet.

Från och med tre månaders ålder kan man lämna vecken helt stängda (fig. 11 C), och låta barnet ha fötterna på de avsedda stöden på sidostyckena av föräldrarnas midjebälte.

ANVÄNDNING I FRAMÅTVÄNT LÄGE

När barnet är starkt nog i nacken för att kunna hålla upp huvudet själv, ungefär från 4 månaders ålder, kan det bäras framåtvänt.

12. För att montera bärselen i framåtvänt läge ska du fästa bärselen till föräldrarnas midjebälte (enligt beskrivningen

i punkt 7) med hjälp av spännena (E) och fästa den till axelbanden genom att trä remmarna genom de avsedda justeringsglitsarna (K) enligt beskrivningen i punkt 9.

Observera noga: Vid användning i framåtvänt läge ska bärselens veck vara helt öppna (fig. 12).

13. Därefter kan du placera barnet i bärselen. Se noga till att barnets ben träas in genom sitsen-adaptorn (fig. 13A) som redan har justerats och spänts fast i lämpligt läge (se punkt 8 för justering av sitsen-adaptorn). Efter att ha placerat barnet i bärselen kan den justeras med hjälp av spännenas remmar E (fig. 13B).

OBS! Håll barnet stadigt medan detta görs. Försäkra dig om att barnet sitter gränslös över sittdelen och att benen är innanför sitsen-adaptorn.

14. Vik ned bärselens övre del 180° så att det viks fullständigt (fig. 14A) och spänn fast den med de övre spännena (D) till spännena (T) som finns på hängslena (fig. 14B). Vid användning i framåtvänt läge ska armarna vara placerade över bärselens vikta del. Det går att justera avståndet mellan bärselen och föräldrarnas bröst med hjälp av bärselens undre (fig. 13B) och övre spänne (fig. 14C).

TREDJE LÄGET – PÅ FÖRÄLDERNES RYGG

JUSTERA HÄNGSLENAS STORLEK

Kontrollera att hängslena är inställda på rätt storlek innan du använder dem. Se punkt 1 om du behöver justera storleken på föräldrarnas ryggstöd.

HUR DU TAR PÅ DIG HÄNGSLENA

OBS! Ta alltid på dig hängslena innan du placerar barnet i bärselen.

15. Först av allt, flytta de övre spännena (T) på hängslenas baksida på det sätt som visas i figur 15A och för in dem i slitsarna (V) (fig. 15B).
16. Ta på dig hängslena åt motsatt håll, med det ergonomiska ryggstödet (W) på magen (fig. 16A). Stäng sedan midjebältet med det avsedda spännet (N) (fig. 16B).
17. Öppna vecken (I), fäst knapparna på sitsen-adaptorn (H) på så sätt att den sitter tätt mot bärselen och fäst bärselens blixtlås (F) i blixtlåset som finns på hängslenas bakre del (Q) så som visas i figur 17A. Knäpp därefter fast de 2 tryckknapparna (fig. 17B).

Observera noga: Beroende på barnets kroppsstorlek kan man i detta läge undvika att använda sitsen-adaptorn.

18. Fäst på bara ena sidan bärselens undre spänne (E) genom att trä det genom motsvarande slits (U) (fig. 18A) och det övre spännet (T) (fig. 18B).

Därefter kan du sätta barnet i bärselen för att transporteras i det tredje läget, på föräldrarnas rygg.

HUR DU SÄTTER BARNET I BÄRSELEN

Följ anvisningarna nedan för att sätta barnet i bärselen för användning i det tredje transportläget (på föräldrarnas rygg) utan hjälp av en annan vuxen person.

OBS! Vi rekommenderar att du sätter dig ned när du sätter barnet i bärselen. På så sätt är det lättare att hantera eventuella plötsliga rörelser av barnet.

OBS! Håll barnet stadigt medan detta görs.

19. Sätt barnet i bärselen (fig. 19A) och stäng sedan det undre spännet (E) och det övre spännet (T) på sidan som avsiktligt lämnats öppen för att placera barnet

(fig.19B – 19C). Justera längden på remmarna (E och T) efter barnets kroppsstorlek för att garantera största möjliga komfort. Därefter kan du placera barnet i det tredje transportläget (på förälderns rygg) genom att följa beskrivningen nedan.

HUR DU PLACERAR BARNET PÅ RYGGEN

20. Dra ut höger arm från axelbandet och låt den löpa på insidan av hängslena så att du kan ta tag i det andra axelbandet med höger hand (fig. 20A), se till att ta ett säkert tag. Dra ut även vänster arm från axelbandet (fig. 20B) och använd vänster hand för att hålla om bärselens utsida. Stick in höger arm (som håller tag i vänster axelband) i vänster axelband (fig. 20C) och börja vrida hängslena. Bärselen sitter fast i midjebältet och kommer att följa hängslenas rörelse tills det placeras korrekt på ryggen (fig. 20D).
21. Stick slutligen in den andra armen i det lediga axelbandet (fig. 21) på så sätt att hängslenas vikt fördelas jämnt över ryggen och axlarna. Stäng bröstspännet (L) och justera hängslenas alla remmar.

HUR DU TAR AV BÄRSELEN

22. För att ta av dig bärselen efter att du använt det i det tredje läget, ta av ett av de två axelbanden och ta ett ordentligt tag i det borttagna axelbandet med den andra handen (fig. 22A). Ta sedan av dig även det andra axelbandet och vrid hängslena tills barnet kommer fram till framsidan (fig. 22B – 22C). Ta därefter på axelbanden igen (fig. 22D) så att bärselen hamnar i ursprungligt läge.

OBS! Håll hårt i barnet medan detta görs.

HAKLAPP

Vid användning i inåtvänt läge kan man använda en praktisk haklapp som sätts fast på bröstspännet (L). För att montera den ska du öppna bröstspännet (L) och trä in det i haklappens tygspringa (fig. 23A). Stäng spännet efter att du satt in haklappen helt (fig. 23B).

Haklappen har två sidor. Vi råder till att använda den med frottésidan mot barnets huvud.

Om du är osäker på hur produkten ska användas, se demonstrationsfilmen via QR-koden och kontakta ARTSANA kundservice.

NÁVOD K POUŽITÍ

DŮLEŽITÉ – USCHOVEJTE TENTO NÁVOD PRO DALŠÍ POUŽITÍ.

UPOZORNĚNÍ: ABYSTE ZABRÁNILI NEBEZPEČÍ UDUŠENÍ, PŘED POUŽITÍM VYHOĎTE VŠECHNY PLASTOVÉ OBALY, MĚLI BYSTE JE ZLIKVIDOVAT NEBO UCHOVAT MIMO DOSAH DĚTÍ.

UPOZORNĚNÍ

- **POZOR:** Ujistěte se, že osoby používající nosič jsou obeznámeny s přesným způsobem jeho použití. Nedovolte nikomu, aby výrobek používal, pokud si nepřečetl a zcela nepochopil bezpečnostní pokyny a upozornění.
- Ujistěte, že jsou všichni uživatelé tohoto výrobku vybaveni fyzickými schopnostmi k jeho používání.
- **POZOR:** Nedodržení následujících pokynů může ohrozit bezpečnost vašeho dítěte.
- **POZOR:** Tento nosič není vhodný pro používání při sportovních aktivitách.
- **POZOR:** Vždy si nejdříve nasadte nosič, teprve pak do něj uložte dítě.
- **POZOR:** Vaše rovnováha může být nepříznivě ovlivněna vaším pohybem a také pohybem dítěte.
- **POZOR:** Při používání nosiče neodpínejte nikdy bederní pás dříve, než z něj vyjmete dítě.
- **POZOR:** Nikdy nepoužívejte v blízkosti otevřeného ohně.
- Použití pro věk: od narození, tj. od 3,5 kg do 15 kg.
- Jakmile dítě uložíte do nosiče, po-

zorně zkontrolujte, zda jsou pásy na úpravu šířky v pase a otvory pro nohy správně nastaveny, případně je upravte tak, aby byly správně napnuty.

- U novorozenců nedosahujících uvedené hmotnosti a dětí pod lékařským dohledem si před použitím výrobku vyžádejte názor dětského lékaře.
- Dokud dítě není schopno držet samo hlavičku a záda rovně, orientačně do věku čtyř měsíců, musí být nošeno obličejem k osobě – „nošení směrem k sobě“.
- Od okamžiku, kdy je dítě schopno držet hlavičku samo a záda rovně, orientačně od věku čtyř měsíců, může být nošeno otočeno směrem ven, tedy od sebe.
- **POZOR:** Nikdy nenechávejte dítě v nosiči bez dozoru, pokud nosič právě nenesete na zádech.
- Používejte nosič výhradně, pokud stojíte nebo jdete.
- Mějte na paměti, že dítě nesené v nosiči pocítí případné změny okolní teploty dříve, než ten, kdo ho nese.
- Před použitím se ujistěte, že jsou popruhy správně umístěné a nastavené a že jsou všechny přezky zapnuté.
- Nikdy nenoste v nosiči více než jedno dítě.
- Vždy si ověřte, zda má dítě kolem obličeje dostatek prostoru, aby mohlo volně dýchat.
- Nosič nepoužívejte, pokud nějaká jeho část chybí, je roztržená nebo poškozená.
- Nepřipevňujte na nosič doplňky, náhradní díly nebo části, které ne-

jsou dodávány výrobcem.

- Tento nosič smí používat pouze dospělá osoba.
- Nosič se nesmí používat pro přepravu v autě.

NOŠENÍ SMĚREM K SOBĚ NEBO OD SEBE

- **POZOR:** Dávejte pozor, když se shýbáte nebo předkláníte; ujistěte se, že paže vhodným způsobem dítě podpírají.
- Doporučujeme, abyste si před umístováním dítěte do nosiče a před vyjímáním dítěte z nosiče sedli.

NOŠENÍ V TŘETÍ POLOZE (NA ZÁDECH RODIČE)

- Na zádech nenoste děti, které jsou mladší než 12 měsíců.
- Pravidelně kontrolujte, zda má dítě pohodlí a je v bezpečí, zejména pokud ho nesete na zádech.

ČÁSTI NOSIČE

- A. Vak nosiče
- B. Opěrka hlavy
- C. Otvory na ruce dítěte – pouze při nošení směrem k sobě
- D. Horní přezka pro upevnění popruhů
- E. Přezka se spodním upevňovacím pásem
- F. Zip a knoflíky pro upevnění popruhů
- G. Novorozenecká zmenšovací vložka
- H. Otvory a knoflíky pro nastavení zmenšovací vložky
- I. Skládací díly pro nastavení polohy nohou dítěte

ČÁSTI POPRUHŮ

- J. Ramenní popruhy
- K. Otvory pro upevnění nosiče při nošení směrem k sobě a směrem od sebe
- L. Hrudní přezka
- M. Pás pro nastavení ramenních popruhů
- N. Přezka pro upevnění bederního pásu
- O. Přezka s páskem pro nastavení šířky bederního pásu
- P. Bederní pás vybavený zapínáním na zip a knoflíky pro upevnění vaku nosiče v případě nošení ve směru k sobě a ve směru od sebe

- Q. Zip a knoflíky pro upevnění vaku ve třetí poloze (na zádech rodiče)
- R1–R2. Systém nastavení velikosti rodiče
- S. Opěrky na nohy dítěte
- T. Horní přezka pro upevnění vaku nosiče
- U. Otvory pro upevnění nosiče ve třetí poloze (na zádech rodiče).
- V. Otvory na vsunutí horní přezky (T) pro upevnění nosiče k popruhům
- W. Ergonomická opěrka zad

DOPORUČENÉ ČISTĚNÍ A ÚDRŽBA

Čištění

Řiďte se pokyny pro praní uvedenými na štítku výrobku. Po každém vyprání zkontrolujte pevnost látky a švů.



Perte v ruce ve studené vodě



Nebělte



Nesušte v sušičce



Nežehlete



Nečistěte chemicky

Údržba

Pravidelně kontrolujte, zda se nosič někde nepáře, není poškozen nebo některá jeho část nechybí. Pokud ano, výrobek nepoužívejte.

ČELNÍ NOŠENÍ SMĚREM K SOBĚ NEBO OD SEBE

NASTAVENÍ VELIKOSTI POPRUHŮ

1. Než si nasadíte nosné popruhy, upravte jejich velikost pomocí systémů pro nastavení velikosti: jazyčku se suchým zipem umístěným uvnitř popruhů (R1) a zadních pásů k popruhům (R2). Nejdříve vsuňte jazyček se suchým zipem do otvoru S, M nebo L podle požadované velikosti, přehněte ho a upevněte suchý zip (obr. 1–1A). Každé velikosti je přiřazena jedna barva na stranách otvoru (modrá: velikost small, červená: velikost medium, bílá: velikost large). Potom upravte také zadní pásy popruhů na základě nastavení provedeného na zádech. Na obou pásech jsou provedena tři vodorovná prošíť ve třech různých barvách (modrá, červená a bílá), která odpovídají třem velikostem (obr. 1B). Při nastavování pásů je potřeba dbát na to, abyste umístili jedno z barevných prošíť, v závislosti na požadované velikosti, souběžně s prosvětlením přezky s trojitým jištěním (obr. 1C). Při správné úpravě jsou všechna nastavení popsaná v předchozích bodech nastavena na stejnou barvu odpovídající stejné velikosti (obr. 1D).

Pozor: Nesprávné nastavení velikosti by mohlo negativně ovlivnit správné rozložení hmotnosti dítěte na ramenu rodiče a pohodlí obou dvou.

POZOR: Vždy si nejdříve nasadte nosič, teprve pak do něj uložte dítě.

JAK SI NASADIT POPRUHY

2. Nasadte si popruhy nosiče tak, že provlečete ruce příslušnými ramenními popruhy (obr. 2).
3. Zapněte bederní pás (obr. 3A) a upravte jeho šířku pomocí bočních přezek N a O (obr. 3B).
4. Zapněte hrudní přezku (L) a upravte ji do výšky i do šířky tak, jak je uvedeno na obr. 4.
5. Nastavte délku ramenních popruhů uchopením konců pásů pro nastavení ramenních popruhů (M). Přitáhněte je tak, aby popruhy dobře přilnuly k tělu (obr. 5).
6. Pro maximální pohodlí během přepravy musí tři tlakové body na ergonomické opěrce zad přilnout ke křivce zad (obr. 6).

UPEVNĚNÍ NOSIČE K POPRUHŮM PRO NOŠENÍ SMĚREM K SOBĚ NEBO OD SEBE

7. Připevňte nosič k popruhům pomocí příslušného zipu (F a P), jak je vidět na obrázku 7; následně zacvakněte obě patentky umístěné pod zipem.

JAK ULOŽIT DÍTĚ DO NOSIČE

POZOR: Doporučujeme, abyste si před umístováním dítěte do nosiče a vyjímáním dítěte z nosiče sedli nebo úkon prováděli na rovné a stabilní ploše tak, abyste měli pod kontrolou případné nečekané a náhlé pohyby dítěte.

POZOR: Při provádění tohoto úkonu dítě pevně držte.

NOŠENÍ SMĚREM K SOBĚ

POZOR: Před uložením dítěte do nosiče si ověřte, že je vak nosiče připevněn k popruhům pomocí zipu tak, jak bylo popsáno dříve, ale že spodní i horní zapínací přezky (E a D) jsou rozepnuté.

8. Zvedněte zmenšovací vložku a pohodlně umístěte dítě tak, jak uvedeno na obrázku 8. Následně připevňte zmenšovací vložku pomocí příslušných knoflíků (H) a upravte ji do polohy co nejhodnější pro tělíčko dítěte tak, aby nebyla ani příliš volná, ani příliš těsná (obr. 8A).
9. Připevňte spodní zapínací přezky (E) do odpovídajících otvorů (K) na ramenních popruzích nosných popruhů (obr. 9). Zde jsou tři otvory pro úpravu připevnění vaku nosiče co nepohodlněji pro vás i pro dítě.
10. Připevňte horní přezky nosiče (D) k popruhům (T) (obr. 10) a nastavte šířku tak, aby se přizpůsobily tělíčku dítěte (obr. 10A–10B).

POZOR: Ujistěte se, že jsou nohy dítěte správně po stranách sedáku a že jsou vsunuté do zmenšovací vložky. Při nastavení pro nošení směrem k sobě se ujistěte, že jsou ruce dítěte vloženy do příslušného otvoru (C).

POUŽITÍ SKLÁDACÍHO DÍLU

11. Nosič je vybaven praktickými skládacími díly, díky nimž se sedák nosiče přizpůsobuje různým ergonomickým požadavkům dítěte a stále udržuje postavení nohou v mírně roztažené poloze. U novorozenců je vhodné při nošení směrem k sobě nechat skládací díly úplně zapnuté, aby dítě mohlo mít nohy přitážené k tělu (obr. 11 A).

Alternativně k této poloze lze zipy kompletně otevřít tak, aby novorozenec měl správnou oporu nohou v mírně roztažené poloze (obr. 11 B).

Poté, přiměřeně růstu dítěte, se doporučuje zipy postupně dovírat pro zaručení správného postavení dítěte. Od třetího měsíce je pak možné nechat skládací díly zavře-

né (obr. 11 C); v této konfiguraci má dítě nohy opřené o příslušné opěrky po stranách beder rodiče.

NOŠENÍ SMĚREM OD SEBE

Dítě může být od okamžiku, kdy je schopno samo držet hlavičku a záda svise, orientačně od věku 4 měsíců, nošeno obličejem směrem ven, tedy ve směru od sebe.

12. Při nasazování nosiče pro nošení směrem od sebe je nutné připevnit nosič k bedernímu pásu rodiče (jak je popsáno v bodě 7) a pomocí přezek (E) ho připnout k ramenním popruhům, přičemž pásy musíte provléct příslušnými nastavovacími otvory (K) tak, jak je popsáno v bodě 9.

Poznámka: při nošení směrem od sebe musí být skládací díly nosiče úplně rozepnuté (obr. 12).

13. Nyní je možné uložit dítě do nosiče, dejte pozor, aby nožičky dítěte byly protaženy dovnitř zmenšovací vložky (obr. 13A), kterou musíte nejdříve upravit a připevnit do požadované polohy (viz bod 8 nastavení zmenšovací vložky). Jakmile dítě umístíte do nosiče, můžete nosič upravit pomocí pásů přezek E (obr. 13B).

POZOR: Při provádění tohoto úkonu dítě pevně držte. Ujistěte se, že jsou nohy dítěte správně po stranách sedáku a že jsou vsunuté do zmenšovací vložky.

14. Přehněte horní část vaku nosiče o 180°, obraťte ji směrem dolů (obr. 14A) a upevněte pomocí horních přezek (D) k přezkám (T) na popruzích (obr. 14B). U nastavení pro nošení směrem od sebe musí ruce zůstat nad obrácenou klopou nosiče. Lze nastavit i vzdálenost nosiče od hrudníku rodiče pomocí spodních (obr. 13B) a horních přezek nosiče (obr. 14C).

TŘETÍ POLOHA – NA ZÁDECH RODIČE

NASTAVENÍ VELIKOSTI POPRUHŮ

Před nasazením popruhů se ujistěte, že jsou nastavené na správnou velikost. Viz bod 1 pro případ, že je nutné upravit velikost opěrky zad pro rodiče.

JAK NASADIT POPRUHY

POZOR: vždy si nejdříve nasadte nosič, teprve pak do něj uložte dítě.

15. Jako první nastavte horní přezky (T) na zadní část popruhů nosiče, jak je vidět na obrázku 15A, pak je vložte do otvorů (V) (obr. 15B).
16. Nasadte si nosič opacně, tedy ergonomickou opěrku zad (W) na břicho (obr. 16A); pak si zapněte bederní pás pomocí příslušné přezky (N) (obr. 16B).
17. Rozepněte skládací díly (I), zapněte knoflíky zmenšovací vložky (H) tak, aby dobře přisedla na nosič, pak zapněte zip nosiče (F) k zadnímu zipu popruhů (Q) podle obrázku 17A; poté zacvakněte obě patentky (obr. 17B).

Poznámka: Při tomto nastavení je možné v závislosti na tělíčku dítěte rovněž nepoužít zmenšovací vložku.

18. Připněte pouze z jedné strany spodní přezku nosiče (E) tak, že ji protáhnete odpovídajícím otvorem (U) (obr. 18A), a horní přezku (T) (obr. 18B).

Nyní je nosič připraven pro umístění dítěte tak, abyste ho mohli přepravovat v třetí poloze, tedy na zádech rodiče.

JAK ULOŽIT DÍTĚ DO NOSIČE

Postupem podle níže uvedených pokynů je možné dítě uložit do nosiče pro přepravu ve třetí poloze (na zádech rodiče) bez pomoci jiného dospělého.

POZOR: Doporučujeme, abyste si před umístováním dítěte do nosiče, sedli, abyste měli pod kontrolou případné nečekané a náhlé pohyby dítěte.

POZOR: Při provádění tohoto úkonu dítě pevně držte.

19. Umístěte dítě do nosiče (obr. 19A), pak zapněte spodní (E) i horní přezku (T) otevřené strany použité pro uložení dítěte (obr. 19B–19C). Upravte délku pásů (E a T) podle tělíčka dítěte tak, abyste mu zajistili maximální pohodlí. Nyní je možné uložit vaše dítě do nosiče ve třetí poloze (na zádech rodiče) podle následujícího postupu.

UMÍSTĚNÍ DÍTĚTE NA ZÁDECH

20. Vytáhněte pravou paži z ramenního popruhu, protáhněte ji do vnitřní části popruhů a stejnou rukou uchopte opačný ramenní popruh (obr. 20A). Dbejte na to, abyste ho uchopili velmi pevně. Nyní vytáhněte i levou paži z ramenního popruhu (obr. 20B) a touto rukou zvnějšku podepřete vak nosiče. Vsuňte pravou ruku, kterou držíte levý ramenní popruh, do tohoto ramenního popruhu (obr. 20C) a začněte otáčet popruhem. Nosič připevněný k bedernímu pásu se bude otáčet spolu s popruhem a umístí se správně na zádech (obr. 20D).

21. Pro dokončení tohoto úkonu vsuňte druhou paži do volného ramenního popruhu (obr. 21) tak, aby se hmotnost popruhu rovnoměrně přenesla na záda a na ramena. Zapněte hrudní přezku (L) a upravte všechny pásy popruhů nosiče.

SEJMUTÍ NOSIČE

22. Pro sejmutí nosiče, který jste používali pro nošení ve třetí přepravní poloze, stáhněte jeden ze dvou ramenních popruhů a pevně opačnou rukou uchopte popruh, který máte ještě na rameni (obr. 22A); stáhněte i druhý ramenní popruh a nosným popruhem otáčejte, dokud se dítě neocitne v čelní poloze (obr. 22B–22C). Nyní si znovu navlečte ramenní popruhy (obr. 22D), abyste se vrátili do původní polohy.

POZOR: Při provádění těchto úkonů dítě pevně držte.

BRYNDÁK

V poloze směrem k sobě je možné použít praktický bryndák, který se upevňuje na hrudní přezku (L). K připevnění je nutné rozepnout hrudní přezku (L) a protáhnout pásek textilním otvorem bryndáku (obr. 23A). Vše dokončíte zapnutím přezky (obr. 23B) po vložení bryndáku.

Bryndák je oboustranný: doporučujeme, abyste ho používali froté stranou směrem k hlavičce dítěte.

V případě, že budete mít pochybnosti o použití výrobku, pusťte si ukázkové video pomocí QR kódu a obraťte se na zákaznický servis ARTSANA.

PL INSTRUKCJA UŻYTKOWANIA

OSTRZEŻENIE – ZACHOWAĆ INSTRUKCJE NA PRZYSZŁOŚĆ JAKO ŹRÓDŁO INFORMACJI.

OSTRZEŻENIE: ABY ZAPOBIEC NIEBEZPIECZEŃSTWU UDUSZENIA, PRZED UŻYCIEM NALEŻY USUNĄĆ WSZYSTKIE PLASTIKOWE OPAKOWANIA, KTÓRE POWINNY ZOSTAĆ ZNISZCZONE LUB PRZECHOWYWANE POZA ZASIĘGIEM DZIECI.

OSTRZEŻENIA

- **OSTRZEŻENIE:** Upewnić się, że użytkownicy nosidełka znają dokładny sposób jego działania. Nie pozwalać na używanie produktu osobom, które nie przeczytały i nie zrozumiały w pełni ostrzeżeń i instrukcji.
- Upewnić się, że wszyscy użytkownicy posiadają zdolności fizyczne niezbędne do używania tego produktu.
- **OSTRZEŻENIE:** Nieprzestrzeganie poniższych instrukcji może zagrozić bezpieczeństwu waszego dziecka.
- **OSTRZEŻENIE:** To nosidełko nie nadaje się do użytku podczas zajęć sportowych.
- **OSTRZEŻENIE:** nosidełko powinno być zawsze zakładane przed umieszczeniem w nim dziecka.
- **OSTRZEŻENIE:** Twoja równowaga może być zakłócona ruchami Twoimi i dziecka.
- **OSTRZEŻENIE:** Używając nosidełka nie rozpinąć nigdy pasa brzusz-

nego przed wyjęciem dziecka.

- **OSTRZEŻENIE:** Nigdy nie używać produktu w pobliżu otwartego ognia.
- Zalecany wiek użycia: od urodzenia; od 3,5 kg do 15 kg.
- Po umieszczeniu dziecka w nosidełku należy uważnie sprawdzić, czy elementy regulujące obszerność obwodu w pasie i nóg zostały prawidłowo dopasowane; ewentualnie należy się nimi posłużyć, aby je odpowiednio naprężyć.
- W przypadku noworodków o niskiej wadze i dzieci wymagających szczególnej opieki medycznej, przed użyciem produktu należy zasięgnąć opinii pediatry.
- Dziecko, które nie jest jeszcze w stanie samodzielnie utrzymać uniesionej główki i pleców w pozycji pionowej, czyli mniej więcej do czwartego miesiąca życia, powinno być noszone przodem do rodzica.
- Kiedy dziecko jest w stanie samodzielnie utrzymać uniesioną główkę i plecy w pozycji pionowej, czyli mniej więcej od czwartego miesiąca życia, może być noszone tyłem do rodzica.
- **OSTRZEŻENIE:** Nie pozostawiać nigdy dziecka w nosidełku bez opieki, jeśli nie zostało ono założone.
- Należy stosować nosidełko tylko w pozycji stojącej lub podczas przemieszczania się.
- Należy pamiętać, że dzieci szybciej reagują na zmiany temperatury niż dorośli.
- Przed przystąpieniem do użytkowania należy upewnić się, czy pasy zostały prawidłowo umieszczone i

wyregulowane oraz czy zostały za-
pięte sprzączki.

- Nosidełko służy do przenoszenia tylko jednego dziecka.
- Należy zawsze sprawdzić, czy wokół buzi dziecka została zachowana odpowiednia przestrzeń, aby zapewnić dopływ dużej ilości powietrza.
- Nie używać nosidełka, jeśli jakkolwiek jego element został uszkodzony, rozerwany lub zgubiony.
- Nie montować na nosidełku akcesoriów, części zamiennych oraz elementów, które nie zostały dostarczone przez producenta.
- Nosidełko powinno być obsługiwane tylko przez osobę dorosłą.
- Nosidełko nie może być używane do transportu samochodem.

UŻYCIĘ PRZODEM DO RODZICA - TYŁEM DO RODZICA

- **OSTRZEŻENIE:** Zachować ostrożność podczas nachylania i wychylania się; upewnić się, czy dziecko jest odpowiednio podtrzymywane.
- W trakcie wykonywania czynności związanych z wkładaniem i wyjmowaniem dziecka z nosidełka zaleca się pozycję siedzącą.

UŻYCIĘ W TRZECIEJ POZYCJI (NA PLECACH RODZICA)

- Nie nosić na plecach dzieci w wieku poniżej 12 miesięcy.
- Regularnie sprawdzać czy dziecko ma bezpieczną i wygodną pozycję, zwłaszcza gdy jest noszone na plecach.

CZĘŚCI SKŁADOWE NOSIDEŁKA (rys. A)

- B. Oparcie na główkę
- C. Otwory do przełożenia ramion - używane tylko w konfiguracji przodem do rodzica
- D. Górna sprzączka zapinana do szelek
- E. Dolna sprzączka z taśmą do mocowania
- F. Zamek błyskawiczny i guziki zapinane do szelek
- G. Siedzisko- wkładka redukcyjna
- H. Otwory i guziki do regulacji siedziska-wkładki redukcyjnej
- I. Kieszonki do regulacji pozycji nóg dziecka

CZĘŚCI SKŁADOWE SZELEK (rys. A1)

- J. Pasy naramienne
- K. Otwory do zapinania nosidełka przy użyciu przodem do rodzica i tyłem do rodzica
- L. Sprzączka na mostku
- M. Pas do regulacji pasów naramiennych
- N. Sprzączka do mocowania pasa brzuszego
- O. Sprzączka z taśmą do regulacji pasa brzuszego
- P. Pas brzuszny wyposażony w zamek błyskawiczny i guziki do mocowania nosidełka do użycia przodem do rodzica i tyłem do rodzica
- Q. Zamek błyskawiczny i guziki do mocowania nosidełka w trzeciej pozycji (na plecach rodzica)
- R1-R2. System regulacji do rozmiaru rodzica
- S. Podpórki dla nóg dziecka
- T. Górna sprzączka zapinana do nosidełka
- U. Dziurki do przypięcia nosidełka w trzeciej pozycji (na plecach rodzica).
- V. Dziurki do wkładania górnej sprzączki (T) do mocowania nosidełka do szelek
- W. Ergonomiczne oparcie

RADY ZWIĄZANE Z CZYSZCZENIEM I KONSERWACJĄ

Czyszczenie

Zastosować się do instrukcji przytoczonych na wszywcze. Po każdym praniu należy sprawdzić wytrzymałość tkaniny oraz szwów.



Prać ręcznie w zimnej wodzie



Nie używać wybielaczy



Nie suszyć mechanicznie



Nie prasować



Nie czyścić chemicznie

Konserwacja

Okresowo kontrolować nosidełko; sprawdzać, czy nie jest ono rozprute, uszkodzone oraz czy nie brakuje elementów składowych. Jeśli tak, produkt nie powinien być używany.

NOSZENIE DZIECKA Z PRZODU PRZODEM DO RODZICA I TYŁEM DO RODZICA

REGULACJA WYMIARU SZELEK

1. Przed założeniem szelek należy wyregulować ich rozmiar przy pomocy systemów regulacji do rozmiaru rodzica: pasek z rzepem znajdujący się wewnątrz szelek (R1) i tył-

ne pasy szelek (R2). W pierwszej kolejności wsunąć pasek z rzepem do otworu S, M, L, w zależności odżądanego rozmiaru i złożyć go, zapinając rzep (rys. 1-1A). Do każdego rozmiaru przypisany jest kolor po bokach otworu (niebieski: rozmiar Small, czerwony: rozmiar Medium, biały: rozmiar Large). Następnie wyregulować także tylne pasy szelek, zgodnie z regulacją wykonaną na oparciu. Na 2 paszkach znajdują się 3 poziome przesyrcia w trzech różnych kolorach (niebieskim, czerwonym i białym), które odpowiadają trzem rozmiarom (rys. 1B). Paski należy wyregulować umieszczając kolorowe przesyrcia, w zależności odżądanego rozmiaru, równoległe ze szlufką sprzączki z trzema otworami (rys. 1C). Nosidełko zamontowane jest prawidłowo, gdy wszystkie regulacje opisane wyżej są ustawione na jednym kolorze, odpowiadającym jednemu rozmiarowi (rys. 1D).

Ostrzeżenie: Ustawienie niewłaściwego rozmiaru może spowodować nieprawidłowe rozłożenie ciężaru dziecka na ramionach rodzica i zmniejszenie komfortu obojga.

OSTRZEŻENIE: zawsze zakładać szelki przed umieszczeniem dziecka w nosidełku.

SPOSÓB ZAKŁADANIA SZELEK

2. Założyć szelki nosidełka wsuwając ramiona w odpowiednie pasy naramienne (rys. 2).
3. Zamocować pas brzuszny (rys. 3A) i wyregulować jego szerokość za pomocą bocznych sprzączek N i O (rys. 3B).
4. Zamocować sprzączkę na mostku (L) i wyregulować jej długość i szerokość, jak pokazano na rysunku 4.
5. Wyregulować długość pasów naramiennych chwytając końcówki pasów do regulacji (M). Przyciągnąć je w taki sposób, by szelki dobrze przylegały do ciała (rys. 5).
6. Dla maksymalnego komfortu podczas noszenia trzy punkty nacisku znajdujące się na ergonomicznym oparciu muszą przylegać do krzywizny pleców (rys. 6).

MOCOWANIE NOSIDEŁKA DO SZELEK DLA KONFIGURACJI PRZODEM DO RODZICA I TYŁEM DO RODZICA

7. Przypiąć nosidełko do szelek przy pomocy odpowiedniego zamka błyskawicznego (F i P), jak pokazano na rysunku 7; następnie zapiąć 2 zatrzaski znajdujące się pod zamkiem.

JAK UMIESZCZAĆ DZIECKO W NOSIDEŁKU

Ostrzeżenie: W trakcie wykonywania czynności związanych z wkładaniem i wyjmowaniem dziecka z nosidełka zaleca się przyjąć pozycję siedzącą lub stanąć na płaskiej i stabilnej powierzchni, tak by móc zapanować nad ewentualnymi nieprzewidywanymi ruchami dziecka.

Ostrzeżenie: w trakcie wykonywania tej czynności należy dobrze przytrzymywać dziecko.

UŻYCIE PRZODEM DO RODZICA

Ostrzeżenie: Przed włożeniem dziecka do nosidełka upewnić się, że nosidełko jest umocowane do szelek przy pomocy zamka błyskawicznego, jak opisano wyżej, ale sprzączki mocujące dolne i górne (E i D) są wypięte.

8. Podnieść siedzisko-wkładkę redukcijną i ułożyć dziecko jak pokazano na rysunku 8. Następnie zapiąć siedzisko guzikami (H), regulując je w pozycji najbardziej odpowiedniej dla ciała dziecka, tak by nie było ani zbyt luźne ani zbyt ciasne (rys. 8A).
9. Zamocować dolne sprzączki (E) w odpowiednich otwo-

rach (K), znajdujących się na pasach naramiennych szelek (rys. 9). Są 3 otwory do regulacji mocowania nosidełka w najbardziej wygodny sposób dla rodzica i dla dziecka.

10. Zapiąć górne sprzączki nosidełka (D) do szelek (T) (rys. 10), regulując szerokość w taki sposób, by dopasowały się do ciała dziecka (rys. 10A - 10B).

Ostrzeżenie: Upewnić się, że nóżki dziecka znajdują się okrakiem na siedzeniu, włożone do siedziska-wkładki redukcyjnej. W konfiguracji przodem do rodzica upewnić się, że ramiona dziecka włożone są w odpowiednie otwory (C).

UŻYCIE KIESZONEK

11. Nosidełko jest wyposażone w praktyczne kieszonki w celu dopasowania siedziska do różnych wymogów ergonomicznych dziecka, utrzymując odpowiednie ułożenie nóg w niewielkim rozkroku. W przypadku noworodków w konfiguracji przodem do mamy, zaleca się całkowite zamknięcie kieszonek, aby umożliwić dziecku utrzymanie nóg złączonych razem (rys. 11A).

Jako alternatywę do ułożenia nóg trzymanych razem istnieje możliwość całkowitego otwarcia zamków błyskawicznych, aby zapewnić noworodkowi prawidłowe podparcie nóg w pozycji lekko rozkrocznej (rys. 11 B).

Później, wraz ze wzrostem dziecka, proponuje się, aby stopniowo zamykać zamki błyskawiczne w celu kontynuacji zapewnienia prawidłowego ułożenia dziecka.

Natomiast od trzeciego miesiąca możliwe jest zamknięcie kieszonek (rys. 11 C) i umieszczanie stóp dziecka na odpowiednich podpórkach znajdujących się w bocznych częściach pasa brzusznego rodzica.

UŻYCIE TYŁEM DO RODZICA

Od momentu gdy dziecko jest w stanie trzymać głowę i plecy pionowo, czyli mniej więcej od 4 miesiąca życia, może być przenoszone w pozycji tyłem do rodzica.

12. Aby zamontować nosidełko w konfiguracji tyłem do rodzica należy zamocować nosidełko do pasa brzusznego rodzica (jak opisano w punkcie 7) i przy pomocy sprzączek (E) zaczepić je do pasów naramiennych, przesuwając taśmy przez odpowiednie otwory regulacyjne (K), jak opisano w punkcie 9.

Uwaga: w konfiguracji tyłem do rodzica kieszonki nosidełka muszą być całkowicie otwarte (rys. 12).

13. W tym momencie można włożyć dziecko do nosidełka, zwracając uwagę na to, by przełożyć nóżki dziecka w siedzisko-wkładkę redukcyjną (rys. 13A), wcześniej wyregulowane i zamocowane na żądanej pozycji (patrz punkt 8 regulacja siedziska-wkładki redukcyjnej). Po włożeniu dziecka do nosidełka można wyregulować nosidełko posługując się taśmami sprzączek E (rys. 13B).

Ostrzeżenie: w trakcie wykonywania tej czynności trzeba dobrze przytrzymywać dziecko. Upewnić się, że nóżki dziecka znajdują się okrakiem na siedzeniu, włożone do siedziska-wkładki redukcyjnej.

14. Zawinąć górną część nosidełka o 180°, przekładając ją w dół (rys. 14A) i zamocować ją przy pomocy górnych sprzączek (D) do sprzączek (T) znajdujących się na szelkach (rys. 14B). W konfiguracji tyłem do rodzica ramiona muszą znajdować się pod punktem złożenia nosidełka. Można wyregulować odległość nosidełka od klatki piersiowej rodzica, posługując się sprzączkami dolnymi (rys. 13B) i górnymi (rys. 14C).

TRZECIA POZYCJA - NA PLECACH RODZICA

REGULACJA ROZMIARU SZELEK

Przed włożeniem szelek upewnić się, że są ustawione na właściwym rozmiarze. Zobacz punkt 1 w przypadku gdy konieczna jest regulacja rozmiaru oparcia dla rodzica.

SPOSÓB ZAKŁADANIA SZELEK

OSTRZEŻENIE: zawsze zakładać szelki przed umieszczeniem dziecka w nosidełku.

15. Najpierw umieścić górne sprzączki (T) w górnej części szelek, jak pokazano na rysunku 15A i włożyć je w otwory (V) (rys. 15B).
16. Założyć szelki odwrotnie, z ergonomicznym oparciem (W) na brzuchu (rys. 16A); następnie zapiąć pas brzuszny używając odpowiedniej sprzączki (N) (rys. 16B).
17. Otworzyć kieszonki (I), zapiąć guziki siedziska-wkładki redukcyjnej (H) tak by przylegało do nosidełka i przypiąć zamek nosidełka (F) do tylnego zamka szelek (Q), jak pokazuje rysunek 17A; następnie zapiąć dwa zatrzaski (rys. 17B).

Uwaga: W tej konfiguracji w zależności od budowy ciała dziecka można nie używać siedziska-wkładki redukcyjnej.

18. Zamocować dolną sprzączkę nosidełka (E) tylko z jednej strony, przekładając ją przez odpowiedni otwór (U) (rys. 18A) i górną sprzączkę (T) (rys. 18B).

W tej chwili nosidełko jest gotowe na włożenie do niego dziecka, do noszenia go w trzeciej pozycji, na plecach rodzica.

JAK UMIESZCZAĆ DZIECKO W NOSIDEŁKU

Postępując zgodnie z poniższymi wskazówkami włożyć dziecko do nosidełka używanego do trzeciej pozycji noszenia (na plecach rodzica) bez pomocy drugiej osoby dorosłej.

OSTRZEŻENIE: W trakcie wykonywania czynności związanych z wkładaniem dziecka do nosidełka zaleca się pozycję siedzącą, by móc reagować odpowiednio na ewentualne nieprzewidziane ruchy dziecka.

OSTRZEŻENIE: W trakcie wykonywania tej czynności należy dobrze przytrzymywać dziecko.

19. Włożyć dziecko do nosidełka (rys. 19A), po czym zapiąć dolną sprzączkę (E) i górną sprzączkę (T) po otwartej stronie, z której wkładaliśmy dziecko (rys. 19B - 19C). Dopasować długość pasków (E i T) do ciała dziecka, aby zapewnić mu najwyższy komfort. W tym momencie można ułożyć dziecko w trzeciej pozycji noszenia (na plecach rodzica), postępując zgodnie z instrukcjami podanymi poniżej.

UMIESZCZENIE DZIECKA NA PLECACH

20. Wsunąć prawe ramię z pasa naramiennego i przesuwać je na dolną część szelek chwycić tą samą ręką, jak najmocniej, przeciwny pas naramienny (rys. 20A). Wsunąć także lewe ramię z pasa naramiennego (rys. 20B) i podtrzymać nim z zewnątrz korpus nosidełka. Wsunąć prawą rękę, którą trzyma się lewy pas naramienny, do pasa naramiennego (rys. 20C) i rozpocząć przekręcanie szelek. Nosidełko, umocowane do pasa brzuszego, przekręci się razem z szelkami i ustawi się prawidłowo na plecach (rys. 20D).
21. Aby zakończyć czynność wsunąć drugie ramię do wolnego pasa naramiennego (rys. 21), tak by ciężar szelek rozłożył się równomiernie na plecy i na ramiona. Zapiąć sprzączkę na mostku (L) i wyregulować wszystkie taśmy szelek.

ZDEJMOWANIE NOSIDEŁKA

22. Aby zdjąć nosidełko po użyciu w trzeciej pozycji noszenia, należy wysunąć jeden z dwóch pasów naramiennych i drugą ręką mocno chwycić ciągle nałożony na siebie pas (rys. 22A); wysunąć także drugi pas naramienny i przekręcić szelki tak, aż dziecko znajdzie się z przodu (rys. 22B - 22C). W tym momencie włożyć na nowo pasy naramienne (rys. 22D), aby wrócić do pozycji początkowej.

OSTRZEŻENIE: Podczas wykonywania tych czynności należy mocno przytrzymywać dziecko.

ŚLINIACZEK

W pozycji przodem do rodzica można użyć praktycznego śliniaczka, mocowanego do sprzączki na mostku (L). Do jego przymocowania otworzyć sprzączkę na mostku (L) i wsunąć taśmę do dziurki śliniaczka (rys. 23A). Po włożeniu śliniaczka zakończyć czynność zamykając sprzączkę (rys. 23B).

Śliniaczek jest dwustronny; zaleca się używanie go w taki sposób, by strona z gąbki skierowana była w stronę głowy dziecka.

W przypadku wątpliwości odnośnie użycia produktu można zobaczyć film instruktażowy skanując QR Code i skontaktować się z obsługą klienta ARTSANA.

ΕΛ ΟΔΗΓΙΕΣ ΧΡΗΣΗΣ

ΠΡΟΣΟΧΗ! ΦΥΛΑΞΤΕ ΤΙΣ ΟΔΗΓΙΕΣ ΓΙΑ ΜΕΛΛΟΝΤΙΚΗ ΧΡΗΣΗ.

ΠΡΟΣΟΧΗ: ΓΙΑ ΝΑ ΑΠΟΦΥΓΕΤΕ ΤΟΝ ΚΙΝΔΥΝΟ ΑΣΦΥΞΙΑΣ, ΠΡΙΝ ΑΠΟ ΤΗ ΧΡΗΣΗ ΑΦΑΙΡΕΣΤΕ ΟΠΟΙΑΔΗΠΟΤΕ ΠΛΑΣΤΙΚΗ ΣΥΣΚΕΥΑΣΙΑ ΠΟΥ ΘΑ ΠΡΕΠΕΙ ΣΤΗ ΣΥΝΕΧΕΙΑ ΝΑ ΚΑΤΑΣΤΡΕΨΕΤΕ Η ΝΑ ΤΗΝ ΦΥΛΑΞΕΤΕ ΜΑΚΡΙΑ ΑΠΟ ΤΑ ΠΑΙΔΙΑ.

ΠΡΟΕΙΔΟΠΟΙΗΣΕΙΣ

- **ΠΡΟΣΟΧΗ:** Βεβαιωθείτε ότι όσοι χρησιμοποιούν το μάρσιπο γνωρίζουν ακριβώς τη λειτουργία του. Μην επιτρέπτε σε κανένα να χρησιμοποιεί το προϊόν αν προηγουμένως δεν έχει διαβάσει και κατανοήσει πλήρως τις προειδοποιήσεις και τις οδηγίες.
- Βεβαιωθείτε ότι όλοι οι χρήστες διαθέτουν τις απαιτούμενες φυσικές ικανότητες για τη χρήση του συγκεκριμένου προϊόντος.
- **ΠΡΟΣΟΧΗ:** Η αδυναμία τήρησης των οδηγιών που ακολουθούν μπορεί να θέσει σε κίνδυνο την ασφάλεια του παιδιού σας.
- **ΠΡΟΣΟΧΗ:** Μη χρησιμοποιείτε το Μάρσιπο όταν κάνετε σπορ.
- **ΠΡΟΣΟΧΗ:** Περάστε πάντα το Μάρσιπο στους ώμους σας πριν τοποθετήσετε το παιδί στο εσωτερικό του.
- **ΠΡΟΣΟΧΗ:** Η ισορροπία σας μπορεί να επηρεαστεί από τις κινήσεις του παιδιού ή τις δικές σας.
- **ΠΡΟΣΟΧΗ:** Όταν χρησιμοποιείτε το μάρσιπο, ποτέ μην αφαιρείτε τη

ζώνη γύρω από τη μέση πριν βγάλετε το παιδί.

- **ΠΡΟΣΟΧΗ:** Ποτέ μην χρησιμοποιείτε κοντά ελεύθερες φλόγες.
 - Ηλικία: Από τη γέννηση, από 3,5 κιλά έως 15 κιλά.
 - Μόλις τοποθετήσετε το παιδί στο Μάρσιπο, ελέγξτε προσεκτικά ότι οι ρυθμιστές του φάρδους της ζώνης της μέσης και των ποδιών έχουν ρυθμιστεί σωστά και σε περίπτωση ανάγκης ρυθμίστε τους μέχρι να τενωθούν σωστά.
 - Για τα ελλιποβαρή νεογέννητα και τα παιδιά με ιατρικές συνταγές, ζητήστε τη συμβουλή ενός παιδίατρου πριν χρησιμοποιήσετε το προϊόν.
 - Το παιδί όταν δεν είναι σε θέση να κρατήσει ακόμη το κεφάλι του όρθιο και τους ώμους σε κάθετη θέση, ενδεικτικά μέχρι τον τέταρτο μήνα, πρέπει να μεταφέρεται με το πρόσωπο στραμμένο προς αυτόν που το μεταφέρει («Μεταφορά με το πρόσωπο προς τη μαμά»).
- Από τη στιγμή που το παιδί είναι σε θέση να κρατήσει όρθιο το κεφάλι του και ίσια την πλάτη, ενδεικτικά από τον τέταρτο μήνα, μπορεί να μεταφερθεί με κατεύθυνση προς το δρόμο.
- **ΠΡΟΣΟΧΗ:** Όταν δε φοράτε το Μάρσιπο, μην αφήνετε ποτέ το παιδί στο εσωτερικό του χωρίς επίβλεψη.
 - Χρησιμοποιείτε το Μάρσιπο μόνο όταν είστε όρθιοι ή περπατάτε.
 - Να θυμάστε ότι το παιδί στο εσωτερικό του Μάρσιπου, θα αντιδράσει στις κλιματολογικές αλλαγές πριν από εκείνον που το μεταφέρει.
 - Πριν από τη χρήση, βεβαιωθείτε ότι

οι ζώνες είναι τοποθετημένες και ρυθμισμένες σωστά και οι αγκράφες έχουν κλείσει.

- Μη χρησιμοποιείτε το Μάρσιπο με περισσότερα από ένα παιδί κάθε φορά.
- Ελέγχετε πάντα ότι υπάρχει χώρος γύρω από το πρόσωπο του παιδιού, έτσι ώστε να αερίζεται επαρκώς.
- Μη χρησιμοποιείτε το Μάρσιπο αν ορισμένα τμήματα είναι σπασμένα, σχισμένα ή απουσιάζουν.
- Μην εφαρμόζετε στο Μάρσιπο εξαρτήματα, ανταλλακτικά ή στοιχεία που δεν προμηθεύονται από τον κατασκευαστή.
- Αυτός ο Μάρσιπος πρέπει να χρησιμοποιείται αποκλειστικά από έναν ενήλικα.
- Ο Μάρσιπος δεν μπορεί να χρησιμοποιηθεί για τη μεταφορά με αυτοκίνητο.

ΧΡΗΣΗ ΜΕ ΚΑΤΕΥΘΥΝΣΗ ΠΡΟΣ ΤΗ ΜΑΜΑ – ΠΡΟΣ ΤΟ ΔΡΟΜΟ

- **ΠΡΟΣΟΧΗ:** Προσέχετε όταν σκύβετε ή τεντώνετε προς τα εμπρός. Βεβαιωθείτε ότι οι βραχίονες κρατούν επαρκώς το παιδί.
- Συνιστάται να κάθεστε όση ώρα βάζετε ή βγάζετε το παιδί από το Μάρσιπο.

ΧΡΗΣΗ ΣΕ ΤΡΙΤΗ ΘΕΣΗ (ΣΤΗΝ ΠΛΑΤΗ ΤΟΥ ΓΟΝΕΑ)

- Μην μεταφέρετε στην πλάτη παιδιά ηλικίας κάτω των 12 μηνών.
- Ελέγχετε τακτικά για να βεβαιώσετε ότι το παιδί είναι άνετο και ασφαλές, ιδιαίτερα όταν το μεταφέρετε στην πλάτη.

ΕΞΑΡΤΗΜΑΤΑ ΤΟΥ ΠΟΡΤ-ΜΠΕΜΠΕ

- A. Πορτ-μπεμπέ
- B. Προσκέφαλο
- C. Άνοιγμα για τα μπράτσα – μόνο στη διαμόρφωση με κατεύθυνση τη μαμά
- D. Άνω αγκράφα για τη σύνδεση του ιμάντα
- E. Αγκράφα με κάτω ταινία σύνδεσης
- F. Φερμουάρ και κουμπιά για τη σύνδεση των ιμάντων
- G. Επένδυση διαχωριστικού ποδιών - μειωτήρας
- H. Σχισμές και κουμπιά για τη ρύθμιση της διαχωριστικού ποδιών-μειωτήρα
- I. Ειδικά ανοίγματα για τη ρύθμιση της θέσης των ποδιών του παιδιού

ΕΞΑΡΤΗΜΑΤΑ ΙΜΑΝΤΩΝ

- J. Επωμίδες
- K. Σχισμές για την τοποθέτηση του μάρσιπου όταν χρησιμοποιείται με κατεύθυνση προς τη μητέρα και κατεύθυνση προς το δρόμο
- L. Αγκράφα στέρνου
- M. Ιμάντας ρύθμισης επωμίδων
- N. Αγκράφα σύνδεσης του οριζόντιου τμήματος της ζώνης (κοιλιακό)
- O. Αγκράφα με ταινία για τη ρύθμιση του οριζόντιου τμήματος της ζώνης (κοιλιακό)
- P. Οριζόντιο τμήμα της ζώνης εφοδιασμένο με φερμουάρ και κουμπιά για την τοποθέτηση του μάρσιπου στη χρήση με κατεύθυνση προς τη μητέρα και προς το δρόμο
- P. Φερμουάρ και κουμπιά για την τοποθέτηση του μάρσιπου στην τρίτη θέση (στην πλάτη του γονέα)
- R1-R2. Σύστημα ρύθμισης των ιμάντων για το γονέα
- S. Στηρίγματα για τα πόδια του παιδιού
- Υ. Άνω αγκράφα για τη σύνδεση του μάρσιπου
- T. Σχισμές για τη σύνδεση του μάρσιπου στην τρίτη θέση (στην πλάτη του γονέα)
- Υ. Σχισμές τοποθέτησης της άνω αγκράφας (T) για τη σύνδεση του μάρσιπου στους ιμάντες ώμου
- Φ. Εργονομική πλάτη

ΣΥΜΒΟΥΛΕΣ ΓΙΑ ΤΟΝ ΚΑΘΑΡΙΣΜΟ ΚΑΙ ΤΗ ΣΥΝΤΗΡΗΣΗ

Καθαρισμός Ακολουθήστε τις οδηγίες που αναγράφονται στην ετικέτα πλυσίματος. Μετά από κάθε πλύσιμο, ελέγξτε το ύφασμα και τις ραφές.



Πλένετε στο χέρι με κρύο νερό



Μην χρησιμοποιείτε χλωρίνη



Μην στεγνώνετε στο στεγνωτήρα



Μην το σιδερώνετε



Μην κάνετε στεγνό καθάρισμα

Συντήρηση

Ελέγχετε τακτικά το Μάρσιπο για να διαπιστώσετε αν κάποια τμήματά του έχουν ξηλωθεί, καταστραφεί ή απουσιάζουν. Στην περίπτωση αυτή μη χρησιμοποιείτε το προϊόν.

ΜΕΤΑΦΟΡΑ ΕΜΠΡΟΣ ΜΕ ΚΑΤΕΥΘΥΝΣΗ ΠΡΟΣ ΤΗ ΜΗΤΕΡΑ ΚΑΙ ΠΡΟΣ ΤΟ ΔΡΟΜΟ ΡΥΘΜΙΣΗ ΜΕΓΕΘΟΥΣ ΙΜΑΝΤΩΝ ΩΜΩΝ

1. Πριν φορέσετε τους ιμάντες, ρυθμίστε το μέγεθος χρη-

σιμοποιώντας τα συστήματα ρύθμισης μεγέθους γονέα: γλωσσίδα με velcro τοποθετημένα στο εσωτερικό των ιμάντων ώμων (R1) και τους πίσω ιμάντες (R2). Αρχικά περάστε το γλωσσίδι με το velcro στη σχισμή S, M, L, ανάλογα με το επιθυμητό μέγεθος και αναδιπλώστε στερεώνοντας με το velcro (εικ. 1-1Α). Κάθε μέγεθος συνδυάζεται με ένα χρώμα στα πλαϊνά της σχισμής (μπλε: μέγεθος Μικρό, κόκκινο: μέγεθος Μεσαίο, λευκό: μέγεθος Μεγάλο). Στη συνέχεια ρυθμίστε τους πίσω ιμάντες με βάση τη ρύθμιση που έχετε κάνει στην πλάτη. Στους 2 ιμάντες υπάρχουν 3 οριζόντιες ραφές με τρία διαφορετικά χρώματα (μπλε, κόκκινο και λευκό) που αντιστοιχούν στα τρία μεγέθη (εικ. 1B). Οι ιμάντες πρέπει να ρυθμιστούν φροντίζοντας να τοποθετηθεί μία από τις τρεις έγχρωμες ραφές, ανάλογα με το επιθυμητό μέγεθος, ταυτόχρονα με το πέρασμα της αγκράφας με τα τρία ανοίγματα (εικ. 1C). Η σωστή τοποθέτηση προβλέπει ότι όλες οι ρυθμίσεις που περιγράφονται πιο πάνω έχουν γίνει στο ίδιο χρώμα και ισοδυναμούν στο ίδιο μέγεθος (εικ. 1D).

Προσοχή: Η λανθασμένη ρύθμιση του μεγέθους μπορεί να επηρεάσει τη σωστή κατανομή του βάρους του παιδιού στις πλάτες του γονέα και να μην είναι άνετο για κανέναν από τους δύο.

ΠΡΟΣΟΧΗ: να φοράτε πάντα τους ιμάντες πριν βάλετε το παιδί στο μάρσιπο.

ΠΩΣ ΘΑ ΦΟΡΕΣΕΤΕ ΤΟΥΣ ΙΜΑΝΤΕΣ ΩΜΩΝ

2. Φορέστε τους ιμάντες του μάρσιπου, περνώντας τα μπράτσα στις ειδικές επωμίδες (εικ. 2).
3. Συνδέστε το οριζόντιο τμήμα της ζώνης στη μέση (εικ. 3A) και ρυθμίστε το πλάτος χρησιμοποιώντας τις πλαϊνές αγκράφες N και O (εικ. 3B).
4. Συνδέστε την αγκράφα του στέρνου (L) και ρυθμίστε το ύψος και το πλάτος, όπως φαίνεται στην εικόνα 4.
5. Ρυθμίστε το μήκος των επωμίδων τραβώντας τις δύο ζώνες ρύθμισης των επωμίδων (M) Τραβήξτε τις με τρόπο ώστε να εφαρμόσουν καλά στους ιμάντες του στέρνου (εικ. 5).
6. Για τη μέγιστη άνεση κατά τη μεταφορά, τα τρία σημεία πίεσης που υπάρχουν στην εργονομική πλάτη πρέπει να εφαρμόζονται στην καμπύλη της μέσης (εικ. 6).

ΣΥΝΔΕΞΗ ΤΟΥ ΜΑΡΣΙΠΟΥ ΣΤΟΥΣ ΙΜΑΝΤΕΣ ΓΙΑ ΤΗ ΔΙΑΜΟΡΦΩΣΗ ΜΕ ΚΑΤΕΥΘΥΝΣΗ ΠΡΟΣ ΤΗ ΜΗΤΕΡΑ ΚΑΙ ΜΕ ΚΑΤΕΥΘΥΝΣΗ ΠΡΟΣ ΤΟ ΔΡΟΜΟ

7. Συνδέστε το μάρσιπο στους ιμάντες μέσω του ειδικού φερμουάρ (F και P), όπως φαίνεται στην εικόνα 7, στη συνέχεια συνδέστε τα 2 αυτόματα κουμπιά που υπάρχουν κάτω από το φερμουάρ.

ΠΩΣ ΝΑ ΤΟΠΟΘΗΤΗΣΕΤΕ ΤΟ ΠΑΙΔΙ ΣΤΟ ΕΣΩΤΕΡΙΚΟ ΤΟΥ ΜΑΡΣΙΠΟΥ

ΠΡΟΣΟΧΗ: Συνιστάται να κάνετε όλες τις ενέργειες τοποθέτησης του παιδιού στο μάρσιπο ενώ θα είστε καθισμένοι ή χρησιμοποιώντας μια επίπεδη και σταθερή επιφάνεια, έτσι ώστε να μπορείτε να διαχειριστείτε τις απρόβλεπτες κινήσεις του παιδιού.

ΠΡΟΣΟΧΗ: Κρατήστε σταθερά το παιδί ενώ εκτελείτε αυτή την ενέργεια.

ΧΡΗΣΗ ΜΕ ΤΟ ΠΡΟΣΩΠΟ ΠΡΟΣ ΤΗ ΜΑΜΑ

ΠΡΟΣΟΧΗ: Πριν βάλετε το παιδί στο μάρσιπο βεβαιωθείτε όχι μόνο ότι ο μάρσιπος είναι συνδεδεμένος στους ιμάντες

μέσω του φερμουάρ, όπως περιγράφεται πιο πάνω, αλλά ότι και οι άνω και κάτω αγκράφες σύνδεσης (E και D) είναι συνδεδεμένες.

8. Σηκώστε την επένδυση του διαχωριστικού ποδιών και ακουμπήστε το παιδί, όπως φαίνεται στην εικόνα 8. Στη συνέχεια, συνδέστε την επένδυση του διαχωριστικού ποδιών-μειωτήρα μέσω των ειδικών κουμπιών (H) και ρυθμίστε την στην πιο βολική θέση ανάλογα με τον σωματότυπο του παιδιού έως ότου να είναι ούτε πολύ φαρδιά ούτε πολύ στενή (εικ. 8A).

9. Συνδέστε τις κάτω αγκράφες σύνδεσης (E) με τις αντίστοιχες σχισμές (K), που βρίσκονται στις επωμίδες των ιμάντων (εικ. 9). Υπάρχουν 3 σχισμές για τη ρύθμιση της σύνδεσης του μάρσιπου έτσι ώστε να είναι πιο άνετο για εσάς και για το παιδί.

10. Συνδέστε τις άνω αγκράφες του μάρσιπου (D) στους ιμάντες (T) (εικ. 10), ρυθμίζοντας το εύρος με τρόπο ώστε να εφαρμόζει στο σωματότυπο του παιδιού (εικ. 10A – 10B).

ΠΡΟΣΟΧΗ: Βεβαιωθείτε ότι τα πόδια του παιδιού περνούν ανάμεσα από το κάθισμα και μέσα από το διαχωριστικό ποδιών-μειωτήρα. Στη διαμόρφωση με κατεύθυνση προς τη μαμά, βεβαιωθείτε ότι τα μπράτσα του παιδιού βρίσκονται μέσα στο ειδικό άνοιγμα (C).

ΧΡΗΣΗ ΕΙΔΙΚΩΝ ΑΝΟΙΓΜΑΤΩΝ ΓΙΑ ΤΑ ΠΟΔΙΑ ΤΟΥ ΜΩΡΟΥ

11. Ο μάρσιπος διαθέτει δυο βολικά ανοίγματα για την προσαρμογή του καθίσματος στην ανάπτυξη του παιδιού διατηρώντας την κατάλληλη θέση των ποδιών σε θέση ελαφρώς ανοιχτά. Για τα νεογέννητα, με τη διαμόρφωση με κατεύθυνση προς τη μητέρα, μπορείτε να διατηρήσετε τα ειδικά ανοίγματα εντελώς κλειστά έτσι ώστε το παιδί να μπορεί να κρατάει τα πόδια του μαζεμένα (εικ. 11A).

Εναλλακτικά, αντί για τη θέση με τα πόδια μαζεμένα, μπορείτε να ανοίξετε τα φερμουάρ για να εξασφαλίσετε στο νεογέννητο τη σωστή στήριξη των ποδιών σε θέση ελαφρώς ανοιχτά (εικ. 11B).

Στη συνέχεια, ανάλογα με την ανάπτυξη του παιδιού, σας προτείνουμε να κλείνετε σταδιακά το φερμουάρ για να συνεχίσει να παρέχεται επαρκής στήριξη και η καλύτερη θέση στο παιδί.

Τέλος, από τον τρίτο μήνα και μετά, μπορείτε να διατηρήσετε τα ανοίγματα κλειστά (εικ. 11C), με τα πόδια του παιδιού πάνω στα ειδικά στηρίγματα που υπάρχουν στα πλαϊνά της ζώνης μέσης του γονέα.

ΜΕ ΤΟ ΠΡΟΣΩΠΟ ΠΡΟΣ ΤΟ ΔΡΟΜΟ

Από τη στιγμή που το παιδί είναι σε θέση να κρατήσει όρθιο το κεφάλι του και ίσια την πλάτη, ενδεικτικά από τον 4^ο μήνα, μπορεί να μεταφερθεί με κατεύθυνση προς το δρόμο.

12. Για τη συναρμολόγηση του μάρσιπου στη διαμόρφωση με κατεύθυνση προς το δρόμο, πρέπει να συνδέσετε το μάρσιπο στη ζώνη μέσης του γονέα (όπως περιγράφεται στο σημείο 7) και, με τις αγκράφες (E), να τη συνδέσετε στις επωμίδες περνώντας τους ιμάντες στις ειδικές σχισμές ρύθμισης (K) όπως περιγράφεται στο σημείο 9.

Σημείωση: στη διαμόρφωση με κατεύθυνση προς το δρόμο, τα ειδικά ανοίγματα του μάρσιπου πρέπει να είναι εντελώς ανοικτά (εικ. 12).

13. Στο σημείο αυτό μπορείτε να τοποθετήσετε το παιδί στο μάρσιπο, φροντίζοντας να περάσετε τα πόδια του

παιδιού στο εσωτερικό της επένδυσης σέλας-μειωτήρα (εικ. 13Α), που προηγουμένως ρυθμίσατε και στερεώσατε στην επιθυμητή θέση (βλ. σημείο 8 για την ρύθμιση του διαχωριστικού ποδιών-μειωτήρα). Αφού ακουμπήσατε το παιδί στο μάρσιπο, ρυθμίστε το μάρσιπο χρησιμοποιώντας τους ιμάντες από τις αγκράφες Ε (εικ. 13Β).

ΠΡΟΣΟΧΗ: Κρατήστε σταθερά το παιδί ενώ εκτελείτε αυτή την ενέργεια. Βεβαιωθείτε ότι τα πόδια του παιδιού περνούν ανάμεσα από το κάθισμα και μέσα από το διαχωριστικό ποδιών-μειωτήρα.

14. Αναδιπλώστε την άνω πλευρά του μάρσιπου κατά 180°, προς τα κάτω (εικ. 14Α) και συνδέστε την, μέσα από τις τρεις άνω αγκράφες (D) στην αγκράφα (T) που υπάρχει στους ιμάντες ανάρτησης (εικ. 14Β). Στη διαμόρφωση με κατεύθυνση προς το δρόμο τα μπράτσα πρέπει να βρίσκονται πάνω από την αναδίπλωση του μάρσιπου. Μπορείτε να ρυθμίσετε την απόσταση του μάρσιπου από το θώρακα χρησιμοποιώντας τις κάτω αγκράφες (εικ. 13Β) και τις άνω αγκράφες του μάρσιπου (εικ. 14C).

ΤΡΙΤΗ ΘΕΣΗ – ΣΤΗΝ ΠΛΑΤΗ ΤΟΥ ΓΟΝΕΑ

ΡΥΘΜΙΣΗ ΜΕΓΕΘΟΥΣ ΙΜΑΝΤΩΝ ΩΜΩΝ

Πριν φορέσετε τους ιμάντες να βεβαιώνετε ότι χρησιμοποιείτε το σωστό μέγεθος. Αν πρέπει να ρυθμίσετε το μέγεθος της πλάτης για το γονέα, δείτε το σημείο 1.

ΠΩΣ ΘΑ ΦΟΡΕΣΕΤΕ ΤΟΥΣ ΙΜΑΝΤΕΣ ΩΜΩΝ

ΠΡΟΣΟΧΗ: να φοράτε πάντα τους ιμάντες πριν βάλετε το παιδί στο μάρσιπο.

15. Αρχικά, φέρτε τις άνω αγκράφες (T) στην πίσω πλευρά των ιμάντων, όπως φαίνεται στην εικόνα 15Α, και περάστε τις στις σχισμές (V) (εικ. 15Β).

16. Φορέστε τους ιμάντες αντίστροφα, με την εργονομική πλάτη (W) στην κοιλιακή περιοχή (εικ. 16Α), στη συνέχεια, κλείστε τη ζώνη της μέσης χρησιμοποιώντας την ειδική αγκράφα (N) (εικ. 16Β).

17. Ανοίξτε τα ειδικά ανοίγματα (I), συνδέστε τα κουμπιά και την επένδυση σέλας-μειωτήρα (H) έτσι ώστε να εφαρμόσει το ίδιο το μάρσιπο και συνδέστε το φερμουάρ του μάρσιπου (F) στο πίσω φερμουάρ των ιμάντων (Q) όπως φαίνεται στην εικόνα 17Α, στη συνέχεια συνδέστε τα 2 αυτόματα κουμπιά (εικ. 17Β).

Σημείωση: Σε αυτή τη διαμόρφωση, ανάλογα με τονωματότυπο του παιδιού, μπορείτε να χρησιμοποιήσετε το διαχωριστικό ποδιών-μειωτήρα.

18. Συνδέστε μόνο από τη μία πλευρά την κάτω αγκράφα του μάρσιπου (E), περνώντας την μέσα από την αντίστοιχη σχισμή (U) (εικ. 18Α) και την άνω αγκράφα (T) (εικ. 18Β).

Στο σημείο αυτό ο μάρσιπος είναι έτοιμος για να βάλετε μέσα το παιδί για τη μεταφορά στην τρίτη θέση, στην πλάτη του γονέα.

ΠΩΣ ΝΑ ΤΟΠΟΘΕΤΗΣΕΤΕ ΤΟ ΠΑΙΔΙ ΣΤΟ ΕΣΩΤΕΡΙΚΟ ΤΟΥ ΜΑΡΣΙΠΟΥ

Ακολουθώντας τις οδηγίες που αναφέρονται παρακάτω, μπορείτε να βάλετε το παιδί στο μάρσιπο για χρήση στην τρίτη θέση μεταφοράς (στην πλάτη του γονέα) χωρίς τη βοήθεια ενός δεύτερου ενήλικα.

ΠΡΟΣΟΧΗ: Συνιστάται να κάθεται όσο κάνετε τις ενέργειες τοποθέτησης του παιδιού στο εσωτερικό του μάρσιπου, έτσι ώστε να μπορείτε να διαχειριστείτε τις ενδεχόμενες

απότομες κινήσεις του παιδιού.

ΠΡΟΣΟΧΗ: Κρατήστε σταθερά το παιδί ενώ εκτελείτε αυτή την ενέργεια.

19. Τοποθετήστε το παιδί στο μάρσιπο (εικ. 19Α), μετά κλείστε την κάτω αγκράφα (E) και την άνω αγκράφα (T) της ανοιχτής πλευράς που χρησιμοποιείται για να τοποθετηθεί το παιδί (εικ.19Β – 19C). Προσαρμόστε το μήκος των ιμάντων (E και T) στο ανατομικό του παιδιού προκειμένου να εξασφαλίσετε τη μέγιστη άνεση. Στο σημείο αυτό μπορείτε να τοποθετήσετε το παιδί σας στην τρίτη θέση μεταφοράς (στην πλάτη του γονέα) ακολουθώντας τις ενέργειες που περιγράφονται παρακάτω.

ΤΟΠΟΘΕΤΗΣΗ ΤΟΥ ΠΑΙΔΙΟΥ ΣΤΗΝ ΠΛΑΤΗ

20. Βγάλτε το δεξί μπράτσο από την επωμίδα και, περνώντας το στην εσωτερική πλευρά των ιμάντων, πιάστε με το ίδιο χέρι την αντίθετη επωμίδα (fig. 20Α), φροντίζοντας να την πιάσετε σταθερά. Βγάλτε και το αριστερό μπράτσο από την επωμίδα (εικ. 20Β) και με αυτό συγκρατήστε εξωτερικά το μάρσιπο. Περάστε το δεξί μπράτσο, με το οποίο συγκρατείτε την αριστερή επωμίδα, στην ίδια την επωμίδα (εικ. 20C) και αρχίστε να περιστρέφετε τους ιμάντες. Ο μάρσιπος, συνδεδεμένος στη ζώνη της μέσης, θα περιστρέφεται μαζί με τους ιμάντες και θα τοποθετηθεί σωστά στην πλάτη (fig. 20D).

21. Για να ολοκληρωθεί η διαδικασία, περάστε το δεύτερο μπράτσο στην ελεύθερη επωμίδα (εικ. 21), έτσι ώστε το βάρος των ιμάντων να κατανέμεται ομοιόμορφα στην πλάτη και στους ώμους. Κλείστε την αγκράφα στο στέρνο (L) και ρυθμίστε όλους τους ιμάντες.

ΑΦΑΙΡΕΣΗ ΤΟΥ ΜΑΡΣΙΠΟΥ

22. Για να βγάλετε το μάρσιπο μετά τη χρήση στην τρίτη θέση μεταφοράς, βγάλτε μία από τις δύο επωμίδες και πιάστε σταθερά την επωμίδα που συνεχίζετε να φοράτε με το άλλο χέρι (εικ. 22Α), βγάλτε τη δεύτερη επωμίδα και περιστρέψτε τους ιμάντες έως ότου το παιδί βρεθεί στην εμπρόσθια θέση (εικ. 22Β – 22C). Στο σημείο αυτό, τοποθετήστε ξανά τις επωμίδες (εικ. 22D) για να επιστρέψετε στην αρχική θέση.

ΠΡΟΣΟΧΗ: Κρατάτε σταθερά το παιδί ενώ εκτελείται αυτές τις ενέργειες.

ΣΑΛΙΑΡΑ

Στη θέση με κατεύθυνση προς τη μητέρα υπάρχει η δυνατότητα να χρησιμοποιηθεί μια βολική σαλιάρια που συνδέεται στην αγκράφα στέρνου (L). Για την τοποθέτηση πρέπει να ανοίξει η αγκράφα του στέρνου (L) και να περαστεί ο ιμάντας στην υφασματίνη σχισμή της σαλιάρας (εικ. 23Α). Για να ολοκληρωθεί η διαδικασία, αφού περάσετε τη σαλιάρια, κλείστε την αγκράφα (εικ. 23Β).

Η σαλιάρια έχει δύο πλευρές: συνιστάται να χρησιμοποιείται με την πλευρά του σφουγγαριού προς το κεφάλι του παιδιού.

Αν έχετε αμφιβολίες σχετικά με τη χρήση του προϊόντος, δείτε το βίντεο παρουσίασης μέσω του QR Code και επικοινωνήστε με την εξυπηρέτηση πελατών της ARTSANA.

TR TALİMATLAR

ÖNEMLİ – BU KULLANIM KILAVUZUNU İLERİDE BAŞVURMAK ÜZERE SAKLAYINIZ.

DİKKAT: BOĞULMA RİSKİNDEN KAÇINMAK İÇİN KULLANMADAN ÖNCE TÜM PLASTİK AMBALAJ MALZEMELERİNİ ÇIKARINIZ VE BUNLARI İMHA EDİNİZ VEYA ÇOCUKLARIN ULAŞAMAYACAĞI BİR YERDE MUHAFAZA EDİNİZ.

UYARILAR

- **DİKKAT:** Kullanıcının, kangurunun nasıl güvenli bir şekilde kullanılması gerektiğini bildiğinden emin olunuz. Tüm uyarıları ve talimatları okumadığınız sürece hiç kimsenin ürünü kullanmasına izin vermeyiniz.
- Tüm kullanıcıların bu ürünü kullanmak için gerekli fiziksel yeterliliğe sahip olduğundan emin olunuz.
- **DİKKAT:** Bu talimatları okumamak çocuğunuzun emniyeti üzerinde risk oluşturabilir.
- **DİKKAT:** Kanguruyu spor yaparken kullanmayınız.
- **DİKKAT:** Çocuğu kangurunun içine yerleştirmeden önce kangurunun omuzlarınız üzerinde tam olarak oturmasını sağlayınız.
- **DİKKAT:** Kendi hareketiniz ya da çocuğun hareketinden ötürü denge bozulabilir.
- **DİKKAT:** Kanguruyu kullanırken çocuğunuzun içinden çıkarmadan önce asla bel kemerini açmayınız.
- **DİKKAT:** Asla açık ateşe yakın ortamda kullanmayınız.
- Yaş: Doğumdan itibaren (3,5 kg'dan

15 kg ağırlığa kadar).

- Çocuğu kangurunun içine oturtuktan sonra, bebeğin beli ve bacaklarının etrafındaki ayarlanabilir kayışların bebeğin doğru pozisyonunu sağlayacak şekilde ayarlanmış olduğunu dikkatli bir şekilde kontrol ediniz. Gerekirse bu kayışları doğru gerginliğe ulaşacak şekilde ayarlayınız.
- Bebekler ve normalden az ağırlığa sahip olan hekim reçeteli çocuklar için, ürünü kullanmadan önce bir hekime başvurunuz.
- Bebek başını dik ve omuzlarını dikey pozisyonda tutacak duruma gelene kadar yüzü ebeveynine dönük olacak şekilde taşınmalıdır (yaklaşık olarak 4 aylık olana kadar).
- Çocuk başını dik ve omuzlarını dikey pozisyonda tutabildiği zaman, yani yaklaşık dört aylık olduktan sonra, yüzü ileri dönük olarak taşınabilir.
- **DİKKAT:** Eğer kanguruyu omuzlarınızda taşıyorsanız asla çocuğunuzun kangurunun içinde gözetimsiz olarak bırakmayınız.
- Kanguruyucu sadece ayakta dururken veya yürürken kullanınız.
- Kangurunun içinde taşınan çocuğun her türlü hava değişimine çocuğu taşıyan kişiden önce tepki vereceğini hatırlayınız.
- Kullanımdan önce, kayışların vücudunda oturduğunu ve düzgün şekilde ayarlandığını ve tokaların doğru konumunda sağlam bir şekilde sabitlendiğini kontrol ediniz.
- Kangurunun içine aynı anda birden fazla çocuk oturtmayınız.
- Her zaman çocuğun düzgün şekilde nefes alabileceği şekilde yü-

zünün etrafında yeterli boşluğun olduğundan emin olunuz.

- Eğer herhangi bir parçası hasar görmüş, yırtılmış veya kayıp ise kanguruyu kullanmayınız.
- Kanguruya üretici tarafından verilmeyen ve onaylanmayan aksesuar, yedek parça veya bileşenler takmayınız.
- Bu kanguru sadece bir yetişkin tarafından kullanılmalıdır.
- Kanguruyu araba içinde çocuk taşımak için kullanmayınız.

YÜZ EBEVEYNE DÖNÜK - YÜZ İLERİ DÖNÜK KULLANIM

- **DİKKAT:** Eğildiğiniz ya da öne doğru eğildiğiniz zaman dikkatli olunuz. Çocuğunuzu emniyetli bir şekilde kollarınızda tuttuğunuzdan emin olunuz.
- Çocuğu kanguruya yerleştirirken ve kangurudan çıkartırken oturur durumda olmanız tavsiye edilir.

ÜÇÜNCÜ POZİSYON İŞLEMİ (EBEVEYNİN SIRTINDA)

- 12 aylıktan küçük çocukları sırtınızda taşımayınız.
- Özellikle eğer sırtınızda taşıyorsanız, çocuğun rahat ve emniyetli olduğunu düzenli olarak kontrol ediniz.

KANGURU PARÇALARI

- A. Kanguru
- B. Baş dayanağı
- C. Kol deliği - sadece yüz ebeveyne dönük kullanım biçimi için
- D. Üst toka kemer sistemi açma kapama
- E. Germe bantlı alt toka
- F. Kemer sistemi açma kapama fermuarı ve çıkıtları
- G. Oturma yeri dolgusu - destek yastığı
- H. Yastıklı oturma yerini - destek yastığını ayarlamak için delikler ve çıkıtlar

I. Çocuğun bacaklarının konumunu ayarlamak için köşelik başları.

KEMER SİSTEMİ PARÇALARI

- J. Omuzluklar
- K. Yüz ebeveyne dönük ve ileri dönük kullanımda kanguruyu sabitlemek için delikler.
- L. Göğüs kemiği tokası
- M. Omuzluğu ayarlama kayışı
- N. Bel kemeri emniyet tokası
- O. Bel kemeri ayarlama kayışı ile toka
- P. Yüz ebeveyne dönük ve yüz ileri dönük kullanımda kanguruyu sabitlemek için fermuarlı ve çıkıtlı bel kemeri.
- Q. Kanguruyu üçüncü pozisyonda (ebeveynin sırtında) sabitlemek için fermuarlar ve çıkıtlar
- R1-R2. Ebeveyn beden ayarlama sistemi
- S. Bebek ayak destekleri
- T. Üst toka kanguru açma kapama
- U. Kanguruyu üçüncü pozisyonda (ebeveynin sırtında) sabitlemek için delikler
- V. Kanguruyu kemer sistemine sabitlemek için üst toka açma kapama delikleri (T).
- W. Ergonomik arkalık

TEMİZLİK VE BAKIM ÖNERİLERİ

Temizlik

Kılıf etiketi üzerindeki talimatlara uyunuz. Her yıkamadan sonra kumaşın ve dikişlerin yırtılmadığını veya zarar görmediğini kontrol ediniz.



Soğuk suda elde yıkayınız



Çamaşır suyu kullanmayınız



Makinede kurutmayınız



Ütülemeyiniz



Kuru temizlemeye vermeyiniz

Bakım

Eskimediğinden veya hasar görmediğinden ve hiçbir parçanın kaybolmadığından emin olmak için dikişleri ve kanguruyu düzenli olarak kontrol ediniz. Eğer eskiyen veya kaybolan bir parça varsa, ürünü kullanmayınız.

ÖNDE TAŞIMA

YÜZ EBEVEYNE VE İLERİ DÖNÜK ŞEKİLDE KULLANIM

KEMER SİSTEMİ BEDENİNİ AYARLAMA

1. Kemer sistemini üzerinize giymeden önce ebeveyn bedeni ayarlama sistemi ile bedenini ayarlayınız: kemer sisteminin içinde (R1) ve arka kayışları (R2) üzerindeki cırt-cırt bantları kullanarak kapatınız. İlk önce, istediğiniz bedene göre cırt-cırt bandı S, M, L deliğine yerleştiriniz ve ardından katlayarak cırt-cırt bandı sabitleyiniz (Şek. 1-1A). Deliklerin yanında her bedene karşılık gelen bir renk mevcuttur (mavi: Small, kırmızı: Medium, beyaz: Large). Daha sonra arkadaki ayar setine göre kemer sisteminin arka kayışlarını ayarlayınız. 2 kayış üzerinde üç bedene karşılık gelen üç farklı renge (mavi, kırmızı ve beyaz) sahip 3 yatay dikiş mevcuttur (Şek. 1B). Kayışlar, ayarlanmak iste-

nen bedene göre, üç delikli tokanın geçişi ile birleşen üç renkli dikişlerden birinin konumuna dikkat ederek ayarlanmalıdır (Şek. 1C). Ürünün doğru şekilde hazırlanması için yukarıda açıklanan tüm ayarların aynı bedene karşılık gelen aynı renge denk gelecek şekilde yapılması gerekir (Şek. 1D).

Dikkat: Bedenin doğru şekilde ayarlanmaması çocuğun ağırlığının ebeveynin omuzları üzerinde düzgün şekilde dağılmasını ve her iki bireyin de konforunu olumsuz yönde etkiler.

DİKKAT: Çocuğu kangurunun içine yerleştirmeden önce daima kemer sistemini üzerinize giyiniz.

KEMER SİSTEMİ NASIL GİYİLMELİ

1. Kangurunun kemer sistemini kollarınızı omuzluklara geçirerek giyiniz (Şek. 2).
2. Bel kemerini (Şek. 3A) sabitleyiniz ve yan tokalar N ve O ile genişliği ayarlayınız (Şek. 3B).
3. Göğüs kemiği tokasını (L) bağlayınız ve yüksekliğini ve genişliğini Şekil 4'te gösterildiği gibi ayarlayınız.
4. Omuzlukları ayarlama uçlarını (M) tutarak omuzlukların uzunluğunu ayarlayınız. Kemer sistemi vücudunuza tam oturacak şekilde çekiniz (Şek. 5).
5. Taşıma sırasında azami konfor için, ergonomik arkalığın üzerindeki üç basınç noktası sırtınıza karşı yaslanmalıdır (Şek.6).

KANGURUYU YÜZ EBEVEYNE DÖNÜK VE YÜZ İLERİ DÖNÜK KULLANIM ŞEKİLLERİ İÇİN KEMER SİSTEMİNE BAĞLAMA

1. Kanguruyu özel fermuarları (F ve P) kullanarak, Şekil 7'de gösterildiği gibi kemer sistemine bağlayınız; ardından fermuarın altında yer alan 2 çitçit düğmeyi kapatınız.

ÇOCUĞU KANGURUNUN İÇİNE YERLEŞTİRME

- DİKKAT:** Oturduğunuzda çocuğun ani hareketlerini kontrol edebilmek için çocuğu kangurunun içinde oturtmanız veya düz, yatay bir yüzey kullanmanızı tavsiye ederiz.
- DİKKAT:** Bu işlemi yaparken çocuğunuzun emniyetini sağlayınız.

YÜZÜ EBEVEYNE DÖNÜK KULLANIM

- DİKKAT:** Çocuğu kangurunun içine yerleştirmeden önce kangurunun fermuarlar aracılığıyla yukarıda açıklandığı gibi kemer sistemine bağlanmış olduğundan, ancak üst ve alt bağlama tokalarının (E ve D) bağlanmış olmadığından emin olunuz.
1. Yastıklı oturma yerini - destek yastığını kaldırınız ve Şekil 8'de gösterildiği gibi çocuğu oturtunuz. Bunun ardından yastıklı oturma yerini - destek yastığını özel çitçitler (H) ile sabitleyiniz ve çocuğun vücuduna en iyi şekilde uyan konuma ayarlayınız; ne aşırı dar ne de aşırı geniş olmalıdır (Şek. 8A).
 2. Alt bağlama tokalarını (E) kemer sistemi omuzlukları üzerindeki ilgili deliklere (K) bağlayınız (Şek.9). Sizin ve çocuğunuz için en konforlu olacak şekilde kangurunun ayarlanabileceği üç bağlama deliği vardır.
 3. Kangurunun üst tokalarını (D) genişliği çocuğun vücuduna uygun olacak şekilde kemer sistemine (T) bağlayınız (Şek. 10) (Şek. 10A - 10B).

DİKKAT: Çocuğun bacaklarının oturma yerinin iki yanına açılmış olduğundan ve yastıklı oturma yerinin -destek yas-

tığının içine girdiğinden emin olunuz. Yüz ebeveyne dönük kullanım şeklinde çocuğun kollarının ilgili boşluğa (C) girdiğinden emin olunuz.

KÖŞELİK BAĞLARININ KULLANIMI

11. Çocuğun bacaklarının hafifçe açılmış pozisyonunu koruyarak oturma yerini çocuğun ergonomik ihtiyaçlarına göre ayarlamak için kanguruza özel köşelik bağları mevcuttur. Yenidoğanlarda, ebeveyne dönük pozisyonda iken çocuğun bacaklarını kendine çekmiş pozisyonda tutmasını sağlamak için köşelik bağları tamamen kapalı tutulabilir (Şek. 11A).

Bacakların kendine çekmiş olduğu pozisyonun yanı sıra, bacaklarını hafifçe araladığı halde çocuğunuza yeterli desteği sağlamak için fermuarları tamamen açabilirsiniz (Şek. 11 B). İleride çocuğunuz büyüdükçe, çocuğunuzun doğru vücut duruşunu koruması için fermuarları kademeleri olarak kapatabilirsiniz.

Son olarak, çocuğunuz 3 aylık olduğundan itibaren, çocuğunuzun ayakları ebeveynin bel kemerinin yan taraflarında bulunan ilgili desteklere yaslandığında köşelik bağlarını kapalı tutabilirsiniz (Şek. 11 C).

YÜZ İLERİ DÖNÜK KULLANIM

Çocuk başını dik ve omuzlarını dikey pozisyonda tutabildiği zaman, yani yaklaşık dört aylık olduktan sonra, yüzü ileri dönük olarak taşınabilir.

12. Kanguruyu yüz ileri dönük şekilde kullanmak üzere hazırlamak için kanguru ebeveynin bel kemerine bağlanmalıdır (paragraf 7'de açıklandığı gibi) ve tokaları (E) kullanarak 9. maddede açıklandığı gibi ayar deliklerinden (K) omuzluklara sabitlenmelidir.

Not: yüz ileri dönük kullanımda kanguru bölmeleri tamamen açık olmalıdır (Şek. 12).

13. Bu aşamada, çocuğun bacaklarının, daha önceden istenen pozisyona ayarlanan ve sabitlenmiş olan (oturma yeri dolgusunu - destek yastığını ayarlamak için 8. maddede bakınız) yastıklı oturma yeri - destek yastığının iç kenarına yerleştiğinden (Şek. 13A) emin olarak çocuğu kanguruyla yerleştirebilirsiniz. Çocuğu kangurunun içine oturtuktan sonra, kanguru tokalarının E kayışları ile ayarlanabilir (Şek. 13B).

DİKKAT: Bu işlemi yaparken çocuğunuzun emniyetini temin ediniz. Çocuğun bacaklarının oturma yerinin iki yanına açılmış olduğundan ve yastıklı oturma yerinin -destek yastığının içine girdiğinden emin olunuz.

14. Kangurunun üstünü 180° aşığı doğru katlayınız (Şek. 14A) ve üst tokaları (D) kullanarak kemer sistemi üzerindeki tokalara (T) bağlayınız (Şek. 14B). Yüz ileri dönük kullanım şeklinde kollar kanguru katlantısının üzerinde olacaktır. Alt tokalar (Şek. 13B) ve üst kanguru (Şek. 14C) aracılığıyla kangurunun ebeveynin göğsünden mesafesini ayarlayabilirsiniz.

ÜÇÜNCÜ POZİSYON - EBEVEYNİN SIRTINDA

KEMER SİSTEMİ BEDENİ AYARLAMA

Kemer sistemini giymeden önce, doğru bedeni kullandıktan emin olunuz. Ebeveyn için arkalığın bedenini ayarlamamız gerekirse 1. adıma bakınız.

KEMER SİSTEMİ NASIL GİYİLMELİ

DİKKAT: Çocuğu kangurunun içine yerleştirmeden önce

daima kemer sistemini üzerinize giyiniz.

15. İlk önce kemer sisteminin arkasındaki üst tokaları (T) Şekil 15A'da gösterildiği gibi çekin ve bunları deliklere (Şek. 15B) takınız.
16. Ergonomik arkalık (W) göğüs üzerinde olacak şekilde askıyı geriden giyiniz (Şek. 16A); daha sonra tokayı (N) kullanarak bel kemerini kapatınız (Şek. 16B).
17. Köşelik bağlarını (I) açın, aynı portbebeye eklemek için düğmeleri dolgu oturma yerli kanguruya (H) tutturun ve şekil 17A'da gösterildiği gibi kangurunun fermuarını (F) arka kemer sistemi fermuarına (Q) bağlayınız; ardından 2 çitçit düğmeyi kapatınız (Şek. 17B).

Not: Bu kullanım şeklinde, çocuğunuzun bedenine bağlı olarak, yastıklı oturma yeri-destek yastığını kullanmayabilirsiniz.

18. Kangurunun alt tokasının (E) sadece bir kenarını bağlayarak ilgili deliğin (U) (Şek. 18A) ve üst tokanın (T) içinden geçirin (Şek. 18B).

Bu aşamada kanguru çocuğun üçüncü pozisyonda, ebeveynin sırtında taşınması için hazırdır.

ÇOCUĞU KANGURUNUN İÇİNE YERLEŞTİRME

Aşağıdaki talimatları izleyerek, çocuğunuzu başka bir ebeveynin yardımı olmadan üçüncü pozisyonda (ebeveynin sırtında) taşımak için kanguruya yerleştirebilirsiniz.

DİKKAT: Çocuğunuzu oturur durumdayken kangurunun içine yerleştirmeniz tavsiye edilir, böylece çocuğun herhangi bir ani hareketini kontrol edebilirsiniz.

DİKKAT: Bu işlemi yaparken çocuğunuzun emniyetini sağlayınız.

19. Çocuğu kangurunun içine oturtun (Şek. 19A) ve sonra çocuğu kangurunun içine yerleştirmek için kullanılan açık kenardaki alt tokayı (E) ve üst tokayı (T) kapatınız (Şek. 19B - 19C). Azami konforu sağlamak için kayışları (E ve T) çocuğun vücuduna göre ayarlayınız. Bu aşamada çocuğunuzu aşağıdaki adımları izleyerek üçüncü taşıma pozisyonuna (ebeveynin sırtında) yerleştirebilirsiniz.

ÇOCUĞU EBEVEYNİN SIRTINA YERLEŞTİRME

20. Sağ kolu omuzluktan çekin ve kolu kemer sisteminin içinden geçirek aynı el ile sıkı bir şekilde tuttuğunuzdan emin olarak karşı omuzluğu yakalayınız (Şek. 20A). Sol kolu da omuzluktan çekin (Şek. 20B) ve dışarıdan kanguruyu tutunuz. Sol omuzluğu tutmakta olan sağ kolunuzu aynı omuzluğun içine yerleştirin (Şek. 20C) ve kemer sistemini döndürmeye başlayınız. Bel kemerine bağlı olan kanguru kemer sistemi ile birlikte döner ve sırtınız üzerinde doğru pozisyonu alır (Şek. 20D).

21. İşlemi tamamlamak için, ikinci kolu boş olan omuzluğun içine geçirin (Şek. 21), böylece askının ağırlığı sırt ve omuzlar üzerinde eşit bir şekilde dağılır. Göğüs kemiği üzerindeki tokayı (L) kapatın ve kemer sisteminin tüm kayışlarını ayarlayınız.

KANGURUYU ÇIKARMA

22. Kullanımdan sonra üçüncü pozisyonadaki kanguruyu çıkarmak için, omuzluklardan birini çıkarın ve hala giyilmekte olan omuzluğu karşı taraftaki el ile sıkı bir şekilde tutunuz (Şek. 22A); ikinci omuzluğu çekin ve kemer sistemini çocuk öne gelecek şekilde döndürünüz (Şek. 22B - 22C). Bu aşamada ilk pozisyona geri dönmek için omuzlukları tekrar giyiniz (Şek. 22D).

DİKKAT: Bu işlemleri yaparken çocuğunuzun emniyetini temin ediniz.

MAMA ÖNLÜĞÜ

Yüz ebeveyne dönük pozisyonda iken göğüs kemiği bandına (L) bağlanan bir mama önlüğü kullanılabilir. Göğüs tokasını (L) açın ve kemeri mama önlüğü açıklığına yerleştirin (Şek. 23A). Bu işlemi tamamlamak için mama önlüğünü yerleştirdikten sonra tokayı kapatınız (Şek. 23B). Mama önlüğünün iki yüzü vardır: süngerli yüzünün çocuğun kafasına dönük olarak yerleştirilmesini öneririz.

Eğer ürünü nasıl kullanacağınız hususunda şüphelenirseniz, QR Kodu aracılığıyla talimatlar videosunu izleyin veya ART-SANA müşteri hizmetleri ile iletişime geçiniz.

RU ИНСТРУКЦИЯ ПО ЭКСПЛУАТАЦИИ

ВАЖНО – СОХРАНИТЕ ЭТУ ИНСТРУКЦИЮ ДЛЯ БУДУЩЕГО ИСПОЛЬЗОВАНИЯ.

ВНИМАНИЕ: ЧТОБЫ ИЗБЕЖАТЬ ОПАСНОСТИ УДУШЕНИЯ, ПЕРЕД НАЧАЛОМ ИСПОЛЬЗОВАНИЯ ИЗДЕЛИЯ УБЕРИТЕ ВСЮ ПЛАСТИКОВУЮ УПАКОВКУ, КОТОРАЯ ДОЛЖНА ВЫБРАСЫВАТЬСЯ ИЛИ ХРАНИТЬСЯ ВДАЛИ ОТ ДЕТЕЙ.

ПРЕДУПРЕЖДЕНИЯ

•ВНИМАНИЕ! Убедитесь в том, что пользователи переноски-кенгуру знакомы с принципами ее работы. Не позволяйте никому пользоваться изделием, предварительно полностью не ознакомившись с мерами предосторожности и инструкциями.

• Убедитесь, что все пользователи обладают необходимыми физическими характеристиками для использования данного изделия.

•ВНИМАНИЕ! Невыполнение приведенных далее инструкций может поставить под угрозу безопасность Вашего ребёнка.

•ВНИМАНИЕ! Не используйте переноску-кенгуру во время занятия спортом.

•ВНИМАНИЕ! Всегда одевайте переноску-кенгуру перед расположением ребенка вовнутрь ее.

•ВНИМАНИЕ! Ваше равновесие может быть нарушено Вашим собственным движением и Вашего ребенка.

•ВНИМАНИЕ! При использовании переноски-кенгуру, никогда не расцепляйте поясной ремень, не вынув предварительно ребенка.

•ВНИМАНИЕ! Никогда не используйте рядом с открытым огнем.

• Возраст использования: от рождения, от 3,5 до 15 кг.

• Размещая ребенка в переноске-кенгуру, внимательно проверьте, чтобы регуляторы ширины талии и обхвата ног были правильно отрегулированы, по необходимости правильно подтяните их.

• Для новорожденных дней с небольшим весом, а также детей с определенными медицинскими показаниями, следует предварительно посоветоваться с педиатром перед использованием изделия.

• Переносите ребенка в положении "лицом к маме" до тех пор, пока он не научится самостоятельно держать голову и плечи в вертикальном положении (примерно до 4-месячного возраста).

• С момента, когда ребенок начнет самостоятельно держать голову и плечи в вертикальном положении (примерно с 4-месячного возраста), он может переноситься в положении "спиной к маме".

•ВНИМАНИЕ! Никогда не оставляйте ребенка без присмотра внутри переноски-кенгуру, когда он не надет.

• Используйте переноску-кенгуру только если Вы находитесь в положении стоя или идете.

• Помните, что ребенок, находящийся внутри переноски-кенгуру, почувствует резкий перепад темпе-

ратуры раньше, чем несущий его взрослый.

- Перед использованием убедитесь, что ремни правильно расположены и отрегулированы, а замки застегнуты.
- Переносите в переноске не более одного ребенка.
- Всегда проверяйте, чтобы вокруг лица ребенка было достаточно пространства, чтобы обеспечить хороший воздухообмен.
- Не пользуйтесь переноской-кенгуру, если какой-либо из ее компонентов потерян, разорван или поврежден.
- Не прикрепляйте на переноске аксессуар, запасные части или компоненты других производителей или неодобренные производителем.
- Только взрослые лица могут переносить детей в этой переноске.
- Переноска-кенгуру не может использоваться для транспортировки в автомобиле.

ПОЛОЖЕНИЕ "ЛИЦОМ К МАМЕ" – "СПИНОЙ К МАМЕ"

- **ВНИМАНИЕ:** соблюдайте осторожность, наклоняясь в стороны или вперед; крепко придерживайте ребенка руками.
- Рекомендуется размещать ребенка в переноске-кенгуру и вынимать из нее в положении сидя.

ИСПОЛЬЗОВАНИЕ В ТРЕТЬЕМ ПОЛОЖЕНИИ (ЗА СПИНОЙ РОДИТЕЛЯ)

- Не переносите за спиной детей возрастом менее 12 месяцев.
- Регулярно проверяйте, что ребе-

нок находится в удобном и безопасном положении, особенно при его размещении за спиной.

КОМПОНЕНТЫ ПЕРЕНОСКИ

- A. Нагрудная сумка
- B. Подголовник
- C. Отверстие для рук – только при переноске ребенка в положении "лицом к маме"
- D. Верхний замок для пристегивания основных несущих лямок
- E. Замок с нижней лентой крепления
- F. Молния и кнопки для пристегивания к основным несущим лямкам
- G. Сиденье
- H. Петли и кнопки для регулировки сиденья
- I. Молнии для регулировки положения ног ребенка

КОМПОНЕНТЫ ОСНОВНЫХ НЕСУЩИХ ЛЯМОК

- J. Наплечники
- K. Петли для крепления переноски-кенгуру при использовании в положении "лицом к маме" и "спиной к маме"
- L. Замок на груди
- M. Регулируемый ремень наплечников
- N. Замок поясного ремня
- O. Замок с лентой для регулировки поясного ремня
- P. Поясной ремень с молнией и кнопками для пристегивания переноски в положении "лицом к маме" и "спиной к маме"
- Q. Молния и кнопки для пристегивания переноски в третьем положении (за спиной родителя)
- R1-R2. Система регулировки размера родителя
- S. Опоры для ног ребенка
- T. Верхний замок для пристегивания переноски
- U. Петли для пристегивания переноски в третьем положении (за спиной родителя).
- V. Петли для вставки верхнего замка (T) для крепления переноски к основным несущим лямкам
- W. Эргономичная спинка

РЕКОМЕНДАЦИИ ПО ОЧИСТКЕ И УХОДУ

Уход за изделием

При стирке придерживайтесь инструкций на этикетке изделия. После каждой стирки проверяйте целостность ткани и швов.



Стирать вручную в холодной воде



Не отбеливать



Не сушить в centrifуге



Не гладить



Не подвергать химической чистке

Уход

Периодически проверяйте состояние переноски-кенгуру. Не пользуйтесь изделием, если разорваны швы, имеются повреждения или отсутствуют некоторые его части.

ПОЛОЖЕНИЕ РЕБЕНКА "ЛИЦОМ К МАМЕ" ПОЛОЖЕНИЕ РЕБЕНКА "ЛИЦОМ К МАМЕ" И "СПИ- НОЙ К МАМЕ"

РЕГУЛИРОВКА ОСНОВНЫХ НЕСУЩИХ ЛЯМОК

1. Перед надеванием основных несущих лямок, следует отрегулировать размер путем воздействия на системы регулировки размера родителя: язычок с липучкой, расположенный внутри основных несущих лямок (R1) и задние ремни лямок (R2). В первую очередь, следует пропустить язычок с липучкой через петлю S, M, L, в зависимости от желаемого размера, и согнуть его, прикрепляя липучку (рис. 1-1A). Каждому размеру соответствует цвет с боковых сторон петли (синий: размер Small, красный: размер Medium, белый: размер Large). Затем также отрегулируйте задние ремни основных несущих лямок, в зависимости от регулировки спинки. На 2 ремнях предусмотрены 3 горизонтальных шва трех различных цветов (синий, красный и белый), которые соответствуют трем размерам (рис. 1B). Регулировка ремней должна осуществляться относительно положения трех цветных швов, в зависимости от желаемого размера, в соответствии с прохождением замка (рис. 1C). Правильный монтаж предусматривает, что все описанные выше регулировки установлены на один цвет, соответствующий размеру (Рис. 1D).

Внимание: Несоответствующая регулировка размера может отрицательно сказаться на распределении веса ребенка на плечах родителя, а также на комфорте обоим.

ВНИМАНИЕ: следует сначала надеть основные несущие лямки, а затем разместить ребенка в переноске.

КАК НАДЕТЬ ОСНОВНЫЕ НЕСУЩИЕ ЛЯМКИ

2. Наденьте основные несущие лямки переноски-кенгуру, пропуская руки через специальные наплечники (рис. 2).
3. Закрепите поясной ремень (рис. 3A) и отрегулируйте его ширину путем воздействия на боковые замки N и O (рис. 3B).
4. Застегните замок на груди (L) и отрегулируйте его по высоте и ширине, в соответствии с указаниями рисунка 4.
5. Отрегулируйте длину наплечников при использовании концов регулировочных ремней наплечников (M). Натяните таким образом, чтобы основные несущие лямки плотно прилегли к телу (рис. 5).
6. В целях гарантии максимального комфорта при переноске ребенка, три точки давления, присутствующие на эргономичной спинке, должны прилегать к изгибу спины (рис. 6).

КРЕПЛЕНИЕ ПЕРЕНОСКИ-КЕНГУРУ К ОСНОВНЫМ НЕСУЩИМ ЛЯМКАМИ ДЛЯ ПОЛОЖЕНИЯ "ЛИЦОМ К МАМЕ" И "СПИНОЙ К МАМЕ"

7. Прикрепите переноску к основным несущим лямкам при использовании специальной молнии (F и P), в соответствии с указаниями рисунка 7; затем пристегните 2 автоматические кнопки, расположенные под молнией.

КАК РАЗМЕСТИТЬ РЕБЕНКА В ПЕРЕНОСКЕ-КЕНГУРУ

ВНИМАНИЕ: Рекомендуется выполнять операции по размещению ребенка в переноске-кенгуру, сидя или на ровной и устойчивой поверхности, таким образом, чтобы иметь возможность контролировать неожиданные движения ребенка.

ВНИМАНИЕ: Крепко держите ребенка при выполнении данной операции.

ПОЛОЖЕНИЕ РЕБЕНКА "ЛИЦОМ К МАМЕ"

ВНИМАНИЕ: Перед размещением ребенка в переноску проверьте, что переноска прикреплена к основным несущим лямкам при помощи молнии, в соответствии с приведенными выше указаниями, а нижние и верхние замки (E и D) пристегнуты.

8. Поднимите сиденье и разместите ребенка в соответствии с указаниями рисунка 8. Затем пристегните сиденье при помощи специальных кнопок (H), осуществляя его регулировку в наиболее пригодном для телосложения ребенка положении, оно не должно быть ни слишком широким, ни слишком узким (рис. 8A).
9. Пристегните нижние замки (E) к соответствующим петлям (K), расположенным на наплечниках основных несущих лямок (рис. 9). Предусмотрены 3 петли для регулировки крепления переноски наиболее удобным для вас и ребенка образом.
10. Пристегните верхние замки переноски-кенгуру (D) к основным несущим лямкам (T) (рис. 10), регулируя ширину в соответствии с телосложением ребенка (рис. 10A – 10B).

ВНИМАНИЕ: Убедитесь, что ноги ребенка расставлены и он сидит на сиденье. В конфигурации "лицом к маме" следует проверить, что руки ребенка проходят через специальный проем (C).

ИСПОЛЬЗОВАНИЕ МОЛНИЙ

11. Переноска-кенгуру оснащена различными молниями в целях регулировки сиденья различными эргономическими требованиям ребенка, поддерживая соответствующее расположение ног, которое должно быть слегка расширенным. Для новорожденных детей в положении "лицом к маме" можно оставлять молнии полностью закрытыми для возможности поддержания ног ребенка (рис. 11A).

В качестве альтернативы положения с поддержанием ног ребенка, можно полностью открыть молнии в целях гарантии ребенку соответствующего чуть расширенного положения ног (рис. 11B).

В дальнейшем, в соответствии с ростом ребенка, рекомендуется постепенно закрывать молнии в целях гарантии соответствующего положения ребенка.

С третьего месяца можно закрыть молнии (рис. 11C), ноги ребенка будут опираться на соответствующие опоры, расположенные с боковых сторон поясного ремня родителя.

ПОЛОЖЕНИЕ РЕБЕНКА "СПИНОЙ К МАМЕ"

Когда ребенок научится самостоятельно держать голову и плечи в вертикальном положении (примерно после 4-х месяцев), его можно переносить в переноске-кенгуру в положении "спиной к маме".

12. Для монтажа переноски в положении "спиной к маме" необходимо закрепить переноску к поясному ремню родителя (в соответствии с указаниями п. 7) и при помощи замков (E) прикрепить его к наплечникам, пропуская ленты через специальные регулировочные петли (K) в соответствии с указаниями п. 9.

Примечание: в конфигурации "спиной к маме", молнии переноски должны быть полностью открыты (рис. 12).

13. Теперь можно разместить ребенка в переноске, уделяя

внимание тому, чтобы ноги ребенка проходили через сиденье (рис. 13А), предварительно отрегулированное и закрепленное в желаемом положении (см.п. 8 для регулировки сиденья). После размещения ребенка в переноске можно отрегулировать переноску путем воздействия на ленты замков Е (рис. 13В).

ВНИМАНИЕ: крепко держите ребенка при выполнении данной операции. Убедитесь, что ноги ребенка расставлены и он сидит на сиденье.

14. Отверните вниз верхнюю часть переноски на 180° (рис. 14А) и пристегните ее при помощи верхних замков (D) к замкам (Т), расположенным на основных несущих лямках (рис. 14В). В положении "спиной к маме" руки должны находиться на отвороте переноски. Можно отрегулировать расстояние переноски от груди родителя путем воздействия на нижние замки (рис. 13В) и верхние переноски (рис. 14С).

ТРЕТЬЕ ПОЛОЖЕНИЕ - ЗА СПИНОЙ РОДИТЕЛЯ

РЕГУЛИРОВКА ОСНОВНЫХ НЕСУЩИХ ЛЯМОК

Перед надеванием основных несущих лямок следует убедиться в их соответствующем размере. См. п. 1 в случае необходимости регулировки размера спинки для родителя.

КАК НАДЕТЬ ОСНОВНЫЕ НЕСУЩИЕ ЛЯМКИ

ВНИМАНИЕ: следует сначала надеть основные несущие лямки, а затем разместить ребенка в переноске.

15. В первую очередь, проведите верхние замки (Т) через заднюю часть основных несущих лямок, в соответствии с указаниями 15А, и пропустите их через петли (V) (рис. 15В).

16. Оденьте основные несущие лямки в обратном направлении, с эргономичной спинкой (W) с передней стороны (рис. 16А); затем пристегните поясной ремень при использовании специального замка (N) (рис. 16В).

17. Откройте молнию (I), застегните кнопки сиденья (H) таким образом, чтобы оно прилегало к переноске и пристегните молнию переноски (F) к задней молнии основных несущих лямок (Q) в соответствии с указаниями рисунка 17А; затем застегните 2 автоматические кнопки (рис. 17В).

Примечание: В данном положении, в зависимости от телосложения ребенка, можно не использовать сиденье.

18. Пристегивайте только с одной стороны нижний замок переноски (Е), пропуская его через соответствующую петлю (U) (рис. 18А) и верхний замок (Т) (рис. 18В).

Таким образом, переноска-кенгуру готова для размещения внутри нее ребенка в третьем положении, за спиной родителя.

КАК РАЗМЕСТИТЬ РЕБЕНКА В ПЕРЕНОСКЕ-КЕНГУРУ

В соответствии с приведенными далее инструкциями, можно размещать ребенка в переноске для использования третьего положения (за спиной родителя) без помощи второго взрослого лица.

ВНИМАНИЕ: Рекомендуется выполнять операции по размещению ребенка в переноске-кенгуру сидя, таким образом, чтобы иметь возможность контролировать неожиданные движения ребенка.

ВНИМАНИЕ: Крепко держите ребенка при выполнении данной операции.

19. Разместите ребенка в переноске (рис. 19А), затем застегните нижний замок (Е) и верхний замок (Т) с открытой боковой стороны, используемой для размещения ребенка (рис. 19В – 19С). Отрегулируйте длину ремней (Е и Т) в соответствии с телосложением ребенка, в целях гарантии его максимального комфорта. Тогда можно разместить вашего ребенка в третье положение (за спиной родителя), следуя приведенным далее указаниям.

РАЗМЕЩЕНИЕ РЕБЕНКА НА СПИНЕ

20. Пропустите правое плечо из наплечника и, проводя его изнутри основных несущих лямок, захватите той же рукой противоположный наплечник (рис. 20А), крепко удерживая его. Также выньте левую руку из наплечника (рис. 20В) и поддерживайте ей переноску-кенгуру. Пропустите правую руку, которой удерживается левый наплечник, в сам наплечник (рис. 20С) и начните поворачивать основные несущие лямки. Переноска-кенгуру, прикрепленная к поясной ленте, повернется вместе с основными несущими лямками и расположится соответствующим образом на спине (рис. 20D).

21. Для завершения операции следует пропустить вторую руку через свободный наплечник (рис. 21), таким образом, чтобы вес основных несущих лямок равномерно распределялся на спину и плечи. Закройте замок на груди (L) и отрегулируйте все ленты основных несущих лямок.

СНЯТИЕ ПЕРЕНОСКИ-КЕНГУРУ

22. Для снятия переноски-кенгуру после использования в третьем положении, следует снять один из двух наплечников и крепко удерживать еще одетый второй наплечник противоположной рукой (рис. 22А); снимите также и второй наплечник и поверните основные несущие лямки таким образом, чтобы ребенок находился спереди (рис. 22В – 22С). Затем вновь наденьте наплечники (рис. 22D) для размещения переноски-кенгуру в начальное положение.

ВНИМАНИЕ: Следует тщательно удерживать ребенка при проведении этих операций.

СЛЮНЯВЧИК

В положении "лицом к маме" можно использовать практичный слюнявчик, прикрепляемый к замку на груди (L). Для его крепления следует открыть замок на груди (L) и пропустить ленту через тканевую петлю слюнявчика (рис. 23А). Для завершения операции, после размещения слюнявчика, следует закрыть замок (рис. 23В).

Слюнявчик имеет две стороны: рекомендуется использовать его с мягкой стороны к головке ребенка.

В случае возникновения каких-либо сомнений, можно посмотреть демонстративный ролик при использовании QR Code и обратиться в Сервисную Службу ARTSANA.

BG РЪКОВОДСТВО ЗА УПОТРЕБА

ВАЖНО – ЗАПАЗЕТЕ НАСТОЯЩОТО РЪКОВОДСТВО ЗА БЪДЕЩА СПРАВКА.

ВНИМАНИЕ: ЗА ДА ИЗБЕГНЕТЕ РИСК ОТ ЗАДУШАВАНЕ, ПРЕДИ УПОТРЕБА ОТСТРАНЕТЕ ВСИЧКИ НАЙЛОНОВИ ОПАКОВКИ, КОИТО ТРЯБВА ДА БЪДАТ УНИЩОЖЕНИ ИЛИ СЪХРАНЯВАНИ ДАЛЕЧ ОТ ДЕЦА.

ПРЕДУПРЕЖДЕНИЯ

- **ВНИМАНИЕ:** Уверете се, че потребителите на кенгуруто са запознати с точното му функциониране. Не позволявайте на никого да използва продукта, ако не е прочел и разбрал напълно предупрежденията и инструкциите.
- Уверете се, че всички потребители са с необходимите физически възможности, за да използват този продукт.
- **ВНИМАНИЕ:** Неспазването на посочените по-долу инструкции може да застраши безопасността на детето Ви.
- **ВНИМАНИЕ:** не използвайте izdelieto по време на спортни тренировки.
- **ВНИМАНИЕ:** винаги поставяйте на себе си първо кенгуруто, а след това детето в него.
- **ВНИМАНИЕ:** Имайте предвид, че равновесието ви може да бъде нарушено от движенията на детето в кенгуруто.
- **ВНИМАНИЕ:** Когато използвате

кенгуруто, никога не разкопчавайте пояския колан, преди да сте свалили детето.

- **ВНИМАНИЕ:** Да не се използва близо до открити пламъци.
- Подходящо за деца: новородени, от 3,5 кг до 15 кг.
- След като детето е поставено в кенгуруто, внимателно проверете дали регулаторите за ширина на колана за кръста и за краката са правилно регулирани, евентуално ги коригирайте до подходящата степен на стягане.
- Преди да използвате продукта при новородени с тегло по-малко от нормата и деца с медицински предписания, се консултирайте с педиатър.
- Докато детето не е в състояние да държи главата си изправена и раменете във вертикално положение, т.е. приблизително до четиримесечна възраст, трябва да се пренася с лице към родителя в поза "С лице към майката".
- От момента, в който детето е в състояние да държи главата си изправена и раменете във вертикално положение, т.е. приблизително от четиримесечна възраст, може да бъде пренасяно, обърнато с лице към посоката на движение.
- **ВНИМАНИЕ:** Никога не оставяйте детето без надзор в кенгуруто, когато не го използвате.
- Използвайте кенгуруто, само когато сте прави или вървите.
- Помнете, че поставеното в кенгуруто дете ще реагира на климатичните промени преди този, който го носи.

- Преди употреба се уверете, че ремъците са правилно поставени и регулирани и че заключващите механизми са закопчани.
- Не слагайте в кенгуруто повече от едно дете.
- Винаги проверявайте дали около лицето на детето има пространство, достатъчно за да се осигури добро количество въздух.
- Не използвайте кенгуруто, ако някоя част е счупена, скъсана или липсва.
- Не използвайте с кенгуруто аксесоари, резервни части или компоненти, които не са предоставени от производителя.
- Това кенгуру трябва да бъде използвано само от възрастен.
- Кенгуруто не може да се използва за превозване в автомобил.

УПОТРЕБА С ЛИЦЕ КЪМ МАЙКАТА – ЛИЦЕ КЪМ ПОСОКАТА НА ДВИЖЕНИЕ

- **ВНИМАНИЕ:** Бъдете особено внимателни когато се навеждате напред; уверете, се че презрамките с меки подложки за раменете добре придържат детето.
- Препоръчително е да седнете докато извършвате операциите по поставяне на детето в кенгуруто и изваждането му от кенгуруто.

ИЗПОЛЗВАНЕ В ТРЕТО ПОЛОЖЕНИЕ (НА ГЪРБА НА РОДИТЕЛЯ)

- В позиция на гръб не трябва да се носят деца, по-малки от 12-месечна възраст.

- Редовно проверявайте дали детето се чувства удобно и в безопасност, особено когато го носите на гръб.

ЧАСТИ НА КЕНГУРУТО (фиг. А)

- V. Облегалка за главата
- C. Отвор за ръцете – само при употреба в положение с лице към майката
- D. Горен заключващ механизъм за закопчаване към системата от колани
- E. Заключващ механизъм с лента за долно закопчаване
- F. Цип и копчета за закачване към системата от колани
- G. Дъно - ограничител
- H. Отвори и копчета за регулиране на дъното-ограничител
- I. Ципове с меки подложки за регулиране на позицията на крачетата на детето

ЧАСТИ НА СИСТЕМАТА ОТ КОЛАНИ (фиг. А1)

- J. Омекотяващи подложки за раменцата
- K. Отвори за закопчаване на кенгуруто при употреба с лице към майката или с лице към посоката на движение
- L. Заключващ механизъм на гърдите
- M. Ремък за регулиране на презрамките за раменете
- N. Заключващ механизъм за закрепване на колана за кръста
- O. Заключващ механизъм с лента за регулиране на колана за кръста
- P. Колан за кръста с цип и копчета за закрепване на кенгуруто при използване с лице към майката и с лице към посоката на движение
- Q. Цип и копчета за закопчаване на кенгуруто в третата позиция (на гръба на родителя)
- R1-R2. Система за регулиране размера на родителя
- S. Опори за краката на детето
- T. Горен заключващ механизъм за закрепване към кенгуруто
- U. Отвори за закрепване на кенгуруто в третата позиция (на гръба на родителя).
- V. Отвори за поставяне на горния заключващ механизъм (Т) за закрепване на кенгуруто към системата от колани
- W. Ергономична подложка за гръба

СЪВЕТИ ЗА ПОЧИСТВАНЕ И ПОДДРЪЖКА

Почистване

Спазвайте инструкциите за пране, посочени на етикета. След всяко изпиране проверявайте здравината на плата и шевовете.



Изперете на ръка в студена вода



Не избелвайте



Не сушете в сушилна машина



Не гладете



Не почиствайте в химическо чистене

Поддръжка

Периодично проверявайте кенгуруто, за да установите евентуални места на разшиване, повреда или липсващи части, в такъв случай не използвайте продукта.

НОСЕНЕ ОТ ПРЪД С ЛИЦЕ КЪМ МАЙКАТА И С ЛИЦЕ КЪМ ПОСОКАТА НА ДВИЖЕНИЕ

РЕГУЛИРАНЕ НА РАЗМЕРА НА СИСТЕМАТА ОТ КОЛАНИ

1. Преди да сложите на себе си системата от колани, проверете размера им от регулиращата система на кръста на родителя: езиче с велкро лента, разположено в системата от колани (R1), и задни ремъци на системата от колани (R2). Най-напред пхнете езичето с велкро лента в отвор S, M, L, в зависимост от желания размер, и го прегънете, като залепите велкро лентата (фиг. 1-1A). На всеки размер отговаря отделен цвят от страни на отвора (син: размер Small, червен: размер Medium, бял: размер Large). След това регулирайте и задните ремъци на системата от колани въз основа на регулирането, зададено за подложката за гърба. На двата ремъка има 3 хоризонтални шева с три различни цвята (син, червен и бял), които съответстват на трите размера (фиг. 1B). Ремъците трябва да се регулират, като внимавате да поставите един от трите цветни шева, в зависимост от желания размер, на нивото на преминаване на заключващия механизъм с три отвора (фиг. 1C). Правилното сглобяване предвижда всички описани по-горе операции да са регулирани на един и същ цвят, който отговаря на един и същ размер (фиг. 1D).

Внимание: Неправилно настройване на размера би могло да застраши правилното разпределяне на тежестта на детето върху раменете на родителя и комфорта на двамата.

ВНИМАНИЕ: винаги първо поставяйте системата от колани, преди да поставите детето в кенгуруто.

КАК СЕ ПОСТАВЯ СИСТЕМАТА ОТ КОЛАНИ

2. Поставете системата от колани на кенгуруто, като пхнете ръцете си в съответните презрамки за раменете (фиг. 2).
3. Закопчайте колана за кръста (фиг. 3A) и регулирайте ширината му от страничните заключващи механизми N и O (фиг. 3B).
4. Закопчайте заключващия механизъм на гърдите (L) и го регулирайте на височина и ширина, както е посочено на фигура 4.
5. Регулирайте дължината на презрамките за рамене, като хванете краищата на ремъците за регулиране на презрамките за рамене (M). Дръпнете ги така, че системата от колани да прилепне добре към гърдите Ви (фиг. 5).
6. За по-голям комфорт при използване трите точки за натиск на ергономичната подложка за гърба трябва да прилягат към извивката на гърба (фиг. 6).

ЗАКАЧВАНЕ НА КЕНГУРУТО КЪМ СИСТЕМАТА ОТ КОЛАНИ ЗА КОНФИГУРАЦИИТЕ С ЛИЦЕ КЪМ МАЙКАТА И С ЛИЦЕ КЪМ ПОСОКАТА НА ДВИЖЕНИЕ

7. Закрепете кенгуруто към системата от колани чрез съответния цип (F и P), както е показано на фигура 7; след това закопчайте двете "тик-так" копчета под ципа.

КАК ДА ПОСТАВИТЕ ДЕТЕТО В КЕНГУРУТО

ВНИМАНИЕ: Препоръчва се да извършите операциите по поставянето на детето в кенгуруто седнали или като използвате равна и стабилна повърхност, така че да контролирате евентуалните неочакваните движения на детето.

ВНИМАНИЕ: Придържайте здраво детето по време на тази операция.

УПОТРЕБА С ЛИЦЕ КЪМ МАЙКАТА

ВНИМАНИЕ: Преди да поставите детето в кенгуруто, проверете дали същото е закопчано за системата от колани чрез ципа, както е описано по-горе, но долните и горните закопчавачи механизми (E и D) да са разкопчани.

8. Повдигнете дъното-ограничител и внимателно поставете детето както е посочено на фиг. 8. След това закопчайте дъното-ограничител чрез подходящите копчета (H), като го регулирате в позицията, която е най-подходяща за телосложението на детето, за да не е нито прекалено широко, нито прекалено стегнато (фиг. 8A).

9. Закопчайте долните заключващи механизми (E) към съответните отвори (K), разположени на презрамките за рамена на системата от колани (фиг. 9). Има 3 отвора за регулиране, за да може закопчаването на кенгуруто да е по най-комфортния за Вас и детето начин.

10. Закопчайте горните заключващи механизми на кенгуруто (D) към системата от колани (T) (фиг. 10), като регулирате ширината, така че да е подходяща за телосложението на детето (фиг. 10A – 10B).

ВНИМАНИЕ: Уверете се, че краката на детето са възседнали седалката и са поставени в дъното-ограничител. При конфигурацията с лице към майката се уверете, че ръцете на детето са поставени в подходящия отвор (C).

ИЗПОЛЗВАНЕ НА ЦИПОВЕТЕ С МЕКИ ПОДЛОЖКИ

11. Кенгуруто има практични ципове с меки подложки за приспособяване на седалката към ергономичните изисквания за всяко дете, като поддържа подходящата поза за крачетата в положение леко разкрячени. За новородените, при конфигурацията с лице към майката, се препоръчва да държите циповете с меки подложки напълно затворени, за да позволите на детето да държи крачетата си събрани (фиг. 11A).

Като алтернатива на позицията със събрани крачета е възможно изцяло да отворите циповете, за да осигурите на новороденото правилното поддържане на крачетата в леко разкрячена позиция (фиг. 11B).

След това, едновременно с растежа на детето, се препоръчва постепенно да затваряте циповете, за да продължите да осигурявате правилното положение на детето.

Накрая, от третия месец, е възможно да затворите циповете с меки подложки (фиг. 11C), като крачетата на детето се подпират на съответните опори от страни на поясния колан на родителя.

УПОТРЕБА С ЛИЦЕ КЪМ ПОСОКАТА НА ДВИЖЕНИЕ

От момента, в който детето е в състояние да държи главата си изправена и раменете във вертикално положение, т.е. приблизително от четиримесечна възраст, то може да бъде пренасяно обърнато с лице към посоката на движение.

12. За да сглобите кенгуруто в положение с лице към посоката на движение, е необходимо да закачите кенгуруто към поясния колан на родителя (както е описано в точка 7) и чрез заключващите механизми (E) да го закачите към презрамките за раменете, като прекратите лентите в съответните отвори за регулиране (K) както е описано в точка 9.

Забележка: в конфигурацията с лице към посоката на движение циповете с меки подложки на кенгуруто трябва да са напълно отворени (фиг. 12).

13. На този етап е възможно да поставите детето в кенгуруто, като внимавате краката на детето да са поставени в дъното-ограничител (фиг. 13A), което преди това е регулирано и закрепено в желаната позиция (виж точка 8 за регулиране на дъното-ограничител). След

като сте поставили детето в кенгуруто, е възможно да го регулирате от лентите на заключващите механизми Е (фиг. 13В).

ВНИМАНИЕ: придържайте здраво детето по време на тази операция. Уверете се, че краката на детето са възседнали седналката и са поставени в дъното-ограничител 14. Прегънете горната част на кенгуруто на 180°, като я завиеете надолу (фиг. 14А), и я закачете чрез горните заключващи механизми (D) към заключващите механизми (Т), поставени на системата от колани (фиг. 14В). В конфигурация с лице посоката на движение трябва да са над мястото на завиване на горната част на кенгуруто. Възможно е да регулирате разстоянието на кенгуруто от гръдния кош на родителя от долните (фиг. 13В) и горните заключващи механизми на кенгуруто (фиг. 14С).

ТРЕТА ПОЗИЦИЯ – НА ГЪРБА НА РОДИТЕЛЯ

РЕГУЛИРАНЕ НА РАЗМЕРА НА СИСТЕМАТА ОТ КОЛАНИ

Преди да поставите системата от колани, се уверете, че ги използвате в правилния размер. Вижте точка 1, в случай че е необходимо да регулирате размера на подложката за гръб за родителя.

КАК СЕ ПОСТАВА СИСТЕМАТА ОТ КОЛАНИ

ВНИМАНИЕ: винаги поставяйте коланите, преди да поставите детето в кенгуруто.

15. Най-напред поставете горните заключващи механизми (Т) в задната част на системата от колани, както е показано на фигура 15А, и ги поставете в отворите (V) (фиг. 15В).

16. Поставете системата от колани наобратно, като ергономичната подложка за гръб (W) е върху корема (фиг. 16А); след това закопчайте поясната лента, като използвате съответния заключващ механизъм (N) (фиг. 16В).

17. Отворете циповете с меки подложки (I), закопчайте копчетата на дъното-ограничител (H), така че то да прилепва към кенгуруто, и закопчайте ципа на кенгуруто (F) към задния цип на системата от колани (Q), както е показано на фигура 17А; след това закопчайте 2 копчета "тик-так" (фиг. 17В).

Забележка: При тази конфигурация, в зависимост от телосложението на детето, е възможно да не се използват дъното-ограничител.

18. Закопчайте долния заключващ механизъм на кенгуруто (E) само от едната страна, като го прекарате през съответния отвор (U) (фиг. 18А) и горния заключващ механизъм (Т) (фиг. 18В).

Така кенгуруто е готово да поставите в него детето за пренасяне в третата позиция - на гръба на родителя.

КАК ДА ПОСТАВИТЕ ДЕТЕТО В КЕНГУРУТО

Като следвате посочените по-долу указания, е възможно да поставите детето в кенгуруто за употреба в третото положение на пренасяне (на гръба на родителя) без помощ от втори възрастен.

ВНИМАНИЕ: Препоръчва се да седнете, докато извършвате операциите по поставяне на детето в кенгуруто, така че да можете да контролирате евентуални неочаквани движения на детето.

ВНИМАНИЕ: Придържайте здраво детето по време на тази операция.

19. Поставете детето в кенгуруто (фиг. 19А), след това затворете долния заключващ механизъм (E) и горния

заключващ механизъм (Т) от страната, която е оставена отворена за поставяне на детето (фиг.19В – 19С). Настройте дължината на ремъците (E и Т) към телосложението на детето, за да му осигурите максимално удобство. Вече можете да поставите детето си в третата позиция на пренасяне (на гръба на родителя), като следвате описаните по-долу операции.

ПОСТАВЯНЕ НА ДЕТЕТО НА ГЪРБА

20. Извадете дясната си ръка от презрамката за раменете и като я прекарате от вътрешната част на системата от колани, хванете със същата ръка противоположната презрамка за рамо (фиг. 20А), като внимавате да я хванете здраво. Извадете и лявата си ръка от презрамката за раменете (фиг. 20В) и с нея придържайте кенгуруто от външната страна. Пъхнете дясната си ръка, с която държите лявата презрамка за рамо в същата презрамка (фиг. 20С), и започнете да завъртате системата от колани. Кенгуруто, закопчано за поясния колан, ще се завърти заедно със системата от колани и ще застане в правилно положение на гръба (фиг. 20D).

21. За да завършите операцията, пъхнете другата си ръка в свободната презрамка за рамене (фиг. 21), така че телото на системата от колани да се разпредели равномерно на гръба и раменете. Затворете заключващия механизъм на гърдите (L) и регулирайте всички ленти на системата от колани.

СВАЛЯНЕ НА КЕНГУРУТО

22. За да свалите кенгуруто, след като сте го използвали в третата позиция на пренасяне, извадете едната от двете презрамки за рамене и с противоположната ръка хванете здраво презрамката, която не е свалена (фиг. 22А); извадете и другата презрамка и завъртете системата от колани, докато детето се завърти в позиция отпред (фиг. 22В – 22С). След това отново пъхнете ръце в презрамките за рамене (фиг. 22D), за да се върнете в първоначално положение.

ВНИМАНИЕ: Докато извършвате тези операции придържайте здраво детето.

ЛИГАВНИК

В позиция с лице към родителя е възможно да се използва практично лигавниче, което се закрепва към заключващия механизъм на гърдите (L). За да го закрепите, е необходимо да отворите заключващия механизъм на гърдите (L) и да пъхнете лентата в текстилния отвор на лигавничето (фиг. 23А). За да завършите операцията, след като сте поставили лигавничето, затворете заключващия механизъм (фиг. 23В).

Лигавничето има две страни: препоръчва се да го използвате с хавлиената му страна към главата на детето.

При съмнения как да използвате продукта вижте демонстрационното видео чрез QR код и се свържете с отдела за обслужване на клиенти на ARTSANA.

УК ІНСТРУКЦІЯ З ВИКОРИСТАННЯ

ВАЖЛИВО – ЗБЕРІГАЙТЕ ЦІ ІНСТРУКЦІЇ ДЛЯ ВИКОРИСТАННЯ В МАЙБУТНЬОМУ.

УВАГА: ЩОБ УНИКНУТИ ЗАГРОЗИ ЗАДУШЕННЯ, ПЕРЕД ВИКОРИСТАННЯМ ЗНІМІТЬ БУДЬ-ЯКУ ПЛАСТИКОВУ УПАКОВКУ, ЯКУ НЕОБХІДНО ВИКИНУТИ АБО ЗБЕРІГАТИ ПОДАЛІ ВІД ДІТЕЙ.

ПОПЕРЕДЖЕННЯ

- **УВАГА:** Переконайтесь в тому, щоб користувачі сумки-кенгуру точно знали принцип функціонування виробу. Не дозволяйте нікому використовувати виріб, якщо людина повністю не прочитала та не зрозуміла попередження та інструкції.
- Переконайтесь в тому, щоб всі користувачі мали необхідні фізичні можливості для використання цього виробу.
- **УВАГА:** Недотримання наведених нижче інструкцій може поставити під загрозу безпеку вашої дитини.
- **УВАГА:** Не використовуйте сумку-кенгуру під час спортивних занять.
- **УВАГА:** Завжди спочатку одягайте сумку-кенгуру, а потім розміщуйте в ній дитину.
- **УВАГА:** Ваша рівновага може погіршитись внаслідок ваших рухів та рухів вашої дитини.
- **УВАГА:** При використанні сумки-кенгуру ніколи не відстібайте по-

ясний ремінь до того, як висадите з нього дитину.

- **УВАГА:** Ніколи не використовуйте поблизу відкритого полум'я.
- Умови використання: від народження, від 3,5 кг до 15 кг.
- Після розташування дитини всередині сумки-кенгуру уважно перевірте, щоб правильно були відрегульовані регулятори поясного та ногового ременя, забезпечуючи їх правильний натяг.
- Що стосується новонароджених з недостатньою вагою та дітей, які приймають ліки, перш ніж використовувати виріб, зверніться за порадою до педіатра.
- Допоки дитина не зможе утримувати піднятою свою голову та не може вертикально тримати плечі, приблизно до четвертого місяця життя, її необхідно транспортувати обличчям до того, хто її несе, тобто у положенні обличчям до мами.
- З того моменту, коли дитина зможе тримати піднятою свою голову та тримати вертикально плечі, приблизно з чотиримісячного віку, її можна переносити обличчям вперед.
- **УВАГА:** Ніколи не залишайте дитину без нагляду всередині сумки-кенгуру, коли ви не надягаєте її на себе.
- Використовуйте сумку-кенгуру тільки коли ви стоїте на ногах або коли ідете.
- Пам'ятайте, що дитина, знаходячись всередині сумки-кенгуру, буде реагувати на температурні зміни раніше ніж той, хто її несе.
- Перед використанням перевір-

те, щоб ремені були правильно розташовані та відрегульовані, та щоб пряжки були застебнуті.

- Не використовуйте сумку-кенгуру для більш ніж однієї дитини одночасно.
- Завжди перевіряйте наявність вільного простору для обличчя, щоб його було достатньо для забезпечення достатньої кількості повітря.
- Забороняється використовувати сумку-кенгуру з пошкодженими, відірваними або відсутніми частинами.
- Забороняється використання для сумки-кенгуру не поставлених виробником запасних частин або аксесуарів.
- Сумку-кенгуру має використовувати лише доросла особа.
- Не можна використовувати сумку-кенгуру для перевезення дитини в автомобілі.

ВИКОРИСТАННЯ В ПОЛОЖЕННІ ОБЛИЧЧЯМ ДО МАМИ – ОБЛИЧЧЯМ ВПЕРЕД

- **УВАГА:** Будьте обережні, коли нахиляєтесь вперед або вбік; переконайтесь, що ваші руки належним чином тримають дитину.
- Рекомендується сидіти під час розташування дитини всередині сумки-кенгуру та під час висаджування дитини з неї.

ВИКОРИСТАННЯ У ТРЕТЬОМУ ПОЛОЖЕННІ (НА СПІНІ МАМИ)

- Не носіть на спині дітей віком

менш ніж 12 місяців.

- Регулярно перевіряйте, щоб дитині було зручно та безпечно, особливо коли несете її на спині.

ДЕТАЛІ СУМКИ (мал. А)

- V. Підголівник
- C. Отвори для рук – тільки при використанні у положенні обличчям до мами
- D. Верхня пряжка для кріплення до корсету
- E. Пряжка з ремішком ніжнього кріплення
- F. Змійка та кнопки для з'єднання з корсетом
- G. Сидіння - обмежувач
- H. Отвори та кнопки для регулювання сидіння-обмежувача
- I. Розширювальні вставки для регулювання положення ніг дитини

ДЕТАЛІ КОРСЕТУ (мал. А1)

- J. Плечові лямки
- K. Петлі для приєднання сумки-кенгуру при використанні у положенні обличчям до мами та обличчям вперед
- L. Нагрудна пряжка
- M. Ремінь регулювання плечових лямок
- N. Пряжка для кріплення широкого пасака
- O. Пряжка зі стрічкою для регулювання широкого пасака на животі
- P. Широкий пасок на животі зі змійкою та кнопками для приєднання сумки при використанні в положенні обличчям до мами та обличчям вперед
- Q. Змійка та кнопки для кріплення сумки у третьому положенні (на спині мами)
- R1-R2. Система регулювання розміру відповідно до розміру мами
- S. Утримувачі для ніг дитини
- T. Верхня пряжка для приєднання до сумки
- U. Петлі для кріплення сумки у третьому положенні (на спині одного з батьків).
- V. Петлі, щоб вставити верхню пряжку (Т) для приєднання сумки до корсету
- W. Ергономічна спинка

РЕКОМЕНДАЦІЇ З ЧИЩЕННЯ ТА ДОГЛЯДУ

Очищення

Дотримуйтесь інструкцій з прання, вказаних на етикетці. Після кожного прання перевіряйте тканину і шви на міцність.



Прати вручну в холодній воді



Не відбілювати



Не сушити механічним способом



Не прасувати



Не піддавати хімічній чистці

Догляд

Періодично перевіряйте сумку-кенгуру, щоб на ній не було розірваних швів, пошкоджень або відсутніх деталей, в іншому випадку не використовуйте вироб.

ТРАНСПОРТУВАННЯ СПЕРЕДУ ОБЛИЧЧЯМ ДО МАМИ ТА ОБЛИЧЧЯМ ВПЕРЕД

РЕГУЛЮВАННЯ РОЗМІРУ КОРСЕТА

1. Перш ніж одягати корсет, відрегулюйте його по розміру за допомогою систем регулювання розміру відповідно до розміру одного з батьків: язичок з липучкою з внутрішнього боку корсета (R1) та задні ремені корсета (R2). Спочатку пропустіть язичок з липучкою в петлю S, M, L відповідно до потрібного розміру та зігніть його, застебнувши липучку (мал. 1-1A). Кожний розмір позначено кольором з боків петлі (синій: розмір Small, червоний: розмір Medium, білий: розмір Large). Після цього відрегулюйте також задні ремені корсета відповідно до регулювання спинки. На 2 ремнях існують 3 горизонтальні шви трьох різних кольорів (синій, червоний та білий), які відповідають трьом розмірам (мал. 1B). Необхідно уважно регулювати ремені, розташовуючи один з трьох кольорових швів відповідно до необхідного розміру посередині пряжки (мал. 1C). Правильне збирання передбачає, що всі раніше описані регулювання виконані скрізь з використанням того самого кольору, який відповідає потрібному розміру (мал. 1D).

Увага: Некоректний підбір розміру може погіршити правильний розподіл ваги дитини на плечах того, хто її несе, та створити незручність для обох.

УВАГА: Завжди спочатку надягайте корсет, а потім розташовуйте в дитину в сумці-кенгуру.

ЯК НАДЯГАТИ КОРСЕТ

2. Надягніть корсет сумки-кенгуру, пропустивши руки через відповідні плечові лямки (мал. 2).
3. Застібніть широкий пасок на животі (мал. 3A) та відрегулюйте його довжину за допомогою бокових пряжок N та O (мал. 3B).
4. Застебніть нагрудну пряжку (L) та відрегулюйте її положення по висоті та ширині, як зображено на малюнку 4.
5. Відрегулюйте довжину плечових лямок, тримаючи кінці ременів регулювання плечових лямок (M). Підтягніть ремені так, щоб корсет добре прилягав до тулуба (мал. 5).
6. Для забезпечення максимального комфорту під час транспортування, три точки на ергономічній спинці мають прилягати до вигину спини (мал. 6).

ПРИЄДНАННЯ СУМКИ ДО КОРСЕТА ДЛЯ РОЗТАШУВАННЯ ДИТИНИ В ПОЛОЖЕННІ ОБЛИЧЧЯМ ДО МАМИ ТА ОБЛИЧЧЯМ ВПЕРЕД

7. Пристібніть сумку корсета за допомогою відповідної зйїмки (F та P), як зображено на малюнку 7; після цього застебніть 2 кнопки під зйїмкою.

ЯК РОЗТАШУВАТИ ДИТИНУ ВСЕРЕДИНІ СУМКИ-КЕНГУРУ

УВАГА: Рекомендується виконувати операції з розташування дитини всередині сумки-кенгуру сидячи або ви-

користовуючи рівну та стійку поверхню, щоб керувати несподіваними рухами дитини.

УВАГА: Міцно тримайте дитину під час виконання цієї операції.

ВИКОРИСТАННЯ У ПОЛОЖЕННІ ОБЛИЧЧЯМ ДО МАМИ

УВАГА: Перш ніж садити дитину у сумку-кенгуру, переверте, щоб сумка була пристебнута до корсета за допомогою зйїмки, як описано раніше, але щоб нижні та верхні пряжки-застібки (E та D) були відстебнуті.

8. Підніміть сидіння-обмежувач та розташуйте дитину, як показано на малюнку 8. Після цього пристебніть сидіння-обмежувач за допомогою відповідних кнопок (H), регулюючи його для забезпечення більш зручного розташування дитини, щоб воно не було ні надто просторим, ні надто тісним (мал. 8A).

9. Пристібніть нижні пряжки (E) до відповідних петель (K), які розташовані на плечових ляшках корсета (мал. 9). Існують 3 петлі для більш зручного регулювання кріплення сумки для Вас та Вашої дитини.

10. Пристебніть верхні пряжки сумки-кенгуру (D) до корсета (T) (мал. 10), регулюючи простір відповідно до статури дитини (мал. 10A – 10B).

УВАГА: Переконайтеся, що ноги дитини широко розставлені як для сидіння верхи та посадить дитину у сидіння-обмежувач. При розташуванні дитини обличчям до мами переконайтеся, що руки дитини проходять через відповідні отвори (C).

ВИКОРИСТАННЯ РОЗШИРЮВАЛЬНИХ ВСТАВОК

11. Сумка-кенгуру має практичні розширювальні вставки для регулювання сидіння відповідно до ергономічних потреб дитини, зберігаючи відповідне положення ніг, щоб вони були трішки розставлені. Для новонароджених у положенні обличчям до мами рекомендується залишати розширювальні вставки повністю закритими, щоб дозволити дитині тримати ноги зігнутими (мал. 11A).

Окрім того, щоб тримати ніжки зігнутими, можна повністю розстібнути зйїмки, щоб гарантувати немовляті правильну підтримку ніжок у трохі розставленню положенні (мал. 11 B).

Згодом по мірі зростання дитини рекомендується поступово закривати зйїмки, щоб і надалі гарантувати правильне положення дитини.

Зрештою, починаючи з третього місяця можна тримати розширювальні вставки закритими (мал. 11 C), щоб стопи дитини спираліся на відповідні упори, розташовані по боках поясного ремня мами.

ВИКОРИСТАННЯ У ПОЛОЖЕННІ ОБЛИЧЧЯМ ВПЕРЕД

З того моменту, коли дитина в змозі тримати піднятою свою голову та тримати вертикально плечі, приблизно з чотиримісячного віку, її можна переносити обличчям вперед.

12. Для того щоб зібрати сумку-кенгуру для переносу дитини у положенні обличчям вперед, необхідно прикріпити сумку до широкого паска мами (як описано в пункті 7) та за допомогою пряжок (E) пристібнути до плечових лямок, пропустивши стрічки у відповідні регулюючі петлі (K), як описано у пункті 9.

Зверніть увагу: При розташуванні дитини обличчям вперед розширювальні вставки сумки мають бути повністю відкриті (мал. 12).

13. Тепер можна посадити дитину у сумку-кенгуру, обережно пропускаючи ноги дитини у сидіння-обмежувач (мал. 13A), яке попередньо відрегульовано та зафіксовано у потрібному положенні (дивіться пункт 8, щоб дізнатися про регулювання сидіння-обмежувача). Після розташування дитини у сумці-кенгуру можна відрегулювати сумку за допомогою стрічок з пряжками E (мал. 13B).

УВАГА: Міцно тримайте дитину під час виконання цієї операції. Переконайтесь, що ноги дитини широко розставлені як для сидіння верхи та посадіть дитину у сидіння-обмежувач.

14. Відігніть верхню частину сумки на 180°, розвернувши її вниз (мал. 14A) та прикріпіть її, пристібнувши верхні пряжки (D) до пряжок (T) на корсеті (мал. 14B). При розташуванні дитини у положенні обличчям вперед руки мають знаходитись поверх одворота сумки. Можна регулювати відстань сумки від грудної клітини мами за допомогою нижніх пряжок (мал. 13B) та верхніх пряжок сумки (мал. 14C).

ТРЕТЄ ПОЛОЖЕННЯ – НА СПИНІ МАМИ

РЕГУЛЮВАННЯ РОЗМІРУ КОРСЕТА

Перш ніж надягати корсет, переконайтесь, що використовуєте його у правильному розмірі. Дивіться пункт 1 у разі, якщо необхідно відрегулювати розмір спинки для мами.

ЯК НАДЯГАТИ КОРСЕТ

УВАГА: Завжди спочатку надягайте корсет, а потім розташовуйте в дитину в сумці-кенгуру.

15. Спочатку підтягніть верхні пряжки (T) ззаду рюкзака, як зображено на малюнку 15A, та вставте їх у петлі (V) (мал. 15B).

16. Надягніть корсет ззаду наперед, розвернувши його так, щоб ергономічна спинка (W) була на животі (мал. 16A); тепер застібніть широкий пасок на животі за допомогою відповідної пряжки (N) (мал. 16B).

17. Відкриті розширювальні вставки (I), застібніть кнопки сидіння-обмежувача (H) таким чином, щоб воно прилягало до сумки та з'єднайте змійку сумки-кенгуру (F) зі змійкою на задній частині корсета (Q), як зображено на малюнку 17A; потім застібніть 2 кнопки (мал. 17B).

Зверніть увагу: В цій конфігурації в залежності від статури дитини можна не використовувати сидіння-обмежувач.

18. Застібніть тільки з одного боку нижню пряжку сумки-кенгуру (E), пропустивши її через відповідну петлю (U) (мал. 18A), та верхню пряжку (T) (мал. 18B).

Тепер сумка-кенгуру готова для розміщення дитини всередині для перенесення у третьому положенні, тобто на спині мами.

ЯК РОЗТАШУВАТИ ДИТИНУ ВСЕРЕДИНІ СУМКИ-КЕНГУРУ

Дотримуючись наведених нижче інструкцій, можна посадити дитину в сумку-кенгуру для використання її у третьому варіанті транспортування (на спині мами) без

допомоги іншої дорослої людини.

УВАГА: Рекомендується сидіти під час розташування дитини в сумці-кенгуру таким чином, щоб керувати несподіваними рухами дитини.

УВАГА: Міцно тримайте дитину під час виконання цієї операції.

19. Посадіть дитину в сумку-кенгуру (мал. 19A), застібніть нижню пряжку (E) та верхню пряжку (T) з відкритого боку, який використовується для того, щоб посадити дитину (мал.19B – 19C). Підрегулюйте довжину ременів (E та T) відповідно до статури дитини, щоб забезпечити їй максимальний комфорт. Тепер можна розташувати Вашу дитину у третьому варіанті транспортування (на спині мами), виконуючи операції, описані нижче.

РОЗТАШУВАННЯ ДИТИНИ НА СПИНІ

20. Витягніть праву руку з лямки та, пропустивши її через внутрішню частину корсета, візьміть цією ж рукою протилежну лямку (мал. 20A), міцно тримаючи її. Витягніть також ліву руку з лямки (мал. 20B) та підтримайте нею ззовні сумку-кенгуру. Вставте праву руку, якою тримаєте ліву лямку, у цю саму лямку (мал. 20C) та почніть повертати корсет. Сумка-кенгуру, пристебнута до широкого паска на животі, повернеться разом з корсетом та правильно розташується на спині (мал. 20D).

21. Щоб закінчити процедуру, вставте другу руку у вільну лямку (мал. 21) таким чином, щоб вага рюкзака рівномірно розподілялась на спині та плечах. Застібніть пряжку на грудях (L) та відрегулюйте стрічки корсета.

ЗНЯТТЯ СУМКИ-КЕНГУРУ

22. Для того щоб зняти сумку-кенгуру після використання у третьому варіанті транспортування дитини, зніміть одну з двох лямок та міцно тримайте ту лямку, яка ще не знята, іншою рукою (мал. 22A); зніміть також другу лямку та поверніть корсет так, щоб дитина знаходилась попереду (мал. 22B – 22C). Тепер знову надягніть лямки (мал. 22D), щоб повернутись у початкове положення.

УВАГА: Міцно тримайте дитину під час виконання цих операцій.

СЛИНЯВЧИК

Коли дитина переноситься у положенні обличчям до мами, можна використовувати зручний слинявчик, який кріпиться до нагрудної пряжки (L). Для того щоб прикріпити його, необхідно відстебнути нагрудну пряжку (L) та протягнути стрічку через куліску слинявчика (мал. 23A). Для того щоб завершити операцію, застібніть пряжку після того, як одягнули слинявчик (мал. 23B).

Слинявчик має дві сторони: рекомендується використовувати його маховою стороною до голови дитини.

У разі сумнівів щодо використання виробу перегляньте демонстраційне відео за допомогою QR-коду та зверніться у службу обслуговування клієнтів компанії.

IMPORTANTE - LER COM ATENÇÃO E GUARDAR PARA EVENTUAIS CONSULTAS.

ATENÇÃO: PARA EVITAR O PERIGO DE ASFIXIA, MANTER ESTE SACO PLÁSTICO LONGE DO ALCANCE DAS CRIANÇAS.

ADVERTÊNCIAS

- **ATENÇÃO:** Certifique-se de que todos os usuários do canguru saibam como ele funciona. Não permita que ninguém use o produto sem ter lido e compreendido plenamente as advertências e as instruções.
- Certifique-se que todos os usuários possuam as habilidades físicas necessárias para usar esse produto.
- **ATENÇÃO:** Não respeitar as seguintes instruções pode comprometer a segurança da criança.
- **ATENÇÃO:** Não use o canguru durante uma atividade esportiva.
- **ATENÇÃO:** Vista sempre o canguru antes de colocar a criança dentro dele.
- **ATENÇÃO:** O seu equilíbrio pode ser comprometido tan-

to pelo seu movimento quanto pelo da criança.

- **ATENÇÃO:** Ao usar o canguru, nunca remova a faixa da cintura antes de retirar a mesma.
- **ATENÇÃO:** Nunca use-o próximo a chamas.
- Faixa etária: a partir do nascimento; entre 3,5 Kg e 15 Kg.
- Ao colocar a criança no canguru, verifique cuidadosamente se os reguladores ao redor da cintura e ao redor das pernas estejam ajustados corretamente e, se necessário, ajuste-os com a tensão certa.
- Para os recém-nascidos abaixo do peso e crianças com recomendações médicas, solicite o parecer de um pediatra antes de usar o produto.
- A criança deve ser transportada voltada para o adulto enquanto não for capaz de sustentar sua própria cabeça e ombros verticalmente (em geral, até os 4 meses de idade).
- A partir do momento em que tem condições de sustentar sua própria cabeça e ombros verticalmente, a criança pode ser transportada voltada para a rua (em geral, aproximadamente 4 meses de idade).
- **ATENÇÃO:** Jamais deixe a criança sozinha dentro do canguru se ele não estiver em uso.
- Use o canguru apenas quando você estiver de pé ou caminhando.
- Lembre-se que a criança reagirá às alterações climáticas antes de quem a transporta.
- Antes do uso, certifique-se de que

as correias estejam posicionadas e reguladas corretamente e que as fivelas estejam encaixadas.

- Não utilize o canguru com mais de uma criança por vez.
- Verifique sempre a presença de espaço suficiente em volta do rosto da criança para permitir uma boa circulação de ar.
- Não utilize o canguru se algum de seus componentes estiver faltando, rasgado ou danificado.
- Não use acessórios, peças de substituição ou componentes não fornecidos pelo fabricante no canguru.
- Este canguru deve ser utilizado exclusivamente por um adulto.
- O canguru não deve ser usado para o transporte em automóvel.

UTILIZAÇÃO VOLTADA PARA O ADULTO - VOLTADA PARA A RUA

- **ATENÇÃO:** Cuidado ao abaixar-se ou inclinar-se para a frente ou para os lados; certifique-se de que os braços estejam protegendo a criança corretamente.
- Recomenda-se sentar enquanto coloca ou retira a criança do canguru.

UTILIZAÇÃO NA TERCEIRA POSIÇÃO (NAS COSTAS DO ADULTO)

- Não leve uma criança com idade inferior a 1 ano nas costas.
- Verifique regularmente se a criança está bem acomodada e segura, especialmente ao carregá-la nas costas.

COMPONENTES DA BOLSA

- A. Bolsa
- B. Apoio para cabeça
- C. Abertura para a passagem dos braços – apenas para uso na configuração voltada para o adulto
- D. Fivela superior para encaixe nas alças do conjunto
- E. Fivela com alça do encaixe inferior
- F. Zíper e botões para o encaixe das alças do conjunto
- G. Assento-redutor
- H. Fendas e botões para a regulagem do assento-redutor
- I. Articuladores para regulagem da posição das pernas da criança

COMPONENTES DO CONJUNTO DAS ALÇAS

- J. Alças de ombros
- K. Fendas para o encaixe do canguru na posição voltada para o adulto e para a rua
- L. Fivela do osso esterno
- M. Correia de regulagem das alças de ombro
- N. Fivela de encaixe da faixa abdominal
- O. Fivela com tira para regulagem da faixa abdominal
- P. Faixa abdominal com fecho e botões para encaixe da bolsa na posição voltada para o adulto e para a rua
- Q. Fecho e botões para encaixe da bolsa na terceira posição (nas costas do adulto)
- R1-R2. Sistema de regulagem no tamanho do adulto
- S. Sustentação para os pés da criança
- T. Fivela superior para encaixe da bolsa
- U. Fendas para encaixe da bolsa na terceira posição (nas costas).
- V. Fendas para inserção da fivela superior (T) para o encaixe da bolsa no conjunto das alças
- W. Encosto ergonômico

CONSELHOS DE LIMPEZA E MANUTENÇÃO

Limpeza

Preste atenção às instruções listadas na etiqueta de lavagem. Após cada lavagem, verifique a resistência do tecido e das costuras.



Lave à mão, em água fria



Não utilize alvejante



Não seque na máquina



Não passe a ferro



Não lave a seco

Manutenção

Verifique, periodicamente, se há rasgos, danos ou partes faltando no canguru. Se houver, não use o produto.

TRANSPORTE FRONTAL

VOLTADO PARA O ADULTO E VOLTADO PARA A RUA

REGULAGEM DO TAMANHO DO CONJUNTO DAS ALÇAS

1. Antes de vestir o conjunto das alças, ajuste o tamanho usando os sistemas de regulagem de tamanho do adulto: lingueta com velcro localizada dentro do conjunto

das alças (R1) e correias traseiras do conjunto das alças (R2). Primeiramente, deslize a lingueta com o velcro na fenda P, M, G, conforme o tamanho desejado, voltando-a para trás e fixando o velcro (fig. 1-1A). Cada tamanho corresponde uma cor nos lados da fenda (azul: tamanho Pequeno, vermelho: tamanho Médio, branco: tamanho Grande). Em seguida, regule também as correias traseiras do conjunto das alças com base na regulagem ajustada no encosto. Nas 2 (duas) correias, há 3 costuras horizontais em 3 cores diferentes (azul, vermelho e branco) que correspondem aos 3 tamanhos (fig. 1B). As correias devem ser reguladas com o cuidado de posicionar uma das 3 costuras coloridas, conforme o tamanho desejado, junto com a passagem da fivela de três pontos (fig. 1C). A montagem correta prevê que todas as regulagens anteriormente descritas estejam ajustadas na mesma cor, equivalentes ao mesmo tamanho (fig. 1D).

Atenção: O ajuste incorreto do tamanho pode comprometer a distribuição ideal do peso da criança, nos ombros do adulto e o conforto de ambos.

ATENÇÃO: Vista sempre o conjunto das alças antes de colocar a criança no canguru.

COMO VESTIR O CONJUNTO DAS ALÇAS

1. Vista o conjunto das alças do canguru, deslizando os braços nas alças dos ombros apropriadamente (fig. 2).
2. Encaixe a faixa abdominal (fig. 3A) e regule sua largura mexendo nas fivelas laterais N e O (fig. 3B).
3. Encaixe a fivela no osso esterno (L) e regule-a na altura e na largura, como indicado na figura 4.
4. Regule o comprimento das alças dos ombros segurando as extremidades das suas correias de regulagem (M). Puxe-as de modo que o conjunto das alças fica bem ajustado ao busto (fig. 5).
5. Para o máximo conforto durante o transporte, os 3 pontos de pressão existentes no encosto ergonômico devem aderir à curvatura das costas (fig. 6).

ENCAIXE DA BOLSA NO CONJUNTO DAS ALÇAS PARA AS CONFIGURAÇÕES VOLTADAS PARA O ADULTO E PARA A RUA

7. Encaixe a bolsa no conjunto das alças através do fecho apropriado (F e P), como mostrado na figura 7, em seguida, encaixe os 2 botões de pressão localizados sob o fecho.

COMO COLOCAR A CRIANÇA DENTRO DO CANGURU

ATENÇÃO: Recomenda-se sentar em uma superfície plana e estável para colocar a criança, de forma que possa reagir rapidamente em caso de movimentos inesperados da mesma.

ATENÇÃO: Segure firmemente a criança enquanto realiza esta operação.

USO DA POSIÇÃO VOLTADA PARA O ADULTO

ATENÇÃO: Antes de colocar a criança no canguru, verifique se a saca está encaixada no conjunto das alças através do fecho, como descrito anteriormente, mas as fivelas de encaixe inferiores e superiores (E e D) devem estar desencaixadas.

8. Levante o assento-redutor e apoie a criança, como indicado na figura 8. Em seguida, encaixe o assento-redutor

pelos botões adequados (H), regulando-o na posição mais adequada ao corpo da criança para que não fique nem muito largo nem muito apertado (fig. 8A).

9. Encaixe as fivelas inferiores (E) nas fendas correspondentes (K), posicionadas nas alças dos ombros do conjunto (fig. 9). Há 3 fendas para ajustar o encaixe da bolsa da forma mais confortável para você e a criança.
10. Encaixe as fivelas superiores do canguru (D) no conjunto das alças (T) (fig. 10), regulando o tamanho ao corpo da criança (fig. 10A – 10B).

ATENÇÃO: Certifique-se de que as pernas da criança estejam encaixadas no assento e dentro do assento-redutor. Na posição voltada para o adulto, certifique-se de que os braços da criança estejam dentro da abertura correta (C).

USO DOS ARTICULADORES

11. O canguru é dotado de práticos articuladores para adaptar o assento às exigências ergonômicas da criança, mantendo a postura adequada das pernas ligeiramente afastadas. Para os recém-nascidos, na configuração voltada para o adulto, é aconselhável manter os articuladores totalmente fechados para permitir que a criança fique com as pernas recolhidas (fig. 11A).

Em alternativa à posição recolhida, é possível abrir completamente os fechos para garantir ao recém-nascido a sustentação adequada das pernas em posição ligeiramente afastadas (fig. 11B).

Em seguida, conforme a criança cresce, sugere-se fechar gradualmente os fechos para continuar garantindo a postura adequada da criança.

Por fim, a partir do terceiro mês, é possível manter os articuladores fechados (fig. 11C), com os pés da criança apoiados nos sustentadores localizados nas partes laterais da faixa lombar do adulto.

USO DA POSIÇÃO VOLTADA PARA A RUA

• Quando a criança consegue sustentar sua própria cabeça e ombros na vertical, ela pode ser transportada voltada para a rua (em geral, a partir dos 4 meses de idade).

12. Para montar o canguru na configuração voltada para a rua, é necessário colocar a bolsa na faixa abdominal do adulto (como descrito no item 7) e, através das fivelas (E), encaixá-la às alças dos ombros fazendo passar as tiras nas fendas de regulagem apropriadas (K) como descrito no item 9.

Note bem: Na configuração voltada para a rua, os articuladores da bolsa devem estar completamente abertos (fig. 12).

13. Nesse momento, é possível colocar a criança no canguru, tendo o cuidado de passar as pernas dentro do assento-redutor (fig. 13A), previamente regulado e fixado na posição desejada (veja o item 8 para a regulagem do assento-redutor). Depois colocar a criança no canguru, é possível regular a bolsa ajustando as tiras das fivelas E (fig. 13B).

ATENÇÃO: Segure firmemente a criança enquanto realiza esta operação. Certifique-se de que as pernas da criança estejam encaixadas no assento e dentro do assento-redutor.

14. Volte a parte superior da bolsa para trás em 180°, revirando-o para baixo (fig. 14A) e encaixando-o com as fivelas superiores (D) e as fivelas (T) localizadas no conjunto das alças (fig. 14B). Na configuração voltada para a rua, os braços devem estar em cima da dobra da bolsa.

É possível regular a distância da bolsa em relação ao tórax do adulto ajustando as fivelas inferiores (fig. 13B) e superiores da bolsa (fig. 14C).

TERCEIRA POSIÇÃO - NAS COSTAS DO ADULTO

REGULAGEM DO TAMANHO DO CONJUNTO DAS ALÇAS

Antes de vestir o conjunto das alças, certifique-se de usá-lo no tamanho correto. Veja o item 1 se for necessário regular o tamanho do encosto para o adulto.

COMO VESTIR O CONJUNTO DAS ALÇAS

ATENÇÃO: Vista sempre o conjunto das alças antes de colocar a criança no canguru.

15. Em primeiro lugar, leve as fivelas superiores (T) na parte traseira do conjunto das alças, como mostrado na figura 15A, e coloque-as nas fendas (V) (fig. 15B).

16. Vista o conjunto das alças ao contrário, com o encosto ergonômico (W) no abdômen (fig. 16A); em seguida, feche a faixa abdominal usando a fivela apropriada (N) (fig. 16B).

17. Abra os articuladores (I), encaixe os botões do assento-reductor (H) de modo a encaixá-lo na bolsa e encaixe o fecho do canguru (F) no fecho traseiro do conjunto das alças (Q) como demonstrado na figura 17A; em seguida, encaixe os 2 botões de pressão (fig. 17B).

Note bem: Nessa configuração, não é possível usar o assento-reductor em função do corpo da criança.

18. Encaixe a fivela inferior do canguru (E) apenas de um lado, passando-a através da fenda correspondente (U) (fig. 18A) e a fivela superior (T) (fig. 18B).

O canguru está pronto para que a criança seja transportada na terceira posição, nas costas.

COMO COLOCAR A CRIANÇA DENTRO DO CANGURU

Seguindo as indicações abaixo, é possível colocar a criança na terceira posição de transporte (nas costas) sem a ajuda de outro adulto.

ATENÇÃO: Recomenda-se sentar enquanto coloca a criança no canguru para que possa agir em caso de movimentos imprevistos da mesma.

ATENÇÃO: Segure firmemente a criança enquanto realiza esta operação.

19. Coloque a criança no canguru (fig. 19A), em seguida, feche a fivela inferior (E) e a fivela superior (T) do lado aberto usado para colocar a criança (fig. 19B – 19C). Ajuste o comprimento das correias (E e T) ao corpo da criança para assegurar conforto máximo. A esse ponto, é possível posicionar a criança na terceira posição de transporte (nas costas) conforme descrito a seguir.

POSICIONAMENTO DA CRIANÇA NAS COSTAS

20. Deslize o braço direito pela alça do ombro e, passando-o na parte interna do conjunto das alças, segure firmemente a alça do ombro oposto (fig. 20A) com a mesma mão. Deslize também o braço esquerdo pela alça do ombro (fig. 20B) e apoie a bolsa do canguru externamente. Deslize o braço direito, no qual a alça do ombro esquerdo já está vestida, no próprio ombro (fig. 20C) e comece a girar o conjunto de alças. O canguru, encaixado na faixa abdominal, girará com o conjunto de alças e ficará corretamente posicionado nas costas (fig. 20D).

21. Para completar a operação, deslize o segundo braço na alça do ombro livre (fig. 21), de modo que o peso do conjunto de alças distribua-se uniformemente nas costas e nos ombros. Feche a fivela na altura do osso esterno (L) e regule todas as alças do conjunto.

RETIRADA DO CANGURU

22. Para retirar o canguru depois do uso, na terceira posição de transporte, deslize uma das duas alças do ombro e segure firmemente o ombro ainda vestido com a mão oposta (fig. 22A); deslize também o segundo ombro e gire o conjunto de alças até colocar a criança na posição frontal (fig. 22B – 22C). Coloque novamente as alças dos ombros (fig. 22D) para voltar à posição inicial.

ATENÇÃO: Sustente firmemente a criança enquanto realiza essas operações.

BABADOR

Na posição voltada para o adulto, é possível usar um prático babador fixado na fivela do osso esterno (L). Para a montagem, é necessário abrir a fivela do osso esterno (L) e deslizar a alça na fenda em tecido do babador (fig. 23A). Depois de ter colocado o babador, feche a fivela (fig. 23B).

O babador possui dois lados: recomenda-se utilizar o lado em espuma na direção da cabeça da criança.

Em caso de dúvidas sobre a utilização do produto, assista ao vídeo demonstrativo por meio do QR Code ou entre em contato com o serviço de atendimento ao cliente ARTSANA.

تعليمات الاستخدام

هام: احتفظ بهذه التعليمات للرجوع إليها عند الحاجة في المستقبل.

انتبه: لتجنب خطر الاختناق، قبل الاستخدام، قم بنزع جميع مواد التغليف البلاستيكية التي يجب التخلص منها أو حفظها بعيداً عن متناول يد الأطفال.

تحذيرات

- انتبه: يجب التحقق من أن مستخدم حقيبة حمل الطفل هم على معرفة ودراية من استخدام الحقيبة بشكل جيد.
- لا تسمح لأي شخص باستخدام المنتج قبل قراءة وفهم التحذيرات والتعليمات جيداً.
- تأكد من أن جميع المستخدمين لديهم القدرة الجسدية لاستخدام هذا المنتج.
- انتبه: عدم اتباع التعليمات هذه يمكن أن يعرض سلامة طفلك للخطر.
- انتبه: لا تستخدم حقيبة حمل الطفل أثناء النشاطات الرياضية.
- انتبه: يجب ارتداء وتثبيت حقيبة الحمل قبل وضع الطفل في داخلها.
- انتبه: يمكن أن يخلت توازنك بسبب حركتك وحركة طفلك.
- انتبه: عند استخدام حقيبة حمل الطفل، لا تفك مطلقاً حزام الحصر قبل نزع الطفل.
- انتبه: لا تستخدم مطلقاً بالقرب من اللهب الحار.
- مجال الاستخدام: منذ الولادة، من 3,5 كجم إلى 15 كجم.
- بعد ضبط وضعية الطفل داخل حقيبة الحمل تأكد بعناية من أن أحزمة ضبط اتساع الحصر ومحيط الرجلين قد تم بالشكل الصحيح، مع استخدام هذه الأحزمة عند الضرورة حتى يتم شدّها بالمقدار الصحيح.
- بالنسبة لحديثي الولادة قليلي الوزن والأطفال المحتاجين لمتطلبات ومواصفات طبية معينة، يجب استشارة طبيب مختص بشأنهم قبل استخدام هذا المنتج.
- يجب حمل الأطفال الغير قادرين على إبقاء رؤوسهم أكتفاهم مرفوعة في وضعية الاستخدام والطفل في اتجاه الأم "الموضعية المواجهة للأم" (تقريباً حتى الشهر الرابع من عمرهم). يجب حملهم ووجههم في وجه من يحملهم "في مواجهة الأم".
- عندما يصبح الطفل قادراً على إبقاء رأسه وكتفيه مرفوعين، أي تقريباً بدايةً من الشهر الرابع من عمره، يمكن حمله في الوضعية "المواجهة للأمام" (تowards the front).
- انتبه: لا تترك الطفل مطلقاً بمفرده داخل حقيبة الحمل دون مراقبة عندما لا تحمل هذه الحقيبة.
- استخدم حقيبة الحمل فقط عندما تكون واقفاً أو عندما تسير.
- تذكر أن الطفل، وهو داخل حقيبة الحمل، سوف يتأثر بالتغيرات المناخية قبل الشخص الذي يحمله.
- قبل الاستخدام، تأكد من أن الأحزمة موضوعة في مكانها ومضبوطة بالشكل الصحيح وأن أرباط (مشابك) الشد قد تم توصيلها وتثبيتها.
- لا تستخدم حقيبة حمل الطفل لحمل أكثر من طفل واحد في المرة الواحدة.
- تأكد دائماً من وجود مسافة كافية أمام وجه الطفل حتى يتمكن من الحصول على قدر كافٍ من الهواء.
- لا تستخدم حقيبة حمل الطفل إذا كان أي من أجزائها مكسور أو ممزق أو ناقص.
- لا تضع على حقيبة حمل الطفل أية ملحقات أو قطع غيار أو أية مكونات لم تقدمها الشركة المصنعة.
- يجب استخدام هذه الحقيبة من قبل شخص بالغ فقط.
- لا يمكن استخدام حقيبة الحمل هذه للنقل أو الحمل في السيارة.

وضعية الاستخدام والطفل في اتجاه الأم – والطفل في اتجاه الشارع

- انتبه: انتبه جيداً عندما تنحني أو تميل إلى الأمام أو إلى الجانب، تأكد من أن ذراعك يحملان الطفل بشكل مناسب.
- من المستحسن الجلوس أثناء القيام بعمليات وضع الطفل داخل حقيبة الحمل وأثناء إخراج الطفل منها.

مكونات الحقيبة

- جيوب حقيبة
- مسند رأس
- فتحة لتثبيت الذراعين - فقط في وضعية حمل الطفل ناحية الأم.
- إبزيم أو مشبك شد علوي للربط والتثبيت في أحزمة التعليق
- إبزيم مع شريط ربط سفلي
- مفصلة وأزرار لربط والتثبيت في أحزمة التعليق
- موضع جلوس- منظم
- فتحات وأزرار لضبط موضع الجلوس - المنظم
- أ. منافع لضبط وضعية قدمين الطفل

مكونات أحزمة التعليق

- أحزمة كتف
- فتحات لربط وتثبيت حزمة حمل الطفل في وضعية حمل الطفل ناحية الأم أو ناحية الشارع.
- إبزيم الصدر
- حزام ضبط أحزمة الكتف
- إبزيم شد وتعليق مجموعة البطن
- إبزيم مع شريط لضبط مجموعة البطن
- مجموعة البطن مزودة بمفصلة وبأزرار لشد وتعليق الحقيبة في وضعية حمل الطفل ناحية الأم أو ناحية الشارع.
- مفصلة وأزرار لشد وتعليق الحقيبة في وضعية الحمل الثالثة (على ظهر الوالدين)

R1-R2. نظام ضبط مقاس الوالدين

S. دعائم قدمي الطفل

T. إبزيم علوي للربط والتعليق في الحقيبة

U. فتحات لشد وتعليق الحقيبة في وضعية الحمل الثالثة (على ظهر الأم)

V. فتحات لإدخال الإبزيم العلوي (A) لربط وشد الحقيبة في أحزمة التعليق

W. مسند ظهر مريح للجسم

نصائح خاصة بالنظافة والصيانة

النظافة

يرجى الرجوع إلى الإرشادات الموجودة على الملصق التعريفي الخاص بالغسل. بعد كل عملية غسيل، تأكد من سلامة القماش والأحزمة.

اغسل يدويًا في الماء البارد



لا تستخدم مبيضات



لا جفّف ميكانيكيًا



لا تكوي



لا تغسل على الجاف



الصيانة

افحص حقيبة حمل الطفل بشكل دوري للتأكد من عدم وجود أي تلف في الحياطة أو أضرار أو أية أجزاء ناقصة، وإن وجدت هذه الأشياء لا تستخدم المنتج.

النقل الأمامي

الحمل ناحية الأم وناحية الشارع

ضبط مقاس أحزمة الحمل والتعليق

1. قبل ارتداء أحزمة الحمل والتعليق، اضبط مقاسها عن طريق استخدام

انتبه: تأكد من أن رجلي الطفل مفترقتين على الجانبين أثناء الجلوس وداخلتين داخل موضع الجلوس-المنظم.

في وضعية حمل الطفل ناحية الأم يجب التأكد من أن ذراعي الطفل قد تم إدخالها في الفتحة المناسبة (C).

استخدم وسادة التدعيم

11. حامل الرضيع مزود بوسادات تدعيم مريحة لضبط المقعد تبعاً لاحتياجات الطفل الجسمانية عن طريق الحفاظ على الوضعية السليمة للساقيين بحيث تكون متباعدة عن بعضها قليلاً. بالنسبة للأطفال في الوضع المواجه للأم، يمكنك غلق وسادات التدعيم بالكامل. حتى يمكن للطفل أن يبقي ساقيه مفرودتان (الصورة 11A).

بالإضافة لوضع فرد الساقيين يمكنك فتح السحاب (السوستة) بالكامل لضمان التدعيم المناسب لطفلك مع تباعد طفيف بين ساقيه (الصورة 11B).

في وقت لاحق حينما يكبر طفلك يمكنك غلق السحاب تدريجياً للحفاظ على الوضعية السليمة لطفلك.

في النهاية، وبدءاً من عمر 3 أشهر يمكنك غلق وسادة التدعيم (الصورة 11C)، بينما تستند أقدام طفلك على الدعائم المناسبة الموجودة على جانبي حزام بطن الأم.

استخدام وضعية حمل الطفل ناحية الشَّارِع

الطفل. منذ اللحظة التي يصبح فيها قادراً على إبقاء رأسه مرفوعاً وكتفيه رأسيين. أي تقريباً بداية من الشهر الرابع من عمره. يمكن أن يتم حمله بالوضعية الأمامية بحيث يكون وجهه باتجاه الشارع.

12. لوضع حقيبة حمل الطفل على وضعية الحمل باتجاه الشارع فإنه يصبح من الضروري توصيل الحقيبة بمجموعة البطن الخاصة بالأم (كما هو مذكور في النقطة 7) و. عن طريق الأرباع (E)، قم بتوصيلها وتثبيتها بأحزمة الكتفين مع تمرير الأشرطة في فتحات الضبط الخاصة بها (K) كما هو موضح في النقطة 9. انتبه جيداً: في عملية ضبط وضعية الحمل ناحية الشارع، يجب أن تكون منافخ حقيبة الحمل مفتوحة بشكل كامل (شكل 12).

13. يمكن عند هذه النقطة إدخال الطفل في حقيبة الحمل مع الحرص على تمرير رجلي الطفل داخل موضع الجلوس-المنظم (شكل 13A) المضبوطة والمنهتة مسبقاً في المكان المرغوب فيه (انظر النقطة 8 الخاصة بضبط موضع الجلوس-المنظم). بعد وضع الطفل في حقيبة الحمل يمكن ضبط الحقيبة عن طريق أشرطة الأرباع E (شكل 13B).

انتبه: امسك بالطفل جيداً أثناء القيام بهذه العملية. تأكد من أن رجلي الطفل مفترقتين على الجانبين أثناء الجلوس وداخلتين في موضع الجلوس-المنظم.

14. اعد ثني الجزء العلوي من الحقيبة بمقدار 180 درجة، مع توجيهها ناحية الأسفل (شكل 14A) ثم قم بربطها وتثبيتها عن طريق الأرباع العلوية (D) في الأرباع (A) الموجودة في أحزمة الحمل والتعليق (شكل 14B). في وضعية الحمل والطفل ناحية الشارع يجب أن تبقى الأرباع فوق الجزء العلوي من الحقيبة. يمكن ضبط المسافة بين الحقيبة وصدر الأم عن طريق الأرباع السفلية (شكل 13B) والعلوية في الحقيبة (شكل 14C).

الوضعية الثالثة - حمل ظهر أحد الوالدين

ضبط مقاس أحزمة الحمل والتعليق

قبل ارتداء أحزمة الحمل والتعليق يجب التأكد من استخدامها وفقاً للمقاس الصحيح. انظر النقطة 1 في حالة ضرورة ضبط مقاس مسند ظهر الأم.

كيف ترتدي أحزمة الحمل والتعليق

انتبه: ارتدي دائماً أحزمة الحمل والتعليق قبل وضع الطفل في حقيبة الحمل. 15. كخطوة أولى ضع الأرباع العلوية (A) في الجزء الخلفي من أحزمة الحمل والتعليق كما هو موضح في الشكل 15A، ثم قم بإدخالها في الفتحات (V) (شكل 15B).

16. ارتدي أحزمة الحمل والتعليق بالعكس. مع مسند الظهر المريح للجسم (W) على البطن (شكل 16A)؛ أغلق بعد ذلك مجموعة البطن باستخدام الإبزيم الخاص بذلك (N) (شكل 16B).

17. افتح المنافخ (I)، اربط وثبت أزرار موضع الجلوس-المنظم (H) بالشكل الذي يجعل موضع الجلوس ملتصق بتجويف الحقيبة ثم قم بربط وتثبيت مفصلة حقيبة حمل الطفل (F) في المفصلة الخلفية لأحزمة الحمل والتعليق (Q) كما هو موضح في الشكل 17A، بعد ذلك قم بتوصيل وتثبيت الزرين الأوتوماتيكين (شكل 17B).

نظم ضبط مقاس الأم: لسان توصيل مع حزام فيلكرو موضوع داخل أحزمة الحمل والتعليق (R1) وأحزمة خلفية لأحزمة الحمل والتعليق (R2)، ادخل أولاً لسان التوصيل مع حزام الفيليكرو في الفتحة S. M. L. وفقاً للمقاس المرغوب فيه. ثم أعد ثني اللسان عن طريق حزام الفيليكرو (شكل 1A-1). لكل مقاس تم وضع ثني على جوانب الفتحة (أزرق): مقاس صغير أحمر: مقاس متوسط. أبيض: مقاس كبير). اضبط بعد ذلك الأحزمة الخلفية لأحزمة الحمل والتعليق وفقاً لضبط الخاص بالظهر. يوجد على الحزامين ثلاثة مواضع مخططة أفقياً وثلاثة ألوان مختلفة (أزرق وأحمر وأبيض) والتي تدل على الثلاثة مقاسات (شكل 1B). يجب ضبط الأحزمة مع الحرص على وضع أحد هذه المواضع المخططة الملونة، وفقاً للمقاس المرغوب فيه. بالتزامن مع عبور الإبزيم ذي الثلاثة ألوان (شكل 1C)، ينص التركيب الصحيح على أن جميع عمليات الضبط المذكورة سابقاً تتم على نفس اللون بحيث تصبح مساوية لنفس المقاس المرغوب فيه (شكل 1D).

انتبه: ضبط المقاس بشكل غير صحيح يمكن أن يتسبب في عدم ضمان التوزيع الصحيح لوزن الطفل على كتفي الأم ويؤثر سلباً على راحة الطفل والأم أيضاً.

انتبه: ارتدي دائماً أحزمة الحمل والتعليق قبل وضع الطفل في حقيبة الحمل.

كيف ترتدي أحزمة الحمل والتعليق

2. ارتدي أحزمة الحمل والتعليق الخاصة بالحقيبة، مع إدخال الذراعين في أحزمة الكتف الخاصة بذلك (شكل 2).

3. اربط وثبت مجموعة البطن (شكل 3A) مع ضبط عرضها عن طريق استخدام الأرباع الجانبية N و O (شكل 3B).

4. اربط وثبت إبزيم الصدر (L) مع ضبطه في الارتفاع والعرض كما هو موضح في الشكل 4.

5. اضبط طول أحزمة الكتف عن طريق الإمساك بأطراف أحزمة ضبط أحزمة الكتف (M)، شد هذه الأطراف بالشكل الذي يجعل أحزمة الحمل والتعليق تلتصق جيداً بالجزء العلوي من الجسم (شكل 5).

6. لتوفير أكبر قدر ممكن من الراحة أثناء الحمل والتنقل، يجب أن تكون أجزاء الضغط الثلاثة الموجودة على مسند الظهر المريح للجسم ملتصقة بانحناء الظهر (شكل 6).

ربط وتثبيت الحقيبة بأحزمة الحمل والتعليق لعمليات ضبط مواضع حمل الطفل ناحية الأم أو ناحية الشارع

7. اربط وثبت الحقيبة بأحزمة الحمل والتعليق عن طريق المفصلة الخاصة بذلك (F و B) كما هو موضح بالشكل 7، بعد ذلك قم بربط وتوصيل الزرين الأوتوماتيكين الموجودين تحت المفصلة.

كيفية وضع الطفل داخل الحقيبة

انتبه: من المستحسن القيام بعمليات وضع الطفل داخل حقيبة الحمل أثناء الجلوس أو باستخدام سطح مستوي وثابت بالشكل الذي يضمن السيطرة على أية حركات عرضية مفاجئة قد يقوم بها الطفل أثناء وضعه داخل الحقيبة.

انتبه: امسك بالطفل جيداً أثناء القيام بهذه العملية.

استخدام وضعية حمل الطفل ناحية الأم

انتبه: قبل إدخال الطفل في حقيبة الحمل يجب التأكد من أن الحقيبة موصولة جيداً بأحزمة الحمل والتعليق عن طريق المفصلة، كما هو مذكور في السابق. ولكن مع التأكد من أن أرباع الربط والشد السفلية والعلوية (E و D) مفكوكة.

8. ارفع موضع الجلوس-المنظم ثم ضع الطفل. كما هو موضح في الشكل 8. بعد ذلك قم بربط وتثبيت موضع الجلوس-المنظم عن طريق الأزرار الخاصة بذلك (H)، مع ضبطه على الوضعية المناسبة أكثر لجسم الطفل بحيث لا تكون مفرطة الاتساع ولا مفرطة الضيق (شكل 8A).

9. اربط وثبت أرباع الشد السفلية (E) في الفتحات الخاصة بها (K)، والموجودة على أحزمة الكتف الخاصة بأحزمة الحمل والتعليق (شكل 9)، يوجد ثلاث فتحات لضبط عملية ربط وتثبيت الحقيبة بالشكل المريح لكم وللطفل أيضاً.

10. اربط وثبت أرباع حقيبة الحمل العلوية (D) في أحزمة الحمل والتعليق (A) (الشكل 10)، مع ضبط الاتساع ليتناسب مع حجم جسم طفلك (الشكل 10A - 10B).

انتبه جيداً: في وضعية الضبط هذه، وفقاً لجسم الطفل، يمكن استخدام موضع الجلوس-المنظم.

18. اربط وثبت من ناحية واحدة الإبزيم السفلي لحقيبة الحمل (E)، مع جعله يمر عبر الفتحة الخاصة به (L) (شكل 18 A) والإبزيم العلوي (T) (شكل 18 B). عند هذه النقطة سوف تكون حقيبة حمل الطفل جاهزة ليتم في داخلها وضع الطفل ليتم نقله في الوضعية الثالثة، على ظهر الأم.

كيفية وضع الطفل داخل الحقيبة

عن طريق إتباع الإرشادات الواردة في الأسفل، يصبح من الممكن إدخال الطفل في حقيبة الحمل لنقله في وضعية الحمل الثالثة (على ظهر الأم) دون مساعدة شخص بالغ آخر.

انتبه: من المستحسن الجلوس أثناء القيام بعمليات وضع الطفل داخل حقيبة الحمل، بحيث يتم التحكم في أية حركات قد يقوم بها الطفل أثناء وضعه داخل حقيبة الحمل.

انتبه: امسك بالطفل جيداً أثناء القيام بهذه العملية.

19. ادخل الطفل في حقيبة الحمل (شكل 19 A) ثم قم بغلاق الإبزيم السفلي (E) والإبزيم العلوي (T) للجانب المفتوح الذي تم استخدامه لإدخال الطفل في الحقيبة (شكل 19 C - 19 B). اضبط طول الأحزمة (E و T) وفقاً لجسم الطفل. حتى تضمن له أكبر قدر ممكن من الراحة، عند هذه النقطة يمكن وضع الطفل في وضعية الحمل الثالثة (على ظهر الأم) عن طريق القيام بالعمليات المذكورة فيما يلي.

وضعية حمل الطفل على الظهر

20. اخرج الذراع الأيمن من حزام الكتف، مع تمريره في الجزء الداخلي لأحزمة الحمل والتعليق، امسك بنفس اليد حزام الكتف المقابل (شكل 20 A) مع الحرص على الإمساك به بقوة وثبات. اخرج أيضاً الذراع الأيسر من حزام الكتف (شكل 20 B) وبهذا الذراع قم بسند جيوف حقيبة الحمل من الخارج. ادخل الذراع الأيمن، والذي به يتم الإمساك بحزام الكتف الأيسر في حزام الكتف هذا نفسه (شكل 20 C) ثم ابدأ في لف أحزمة الحمل والتعليق، سوف تدور حقيبة الحمل، التي تم ربطها وتثبيتها بمجموعة البطن، مع أحزمة الحمل والتعليق وسوف يتم وضعها بالشكل الصحيح على الظهر (شكل 20 D).

21. لإتمام العملية، ادخل الذراع الثاني في حامل الكتف الحر (شكل 21)، بالشكل الذي يجعل ثقل أحزمة الحمل والتعليق موزع بالتساوي على الظهر والكتفين. أغلق الإبزيم الموجود على الصدر (L) ثم اضبط جميع أشرطة أحزمة الحمل والتعليق.

نزع حقيبة حمل الطفل

22. لنزع حقيبة حمل الطفل بعد استخدامها في وضعية الحمل الثالثة، اخرج أحد حزامي الكتف ثم امسك حزام الكتف الأخر بقوة باليد الأخرى (شكل 22 A)؛ اخرج أيضاً حزام الكتف الأخر ثم قد بلف أحزمة الحمل والتعليق حتى تضع الطفل في وضعية أمامية (شكل 22 C - 22 B). عند هذه النقطة، ادخل حزامي الكتفين من جديد (شكل 22 D) للعودة إلى وضعية البداية. انتبه: امسك بالطفل جيداً أثناء القيام بهذه العمليات.

المريلة

عند الاستخدام في وضعية ناحية الأم، يمكن استخدام مريلة الطفل العملية عن طريق تثبيتها على إبزيم الصدر (L)، يجب قبل التركيب فتح إبزيم الصدر (L) وإدخال الشريط في فتحة مريلة الطفل (شكل 23A)، لإتمام هذه العملية، قم بإغلاق الإبزيم (شكل 23B).

لدى المريلة جانبتين: ينصح بأن تكون الناحية الإسفنجية باتجاه رأس الطفل. عند وجود أية شكوك حول كيفية استخدام المنتج يرجى مراجعة الفيديو التوضيحي عن طريق ال QR Code أو عن طريق الاتصال بخدمة عملاء ARTSANA.

I

ARTSANA S. P. A.
Via Saldarini Catelli, 1
22070 Grandate – Como – Italia
800-188 898
www.chicco.com

E

ARTSANA SPAIN S.A.U.
C/Industria 10
Pol. Industrial Urtinsa
Apartado De Correos 212 - E
28923 Alcorcon (Madrid)-Spain
902 117 093
www.chicco.es

F

ARTSANA FRANCE S.A.S.
17/19 Avenue De La Metallurgie
93210 Saint Denis La Plaine - France
0820 87 00 41 (0.12€Ttc/Mn)
www.chicco.fr

P

ARTSANA PORTUGAL S.A.
Rua Humberto Madeira, 9
2730-097 Queluz De Baixo Barcarena Portugal
21 434 78 00
800 20 19 77
www.chicco.pt

D

ARTSANA GERMANY GMBH
Borsigstrasse 1-3
D-63128 Dietzenbach-Deutschland
+49 6074 4950
www.chicco.de

NL

ARTSANA BELGIUM N.V.
Temselaan 5 B-1853 Strombeek - Bever
Belgium
+32 23008240
www.chicco.be

GB

ARTSANA UK Ltd.
Prospect Close - Lowmoor Road Business
Park Kirkby In Ashfield
Nottinghamshire - Ng17 7Lf
England U.K.
01623 750870 (office hours)
www.chicco.co.uk

TR

İthalatçı firma: Artsana Turkey Bebek ve Sağlık Ürünleri A.Ş.
İçerenköy Mh. Erkut Sk. No:12 Üner Plaza K:12
Ataşehir İSTANBUL
Tel: 0 216 570 30 30
Üretici Firma: Artsana S.p.A.
Via Saldarini Catelli, 1-22070 Grandate (CO)-Italy
Tel:(+39) 031 382 111
Yetkili Servis: Eser Puset Tamir ve Bakım Servisi Tic. Ltd. Şti.
Seyrantepe Mh. İspar İş Merkezi No:107 Kağıthane
İSTANBUL
Tel: 0 212 570 30 78

PL ARTSANA POLAND Sp.zo.o.
Aquarius, Ul. Polczyńska 31 A
01-377 Warszawa
+48 22 290 59 90
www.chicco.com

MX ARTSANA MEXICO S.A
Dec V. Ruben Dario 1015
Colonia Lomas De Providencia 44647
Guadalajara, Jalisco-Mexico
01800 702 8983
www.chicco.com.mx

RUS Артсана С.п.А.
Виа Салдарини Кателли, 1
22070 Грандата (СО) - Италия
тел. (+39) 031 382 111
факс (+39) 031 382 400
www.chicco.com
часы работы: 8.30-17.30 (европейское
время)

AR ARTSANA ARGENTINA S.A.
Uruguay 4501
Victoria Cp(1644)
San Fernando- Buenos Aires-Argentina
0810-888-2442
www.chicco.com.ar

ООО "Артсана Рус"
Россия 107150 Москва
4-й проезд Подбельского, дом 3, стр. 22
тел/факс (+7 495) 662 30 27
www.chicco.ru
часы работы: 9.30-18.00 (время
московское)

IN ARTSANA INDIA PRIVATE LIMITED,
7Th Floor, Tower B, Paras Twin Towers,
Golf Course Road, Sector 54
Gurgaon – 122002
Haryana, India
(+91)(124)(4964500)
www.chicco.in

CH ARTSANA SUISSE S.A
Stabile la Punta Via Cantonale 2/b
6928 Manno (TI)-Svizzera
+41 (0)91 935 50 80
www.chicco.ch



ARTSANA S.p.A.
Via Saldarini Catelli, 1
22070 Grandate (CO) - Italy
Tel. (+39) 031 382 111
Fax (+39) 031 382 400
www.chicco.com

BR ARTSANA BRASIL LTDA.
Rua Major Paladino, N° 128,
Galpão 18
São Paulo / Sp - Brasil
CEP 05307-000
+55 11 2246-2100
www.chicco.com.br

NOTE

NOTE



- IT** Apri il lettore di QR-Code sul tuo cellulare, inquadra il codice con la fotocamera e scopri il video dimostrativo.
- EN** Open the QR-Code reader on your cell phone, focus on the code with the camera and watch the demonstration video.
- FR** Ouvrez le lecteur de QR-Code sur votre mobile, encadrez le code avec la caméra et découvrez le film de démonstration.
- DE** Öffnen Sie den QR-Code-Leser auf Ihrem Handy, richten Sie die Kamera auf den Code und entdecken Sie das Demo-Video.
- ES** Abra el lector de códigos QR en su móvil, apunte la cámara hacia el código y descubra el video demostrativo.
- PT** Abra o leitor de Código QR no seu telemóvel, enquadre o código com a câmara e descubra o vídeo de demonstração.
- NL** Open het gedeelte met de QR-code op je mobiele telefoon. Scan de code met je fotooestel en ontdek de demonstratie-video.
- SV** Öppna läsaren för QR-koden på din mobil, zooma in koden med kameran för att se videon.
- CZ** Spusťte čtečku QR kódu na vašem mobilním telefonu, kamerou načtěte kód a prohlédněte si předváděcí video.
- PL** Włącz czytnik kodu QR w telefonie komórkowym, skieruj aparat cyfrowy telefonu na kod i odkryj film pokazowy.
- EL** Ανοίξτε τον αναγνώστη QR-Code στο κινητό τηλέφωνό σας, πλαισιώστε τον κωδικό με την κάμερα και δείτε το βίντεο επίδειξης.
- TR** Cep telefonunuzun QR-Kod okuyucuyu açınız, kodun fotoğrafını çekiniz ve açıklayıcı videoyu keşfediniz.
- RU** Откройте считывающее устройство QR-Code на своем мобильном телефоне, навести на код фотокамеру и посмотреть демонстрационный видеоролик.
- BG** Отворете QR код четеца на вашия мобилен телефон, насочете към него фотокамерата и отворите демонстрационното видео.
- UK** Відкрити пристрій, що зчитує QR-Code, на власному мобільному телефоні, навести на код фотокамери і подивитися демонстраційний відеоролик.
- BR** Abra o leitor de código QR em seu celular, enquadre o código com a câmera e descubra o vídeo de demonstração do produto.

افتح قارئ رمز الاستجابة السريعة في هاتفك المحمول واستعمل الكاميرا لتأطير الرمز ثم اكتشف الفيديو التوضيحي. **AR**

EN 13209 - 2:2005

3,5 - 15 kg



ARTSANA S.p.A. - Via Saldarini Catelli, 1 - 22070 Grandate (CO) - Italy
Tel. (+39) 031 382 111 - Fax (+39) 031 382 400 - www.chicco.com

